

DER VORDERE RECHTE KOTFLÜGEL

Der vordere rechte Kotflügel wird an die Bodengruppe montiert.



Bauteile im Überblick

30A Vorderer rechter Kotflügel

30B Kappe

30C Domlager

Schrauben

3+1 Schrauben **DS02** (2,3 x 4 mm)

2+1 Schrauben **PS25** (2,3 x 5 mm)

Hinweis: Sie erhalten von allen Schraubentypen immer eine oder mehrere Ersatzschrauben. In der Auflistung wird dies durch die Zahl hinter dem „+“ verdeutlicht.

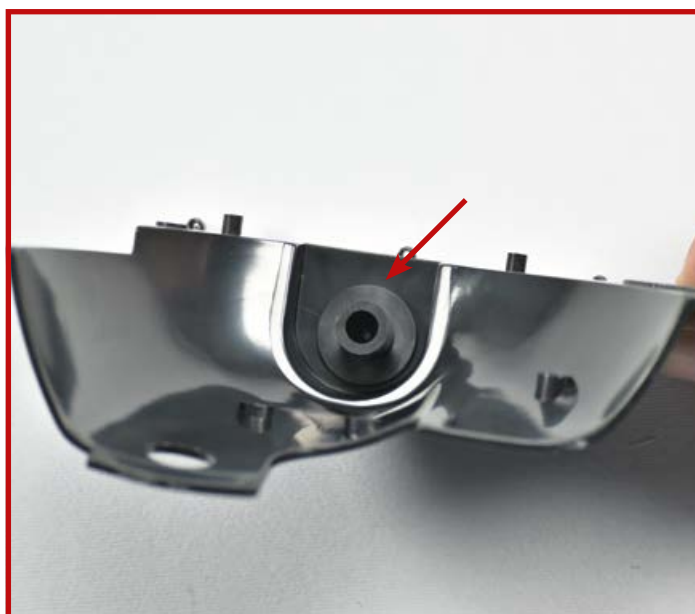

1 Setzen Sie das Domlager **30C** wie gezeigt auf der Innenseite des vorderen rechten Kotflügels **30A** ein.

2 Drehen Sie die Baugruppe um und prüfen Sie, ob beide Zähne des Domlagers korrekt in den Kerben des Kotflügels sitzen.



3 Setzen Sie die Kappe **30B** auf das hervorstehende Ende des Domlagers **30C**.



4 Befestigen Sie die Teile mit einer Schraube **PS25**.



5 Nehmen Sie die Baugruppe, an der Sie zuletzt in Ausgabe 29 gearbeitet haben, und legen Sie sie wie gezeigt vor sich.



6 Bringen Sie den vorderen rechten Kotflügel **30A** am vorderen rechten Stützrahmen **27A** an. Richten Sie dabei die Verbindungsstellen beider Teile aneinander aus.

7 Ziehen Sie eine Schraube **PS25** in der Bohrung fest, auf die der Pfeil weist.



8 Fahren Sie mit der Befestigung des vorderen rechten Kotflügels fort, indem Sie drei Schrauben **DS02** in den gezeigten Bohrungen festziehen.

BAUERGESBNIS: Der vordere rechte Kotflügel ist an der Bodengruppe befestigt.