

Der nächste Kielabschnitt

Der mitgelieferte Kielabschnitt wird in die Rumpfstruktur eingefügt und an dieser angebracht.

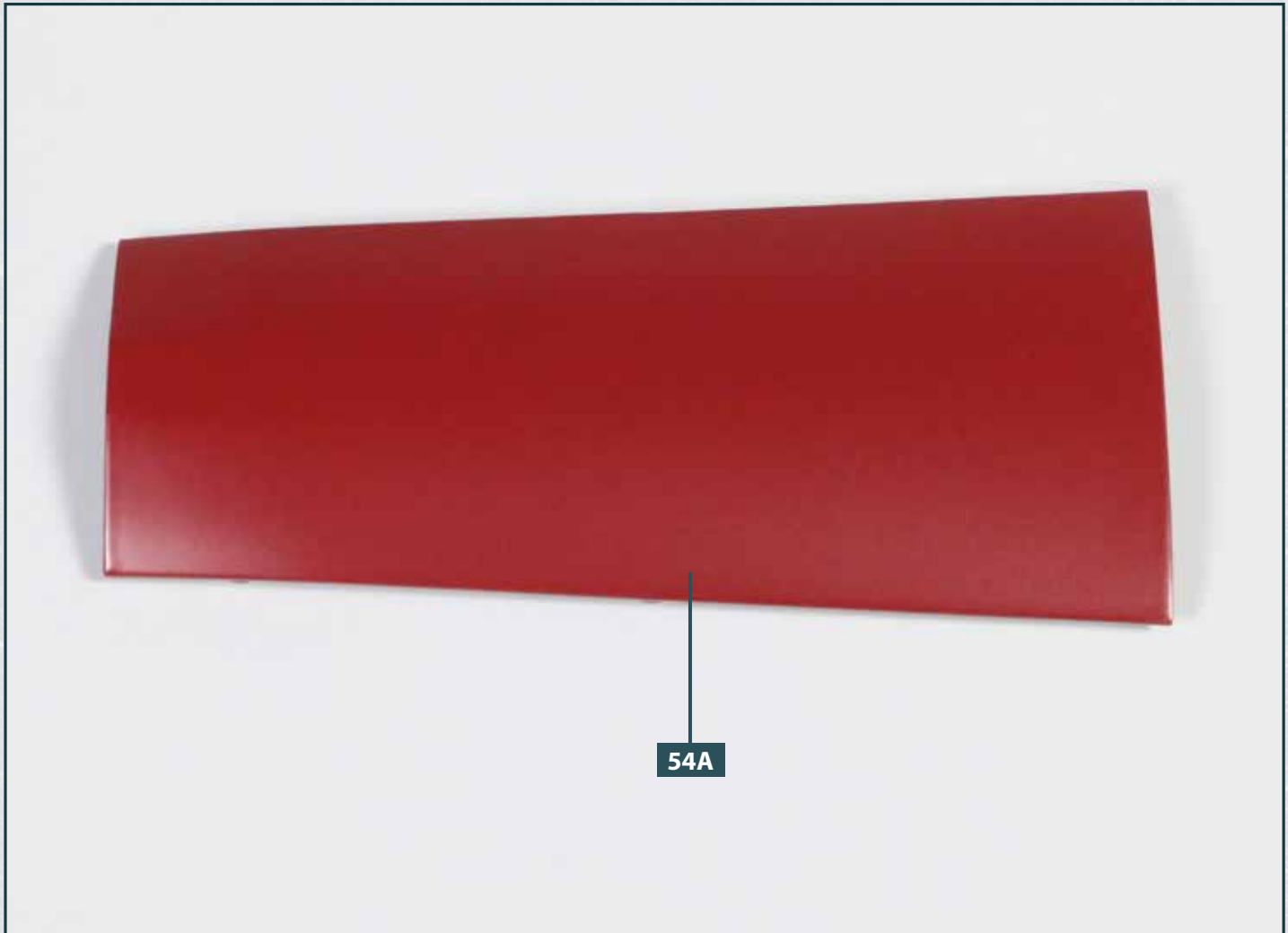

Ihre Bauteile im Überblick

Teilenummer	Name	Material
54A	Kielabschnitt	Gussmetall

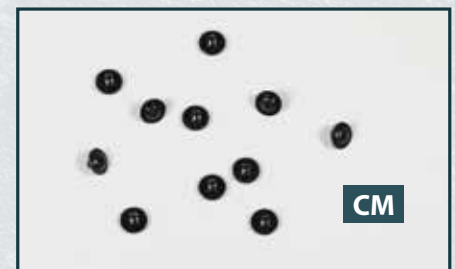

Schrauben

Typ	Anzahl	Abmessungen
CM	10 + 1	2,6 x 3 x 7 mm

SCHRITT 1 > Montage des Kielabschnitts

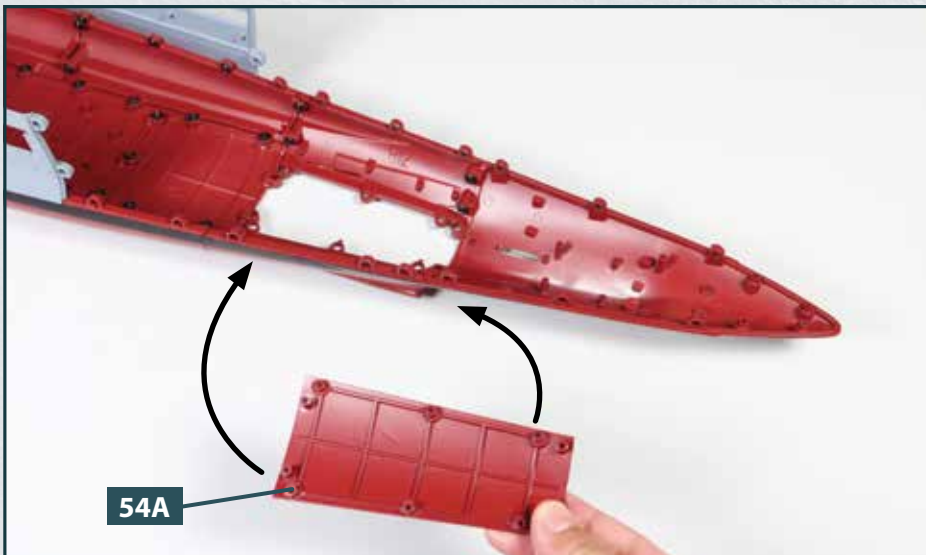

- 1 Legen Sie die Rumpfstruktur auf Ihre Arbeitsplatte. Nehmen Sie den Kielabschnitt **54A** und fügen Sie ihn von unten in die Rumpfstruktur ein, wie es die Pfeile andeuten.

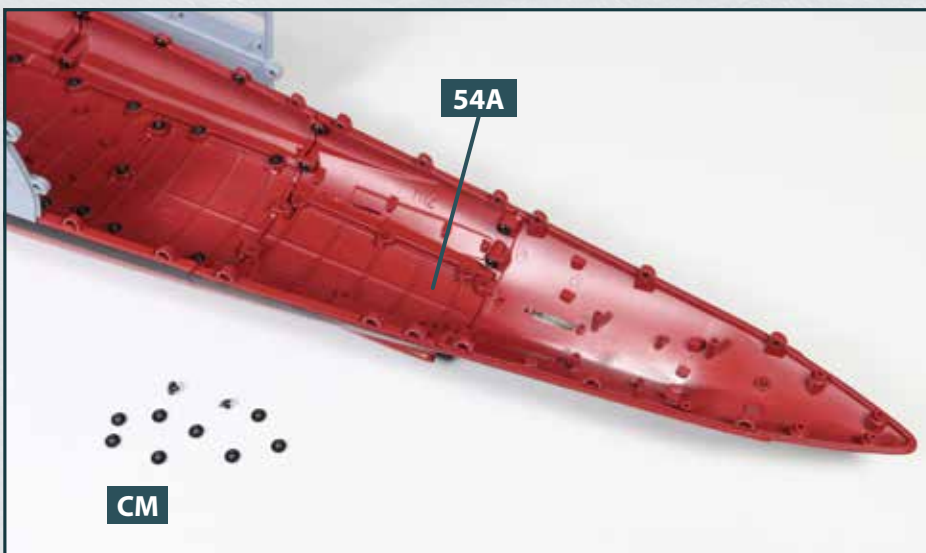

- 2 Ist der Kielabschnitt **54A** korrekt in die Rumpfstruktur eingesetzt, umfassen seine Zapfen die Laschen des davor befindlichen Kielabschnitts, des Heckabschnitts sowie des benachbarten linken und rechten unteren Rumpfabschnitts. Legen Sie zehn Schrauben **CM** bereit.

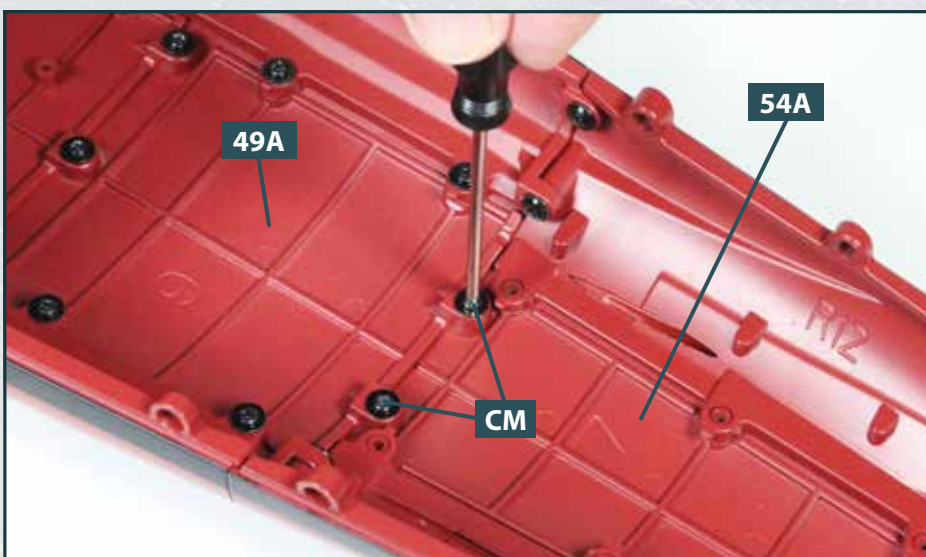

- 3 Befestigen Sie den Kielabschnitt **54A** mit zwei Schrauben **CM** am davor befindlichen Kielabschnitt **49A**.

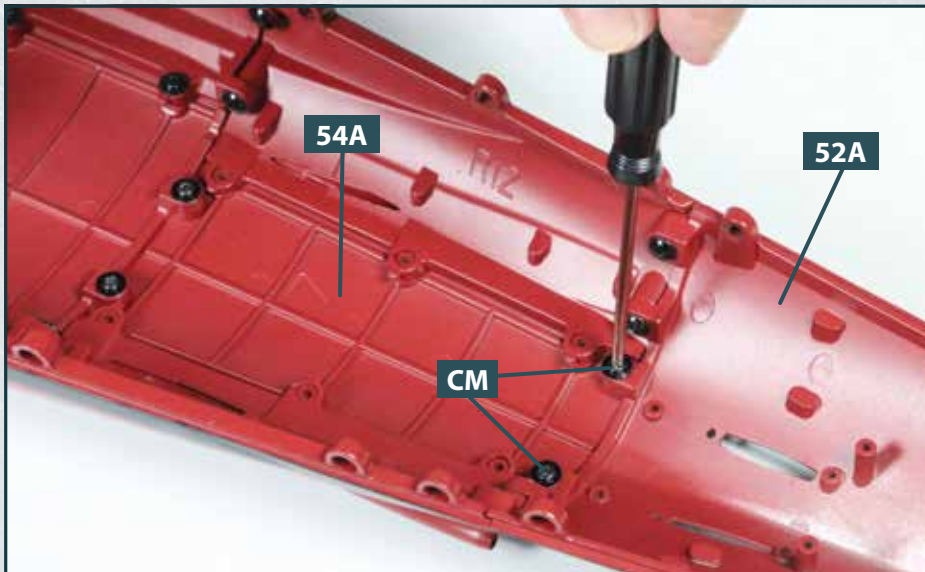

- 4** Mit ebenfalls zwei Schrauben **CM** wird der Kielabschnitt **54A** am unteren Heckabschnitt **52A** befestigt.

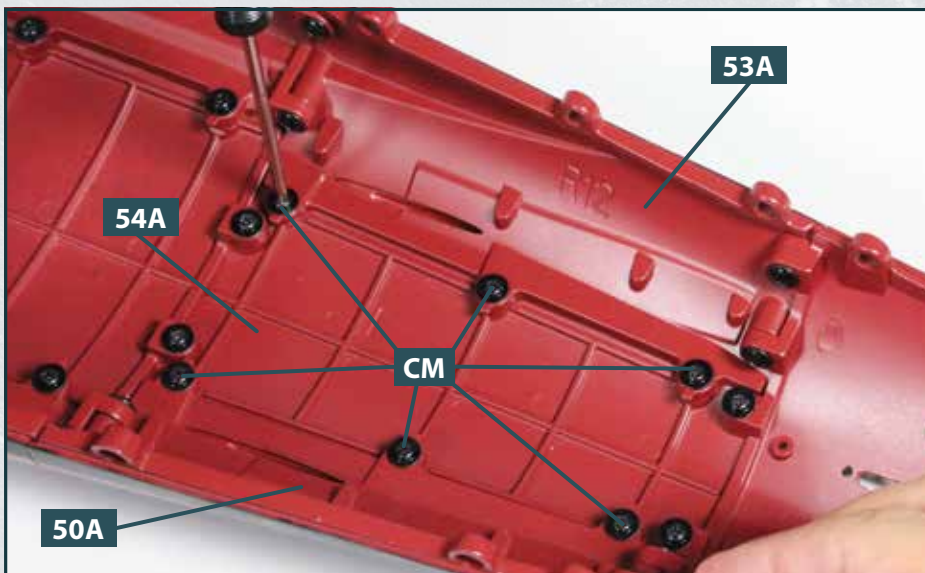

- 5** Die beiden Längsseiten des Kielabschnitts **54A** werden mit je drei Schrauben **CM** am linken unteren Rumpfabschnitt **50A** und am rechten unteren Rumpfabschnitt **53A** fixiert.

DAS BAUERGESBIS

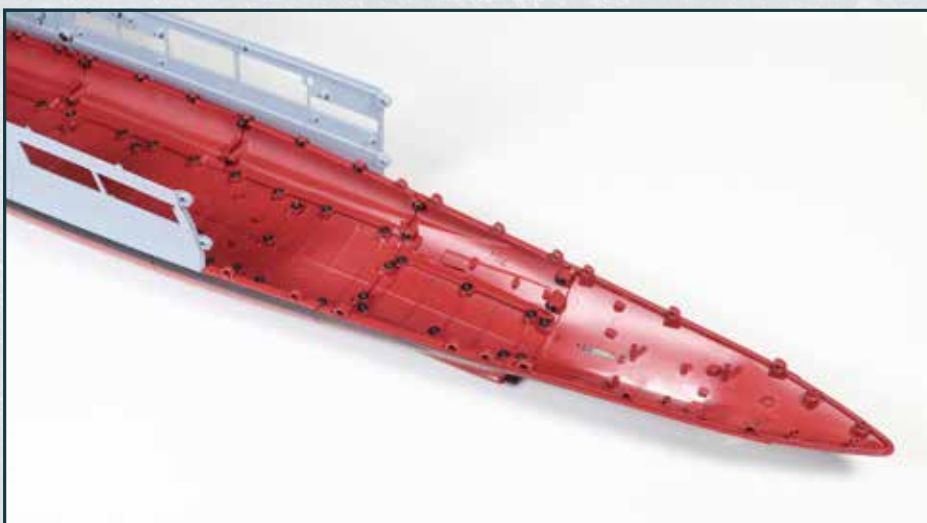

Der Kielabschnitt ist in die Rumpfstruktur eingefügt und an dieser verschraubt.