

DIE ERSTEN BEIDEN KOLBEN

Der Zusammenbau des Motors beginnt. An den ersten beiden Kolben werden Pleuelstangen montiert.

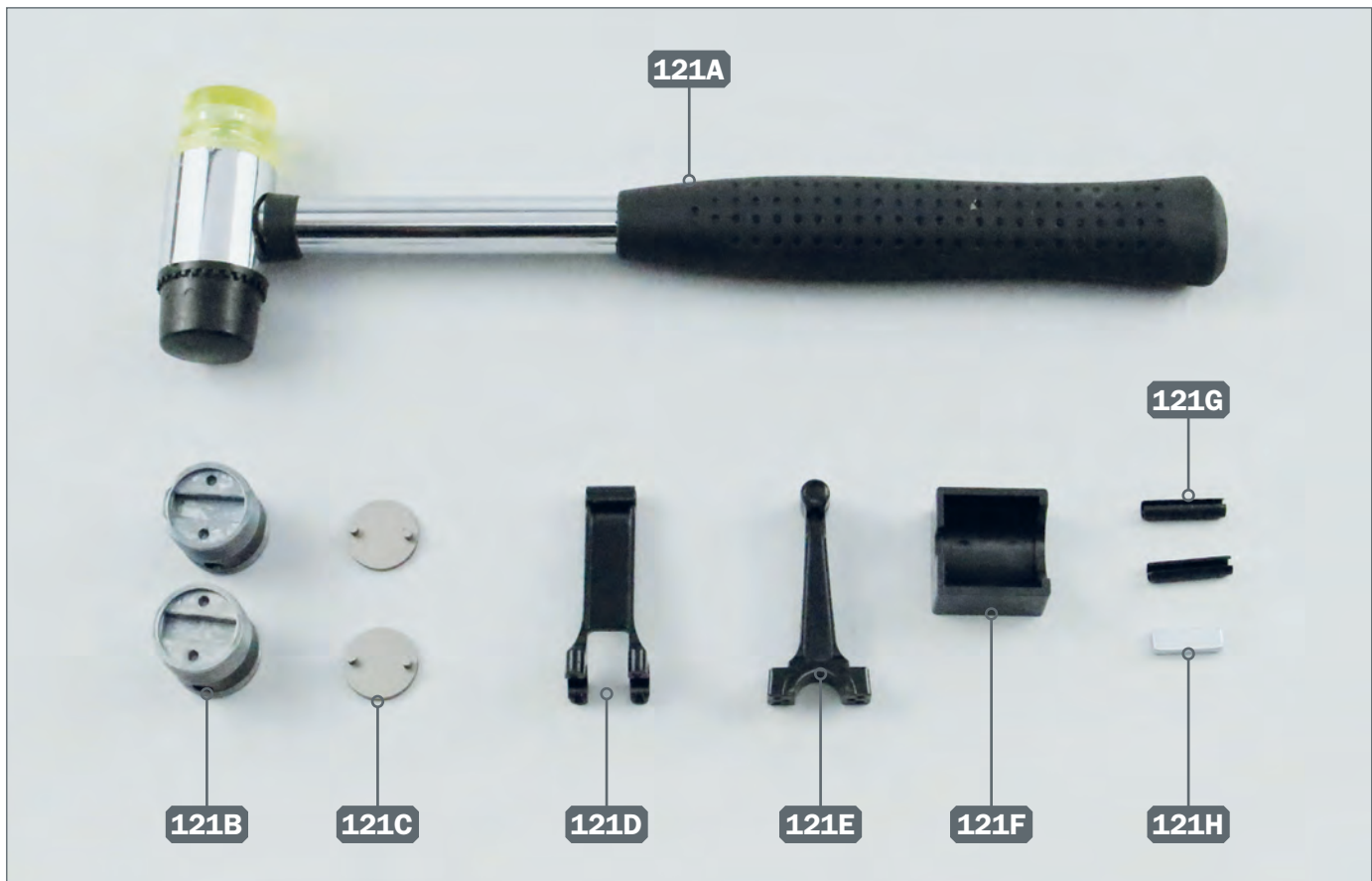

Ihre Bauteile im Überblick

Teilenummer	Name	Material
121A	Hammer	Stahl + ABS
121B	zwei Kolben	Zink
121C	zwei Kolbendächer	ABS
121D	Pleuelstange (Typ I)	Zink
121E	Pleuelstange (Typ II)	Zink
121F	Schablone	ABS
121G	zwei Kolbenbolzen	Stahl
121H	Magnet	–

SCHRITT 1 ► Zusammenbau der ersten beiden Kolben

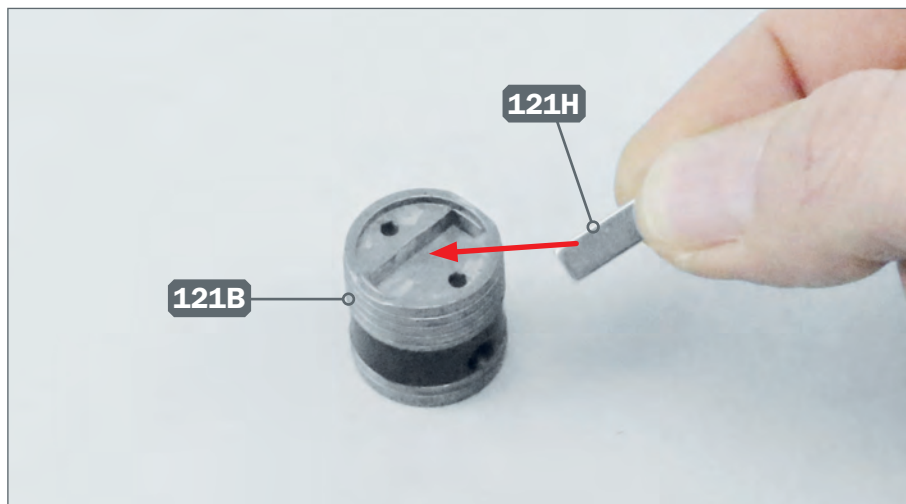

- 1** ► Tragen Sie etwas Sekundenkleber in die Nut auf der Oberseite eines Kolbens 121B auf. Setzen Sie den Magnet 121H in die Nut ein, wie angedeutet.

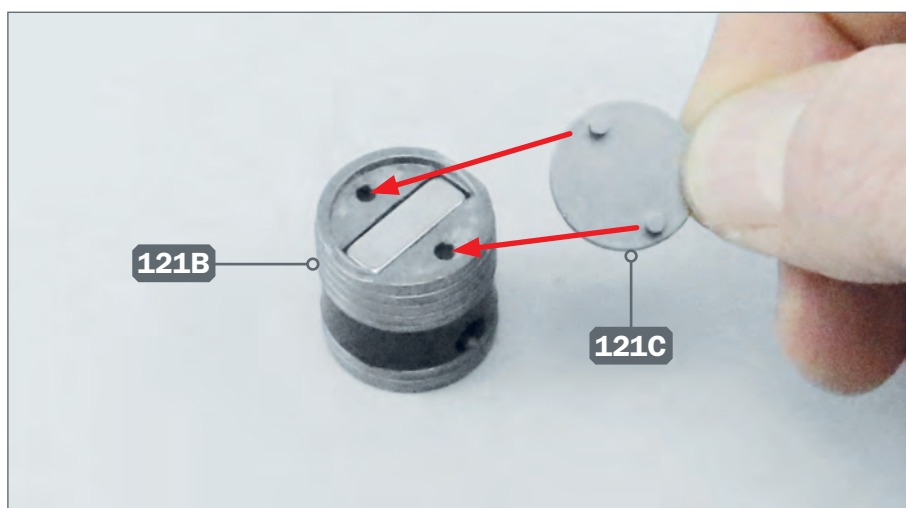

- 2** ► Setzen Sie die Stifte eines Kolbendachs 121C auf die Oberseite des Kolbens 121B, wie es die Pfeile andeuten.

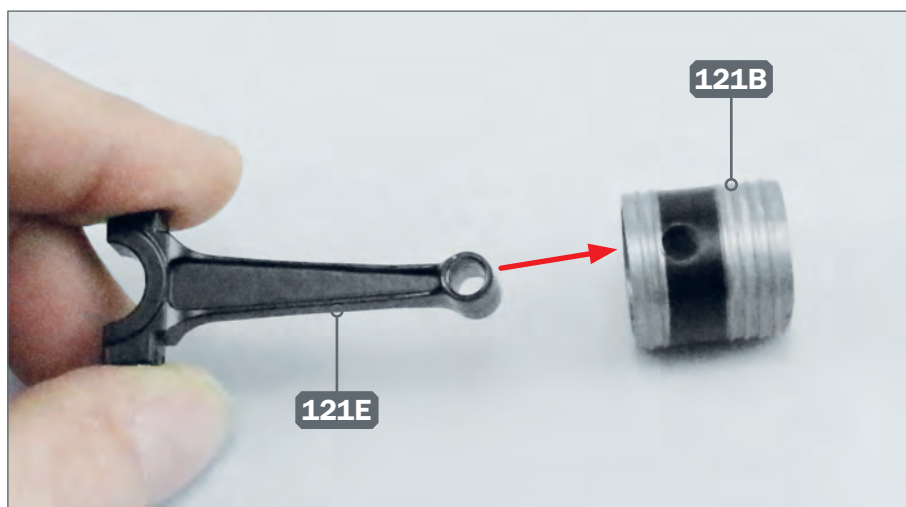

- 3** ► Nehmen Sie die Pleuelstange 121E (mit eingravierter 2) und führen Sie ihr ringförmiges Ende zum Kolben 121B, wie es der Pfeil andeutet. Setzen Sie die Pleuelstange so in den Kolben, dass ihr ringförmiges Ende mit den Löchern des Kolbens fluchtet.

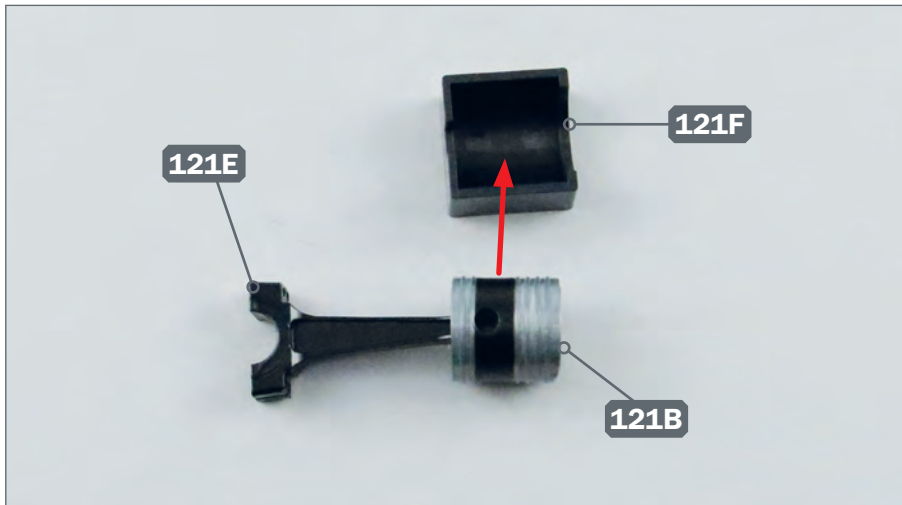

- 4** ▶ Platzieren Sie den Kolben 121B in der Schablone 121F, wie angedeutet.

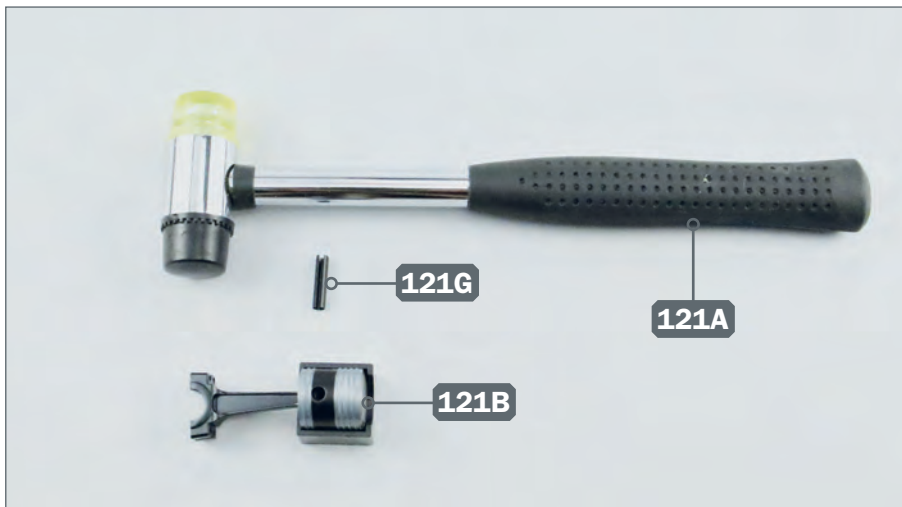

- 5** ▶ Legen Sie den Hammer 121A, einen Kolbenbolzen 121G und den Kolben 121B samt Schablone bereit.

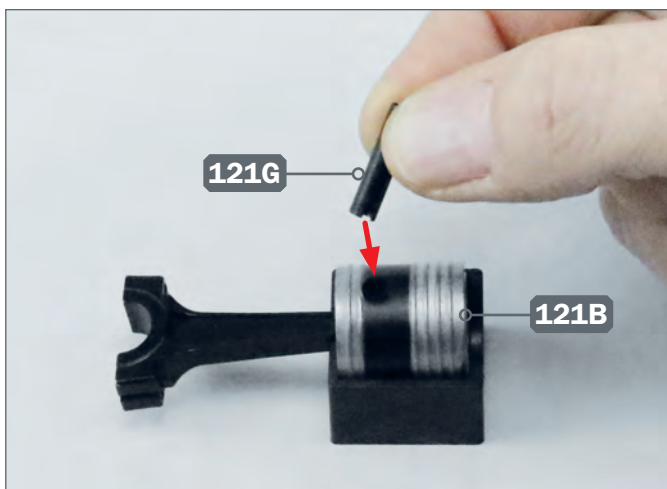

- 6** ▶ Setzen Sie den Bolzen 121G in das Loch des Kolbens 121B ein, auf das der Pfeil weist.

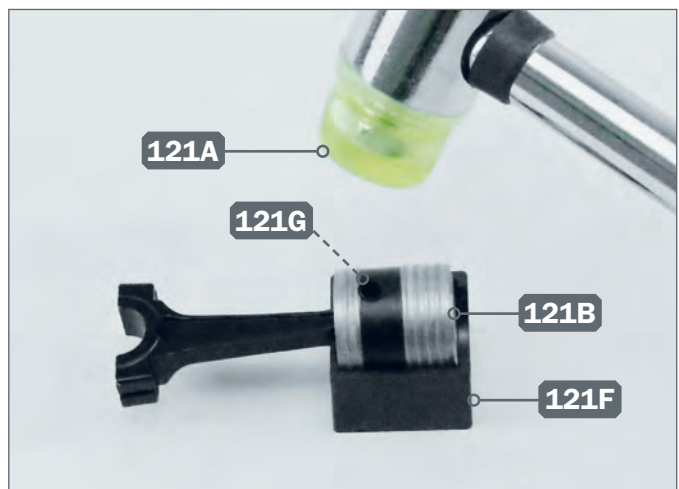

- 7** ▶ Nehmen Sie den Hammer 121A und drücken Sie den Bolzen 121G damit ganz durch das Loch im Kolben 121B. Entfernen Sie danach die Schablone 121F.

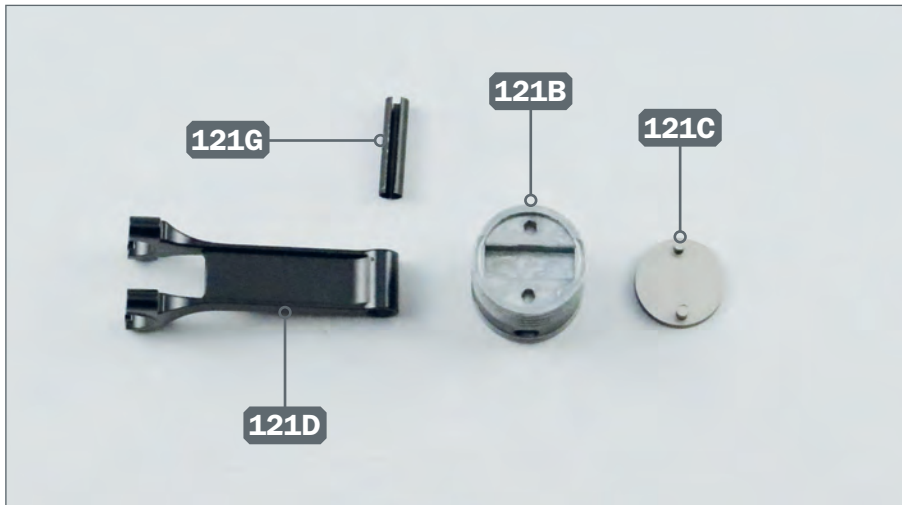

8 ▶ Legen Sie den zweiten Bolzen 121G, die Pleuelstange 121D (mit eingravierter 1) sowie den zweiten Kolben 121B und das Kolbendach 121C bereit.

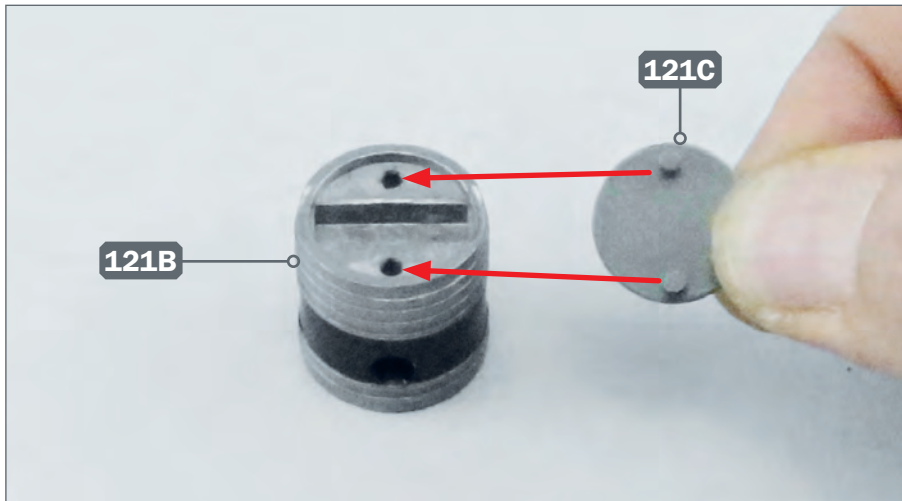

9 ▶ Setzen Sie das Kolbendach 121C auf den Kolben 121B, wie angedeutet.

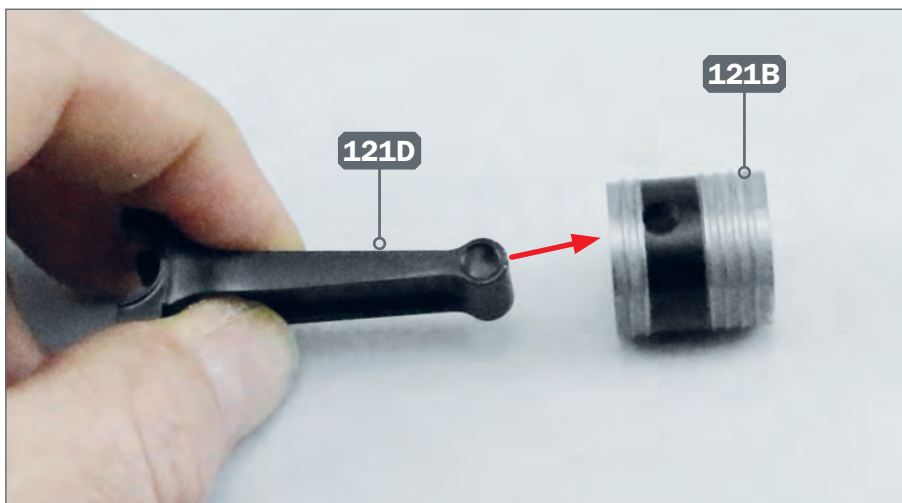

10 ▶ Nehmen Sie die Pleuelstange 121D (mit eingravierter 1) und führen Sie ihr ringförmiges Ende zum Kolben 121B. Setzen Sie die Pleuelstange so in den Kolben, dass ihr ringförmiges Ende mit den Löchern des Kolbens fluchtet.

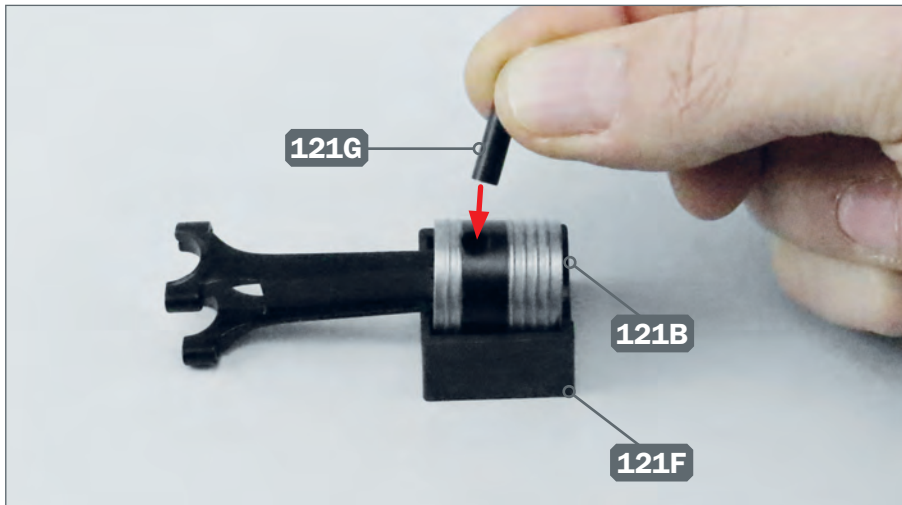

- 11** ▶ Setzen Sie den Kolben 121B in die Schablone 121F und stecken Sie den Bolzen 121G in das Loch des Kolbens, wie angedeutet.



- 12** ▶ Drücken Sie den Bolzen 121G mithilfe des Hammers ganz in den Kolben 121B ein.

DAS BAUERESULTAT



- ▶ An die ersten beiden Kolben wurden Pleuelstangen montiert. Bewahren Sie sie zusammen mit dem Hammer und der Schablone sorgfältig auf.