

EIN WEITERER KOLBEN

Ein neuer Kolben wird zusammengebaut und mit dem in Ausgabe 124 montierten Kolben auf der Kurbelwelle befestigt.

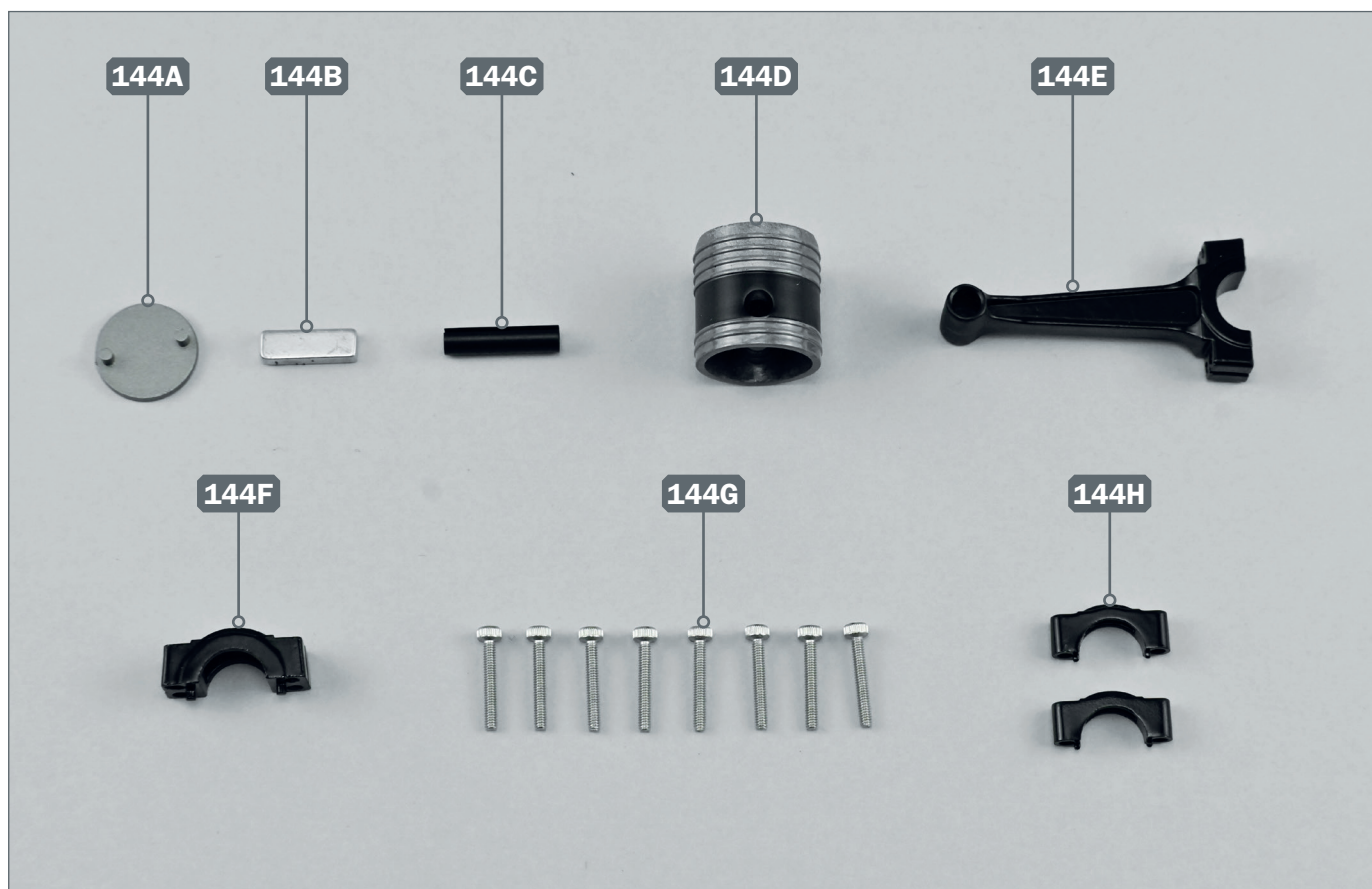

Ihre Bauteile im Überblick

Teilenummer	Name	Material
144A	Kolbendach	ABS
144B	Magnet	–
144C	Kolbenbolzen	Eisen
144D	Kolben	Zink
144E	Pleuelstange (Typ II)	Zink
144F	doppelter Pleueldeckel	Zink
144G	acht Bolzen	Eisen
144H	zwei einzelne Pleueldeckel	Zink

SCHRITT 1 ► Montage und Einbau eines neuen Kolbens

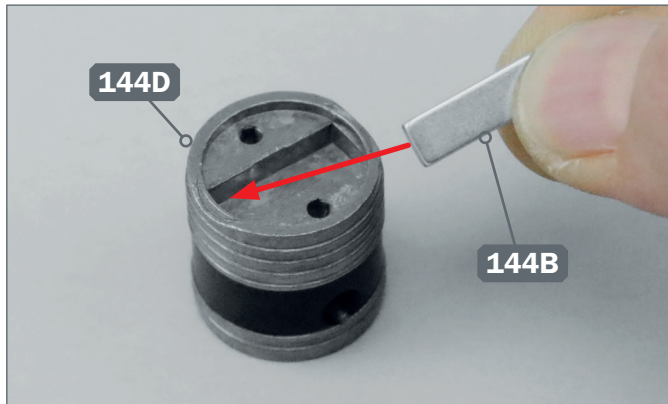

1 ► Setzen Sie den Magneten 144B in die Vertiefung auf der Oberseite des Kolbens 144D ein.

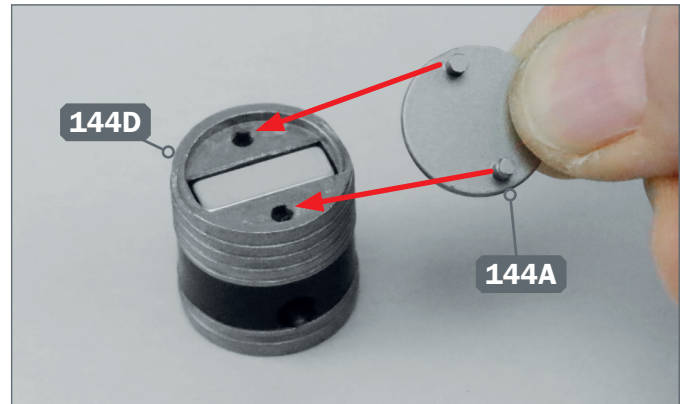

2 ► Bringen Sie das Kolbendach 144A auf der Oberseite des Kolbens 144D an.

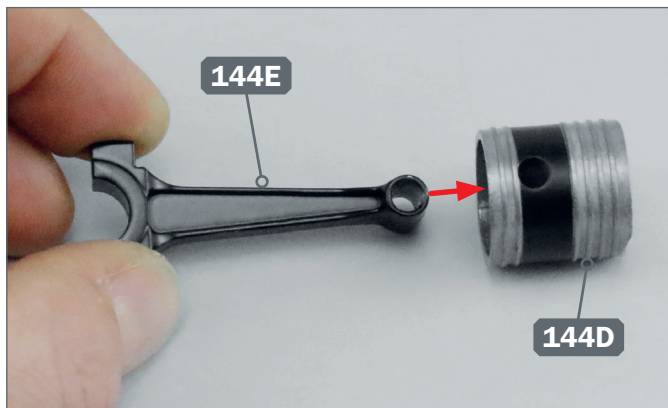

3 ► Setzen Sie die Pleuelstange 144E in den Kolben 144D ein und richten Sie die Teile wie auf dem Foto gezeigt aus. Das Loch am Ende der Pleuelstange muss mit den Löchern im Kolben übereinstimmen.

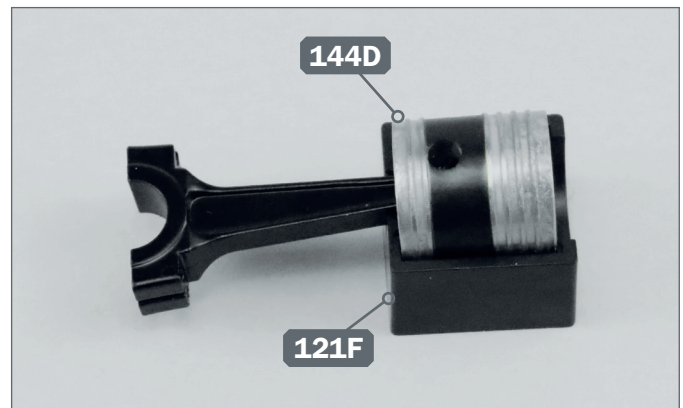

4 ► Setzen Sie den Kolben 144D in die Schablone 121F.



5 ► Führen Sie den Kolbenbolzen 144C in das Loch des Kolbens 144D ein.

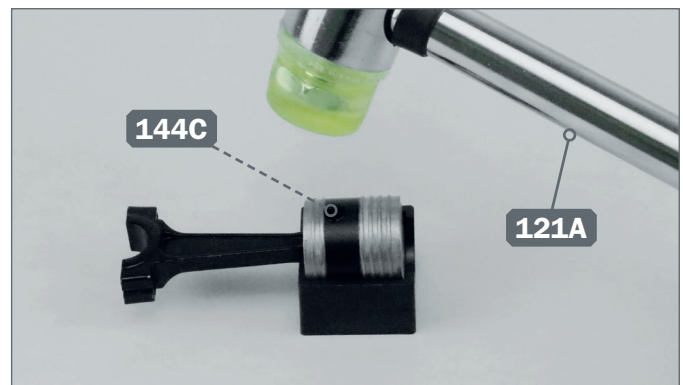

6 ► Verwenden Sie den Hammer 121A, um den Kolbenbolzen 144C ganz hineinzudrücken. Entfernen Sie anschließend den Kolben aus der Schablone 121F und bewahren Sie sie auf.



- 7** ▶ Nehmen Sie die Baugruppe der Kurbelwelle 141A zur Hand. Bringen Sie den Kolben mit der Pleuelstange 144E in der gezeigten Position innerhalb der Enden des bereits vorhandenen Kolbens an.

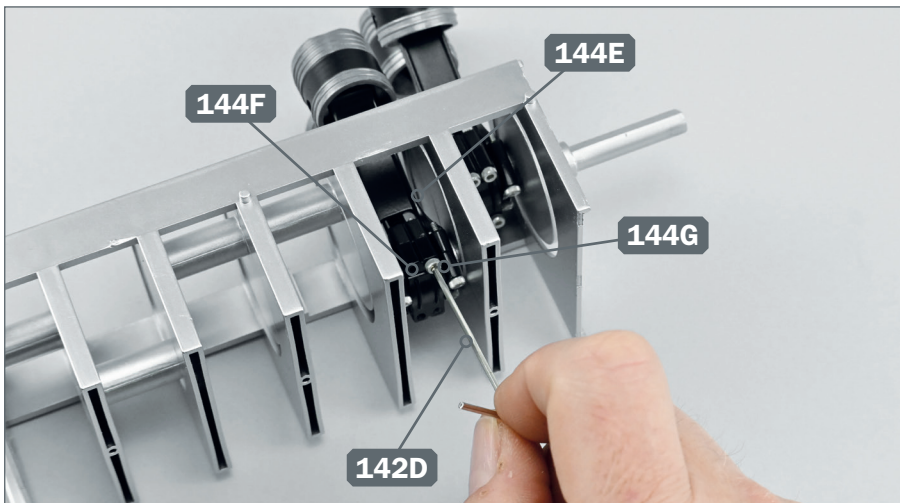

- 8** ▶ Drehen Sie die Baugruppe um, und beginnen Sie, die Pleuelstange 144E mit dem doppelten Pleueldeckel 144F und einem der Bolzen 144G zu befestigen. Ziehen Sie den Bolzen mit dem Inbusschlüssel 142D vollständig fest.

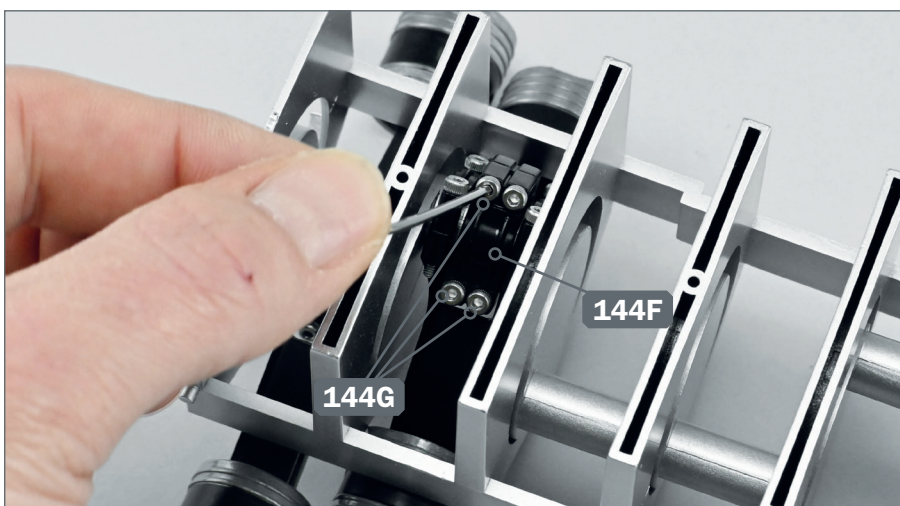

- 9** ▶ Stecken Sie drei weitere Bolzen 144G in die verbleibenden Löcher im Pleueldeckel 144F und ziehen Sie sie mit dem Inbusschlüssel fest.

SCHRITT 2 ► Montage eines weiteren Kolbens auf der Kurbelwelle



- 1** ► Nehmen Sie den Kolben mit der Pleuelstange 124J zur Hand, die Sie in Ausgabe 124 montiert haben. Die Pleuelstange ist mit der Nummer „1“ gekennzeichnet.

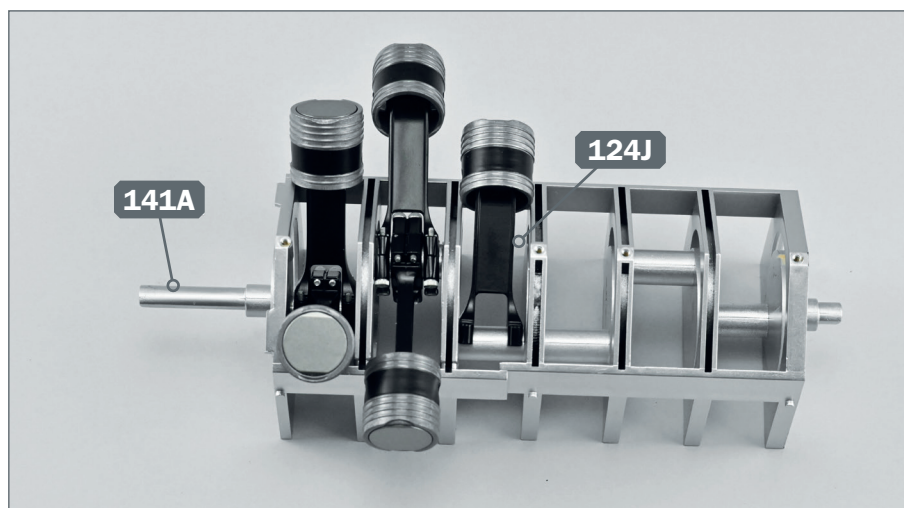

- 2** ► Montieren Sie den Kolben mit der Pleuelstange 124J auf der Kurbelwelle 141A in der auf dem Foto gezeigten Position.

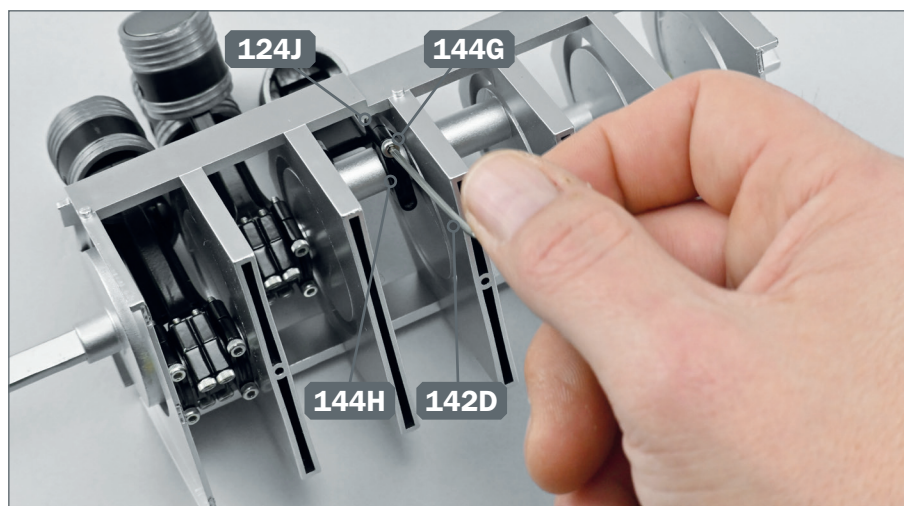

- 3** ► Montieren Sie einen der einzelnen Pleueldeckel 144H auf ein Ende der Pleuelstange 124J. Stecken Sie einen der Bolzen 144G in eines der Löcher des Pleueldeckels und ziehen Sie ihn mit dem Inbusschlüssel 142D fest.

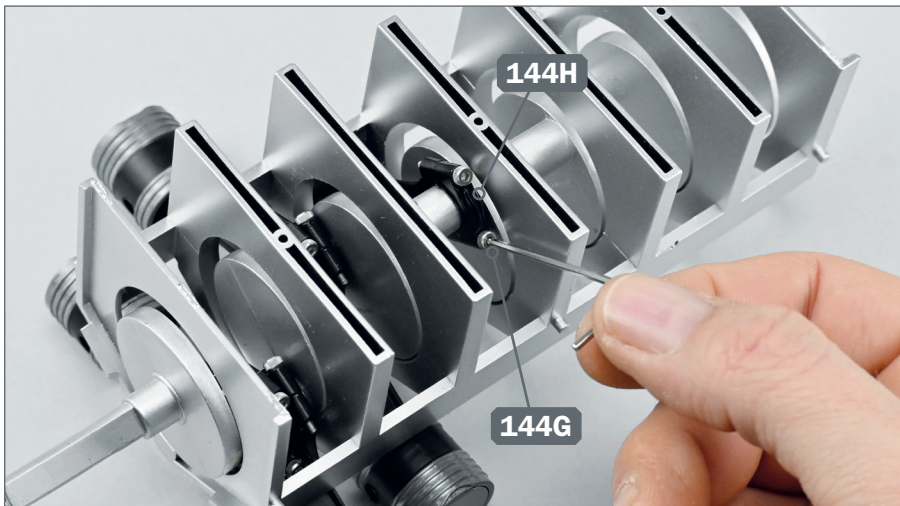

- 4** ▶ Beenden Sie die Befestigung des Pleueldeckels 144H, indem Sie einen weiteren Bolzen 144G im letzten freien Loch festziehen.

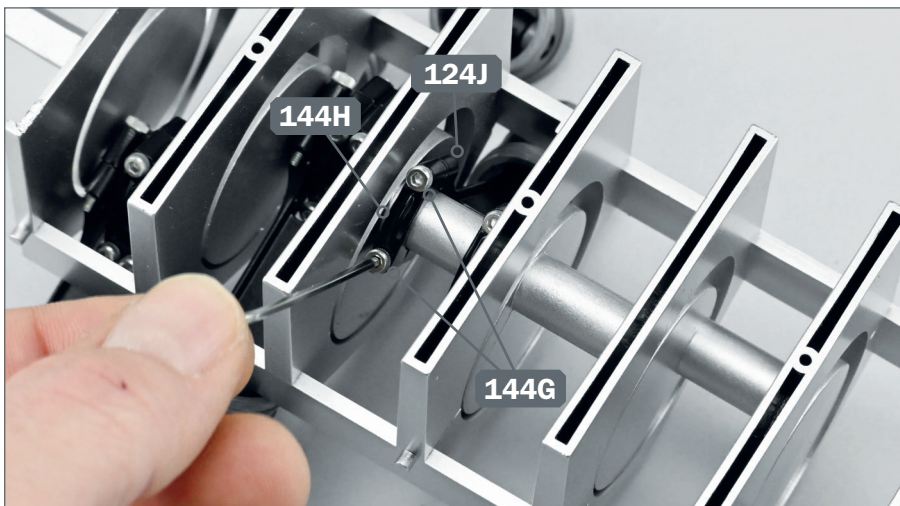

- 5** ▶ Bringen Sie den zweiten einzelnen Pleueldeckel 144H am anderen Ende der Pleuelstange 124J an. Stecken Sie die verbleibenden zwei Bolzen 144G in ihre Löcher und ziehen Sie sie mit dem Inbusschlüssel fest.

DAS BAUERGBNIS

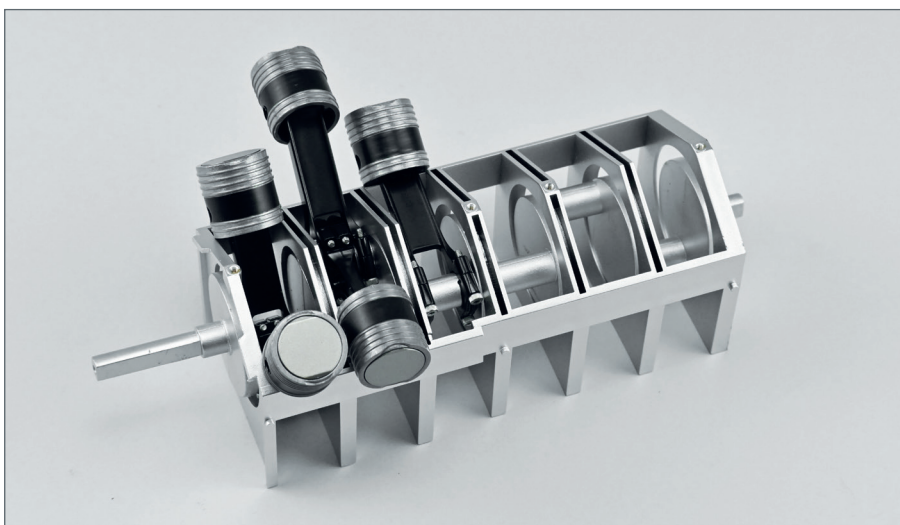

- ▶ Zwei weitere Kolben wurden an der Kurbelwelle angebracht.