

# DIE HINTERE MOTORPLATTE

Sie bauen einen weiteren Kolben zusammen und befestigen ihn zusammen mit dem bereits montierten Kolben aus Ausgabe 127 an der Pleuelstange. Außerdem bringen Sie zwei Zahnräder auf der hinteren Motorplatte an.

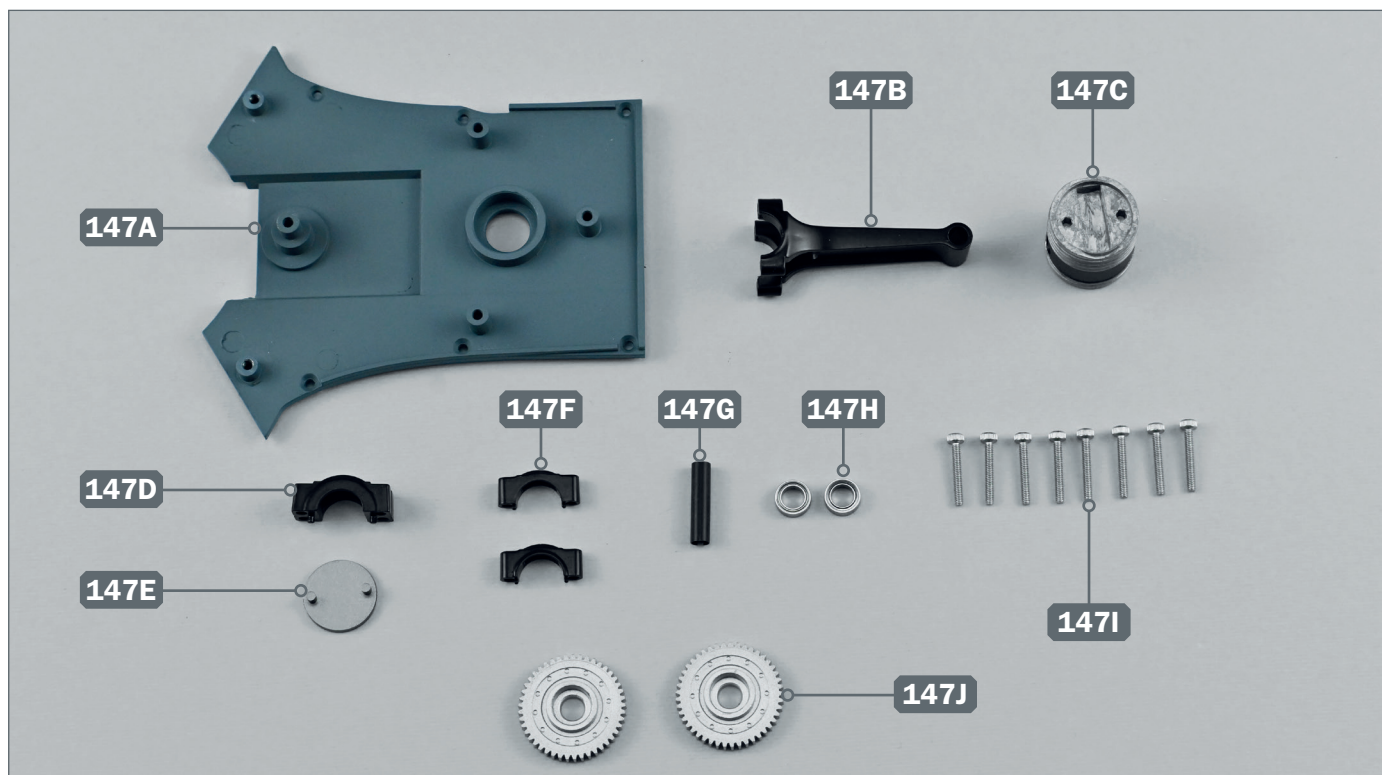

## Ihre Bauteile im Überblick

Teilenummer	Name	Material
147A	hintere Motorplatte	Zink
147B	Pleuelstange (Typ I)	Zink
147C	Kolben	Zink
147D	doppelter Pleueldeckel	Zink
147E	Kolbendach	ABS
147F	zwei einzelne Pleueldeckel	Zink
147G	Kolbenbolzen	Eisen
147H	zwei Lager	Eisen
147I	acht Bolzen	Eisen
147J	zwei Zahnräder	Zink



## Schrauben

Typ	Anzahl	Abmessungen
FFM	2+1	2.3 x 3 mm

**SCHRITT 1 ▶ Montage von zwei Kolben und zwei Zahnrädern**

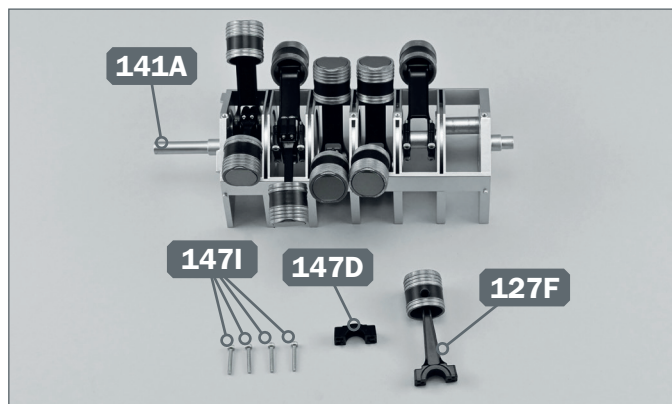

**1** ▶ Nehmen Sie die Baugruppe der Kurbelwelle 141A und den in Ausgabe 127 montierten Kolben (Pleuelstange 127F) zur Hand. Legen Sie sie zusammen mit dem doppelten Pleueldeckel 147D und vier Bolzen 147I auf Ihre Arbeitsfläche.

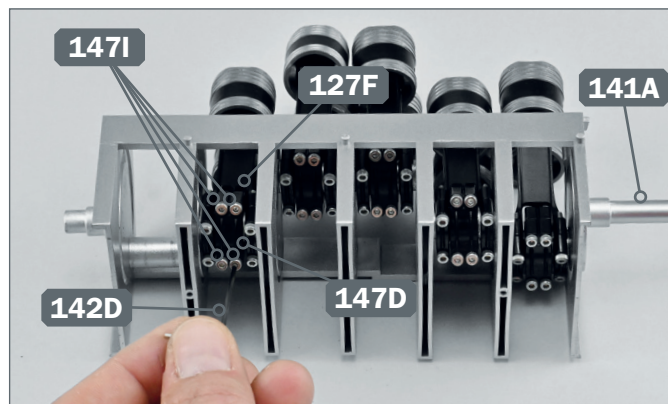

**2** ▶ Stecken Sie den Kolben in den bereits vorhandenen Kolben ein. Befestigen Sie die Pleuelstange 127F mit dem doppelten Pleueldeckel 147D und vier Bolzen 147I. Ziehen Sie die Bolzen mit dem Inbusschlüssel 142D fest.

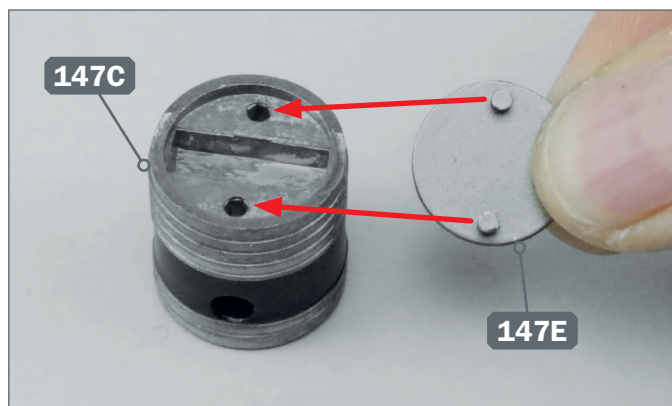

**3** ▶ Bringen Sie das Dach 147E auf der Oberseite von Kolben 147C an.

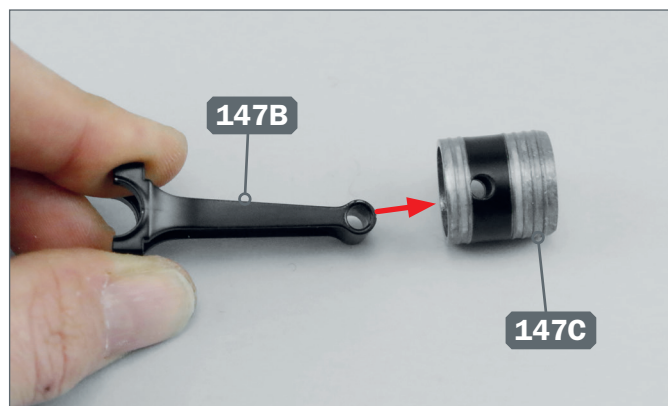

**4** ▶ Stecken Sie die Pleuelstange 147B wie gezeigt in den Kolben 147C. Richten Sie den Ring am Ende der Pleuelstange an den Löchern im Kolben aus.

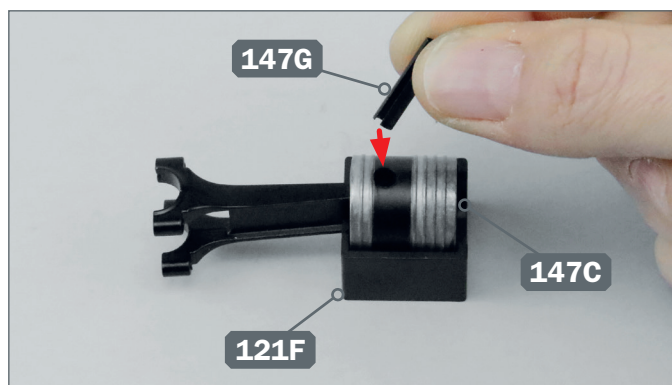

**5** ▶ Setzen Sie den Kolben 147C in die Schablone 121F und stecken Sie dann den Bolzen 147G in das Loch im Kolben.

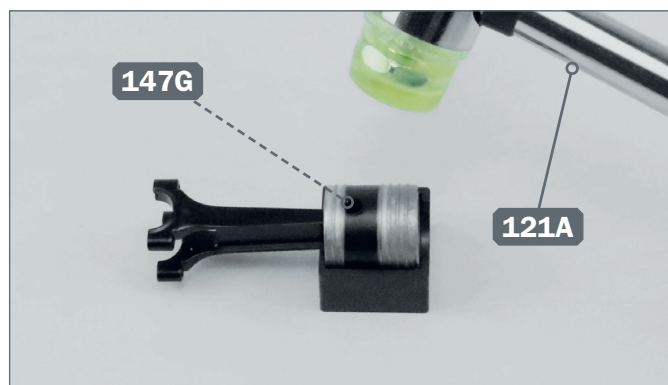

**6** ▶ Drücken Sie den Bolzen 147G mithilfe des Hammers 121A ganz in den Kolben hinein. Nehmen Sie anschließend den Kolben aus der Schablone 121F und bewahren Sie diese an einem sicheren Ort auf.

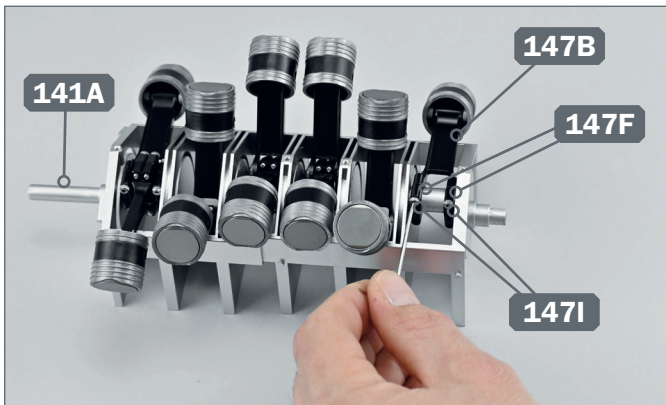

**7** ▶ Montieren Sie den Kolben mit Pleuelstange 147B an der Kurbelwelle 141A in der auf dem Foto gezeigten Position. Stecken Sie die beiden einzelnen Pleueldeckel 147F auf die Enden und befestigen Sie sie mit zwei Bolzen 147I.

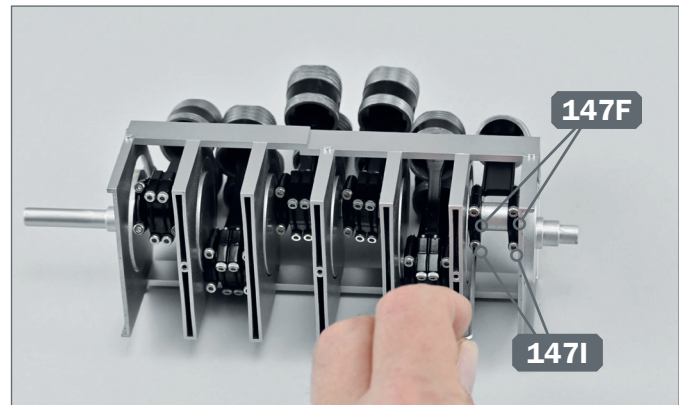

**8** ▶ Schließen Sie die Befestigung der einzelnen Pleueldeckel 147F ab, indem Sie die letzten beiden Bolzen 147I in den verbleibenden Löchern festziehen.

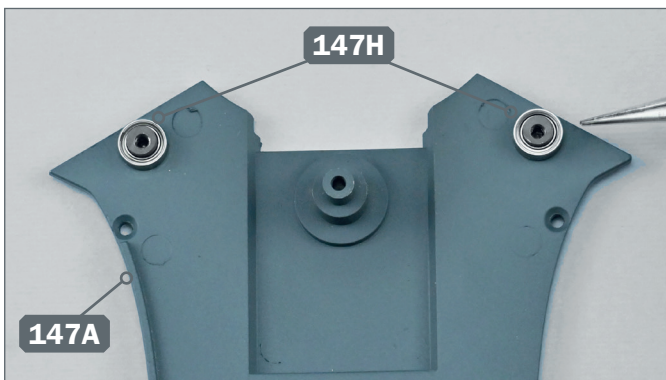

**9** ▶ Montieren Sie die beiden Lager 147H an den gelochten Stiften der hinteren Motorplatte 147A, wie auf dem Foto gezeigt. Richten Sie die beiden Lager dazu wie abgebildet aus.

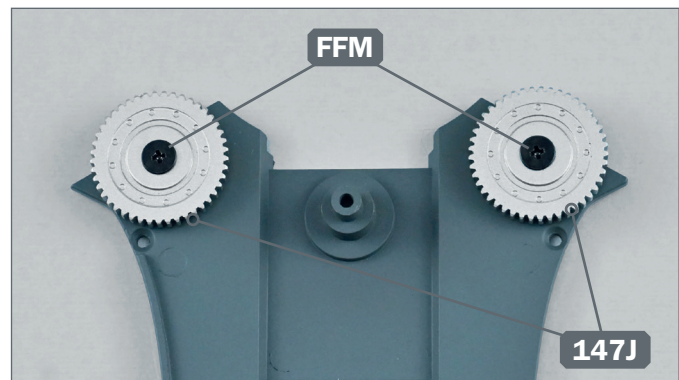

**10** ▶ Montieren Sie die beiden Zahnräder 147J auf denselben gelochten Stiften über den beiden Lagern. Richten Sie sie wie auf dem Foto gezeigt aus und befestigen Sie sie mit zwei Schrauben FFM.

## DAS BAUERGESBNIS

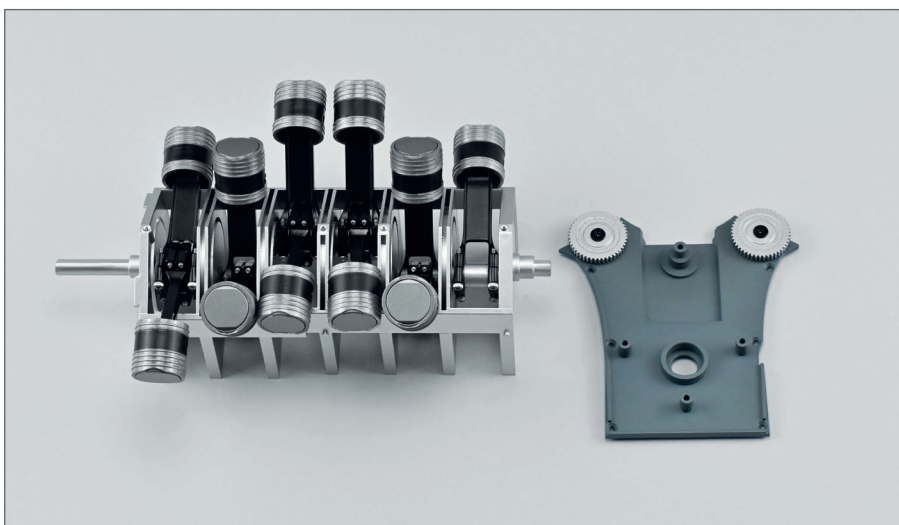

▶ Sie haben zwei neue Kolben auf der Kurbelwelle und die beiden Zahnräder auf der hinteren Motorplatte montiert.