

# DAS MOTORSCHILD

Das Motorschild und der Schwingungsdämpfer werden an der Rückseite des Motors angebracht.

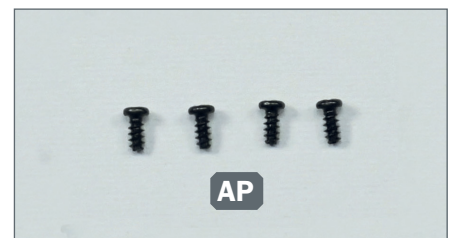
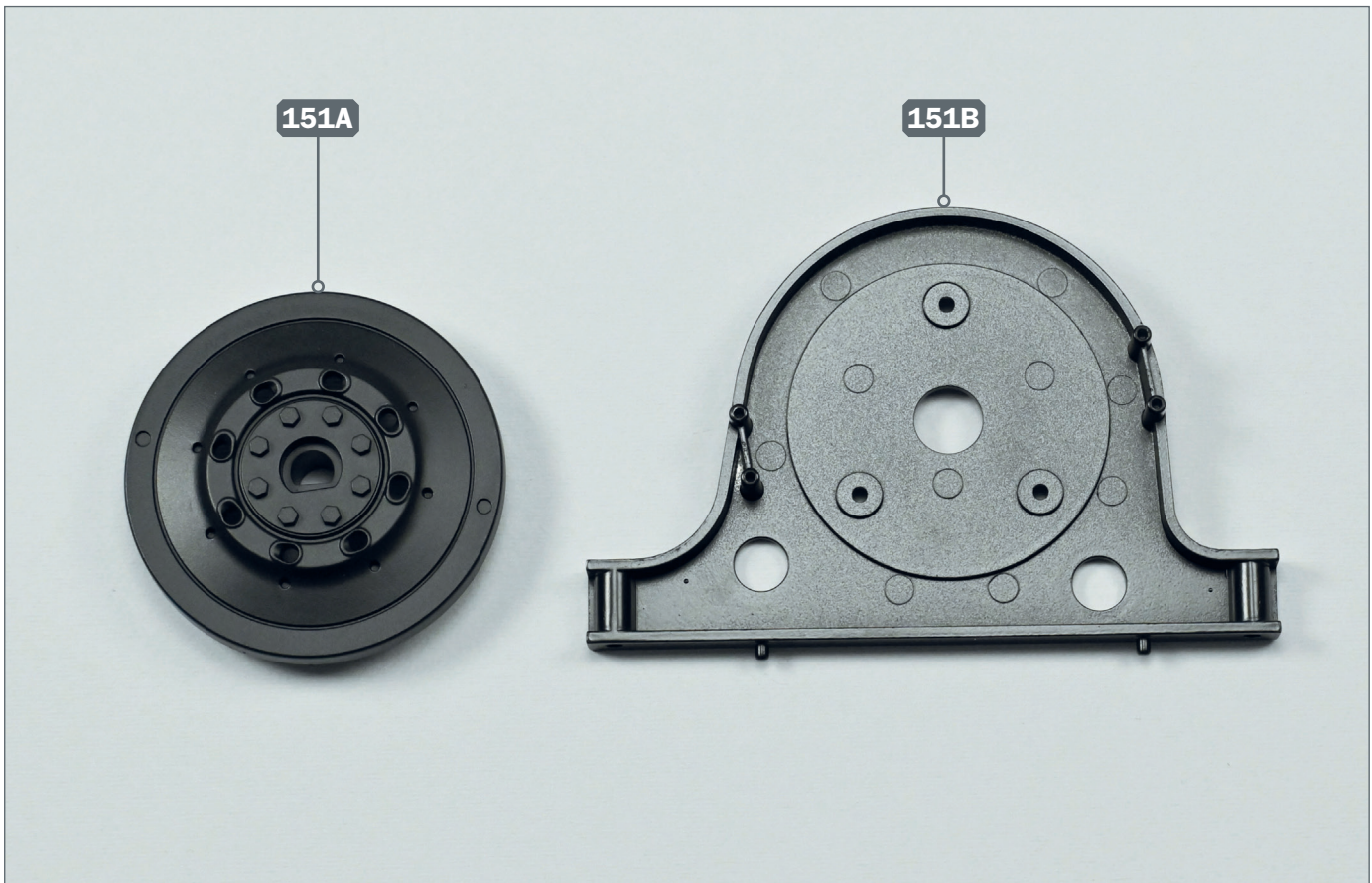

## Ihre Bauteile im Überblick

Teilenummer	Name	Material
151A	Schwingungsdämpfer	ABS
151B	Motorschild	Zink

## Schrauben

Typ	Anzahl	Abmessungen
AP	3+1	2.3 x 5 mm

## SCHRITT 1 ► Montage des Motorschilds und des Schwingungsdämpfers

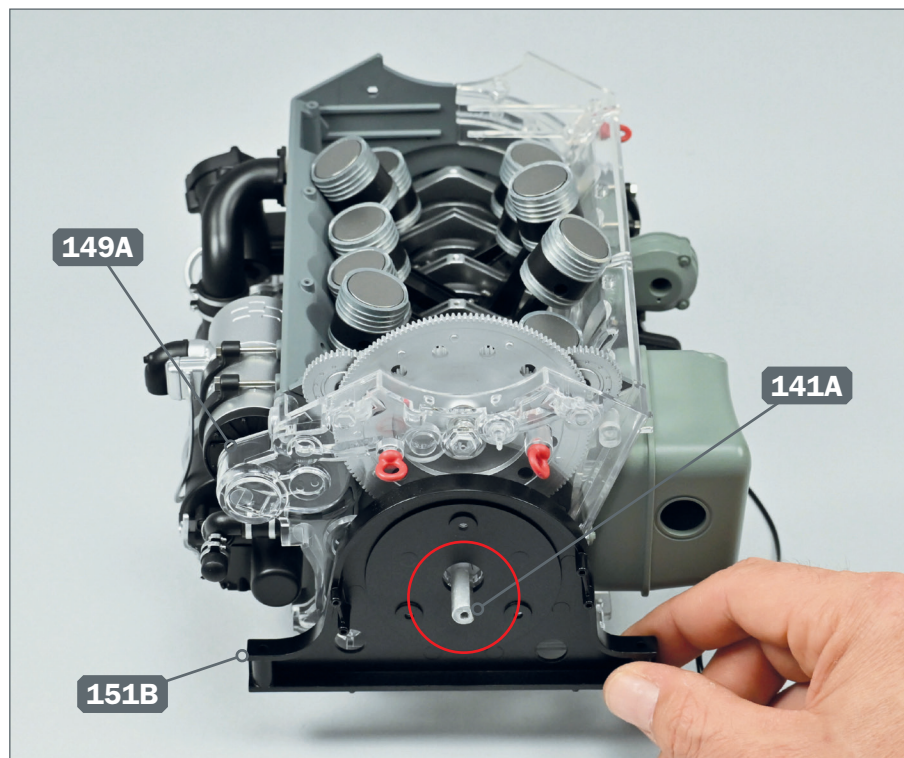

- 1** ► Nehmen Sie die Motorbaugruppe zur Hand, die Sie in der vorherigen Ausgabe zusammengebaut haben. Montieren Sie das Motorschild 151B auf der Rückseite des Motors auf die transparente Abdeckung 149A. Richten Sie die Teile wie auf dem Foto gezeigt aus und führen Sie das Ende der Kurbelwelle 141A durch das mittlere Loch des Motorschilds.

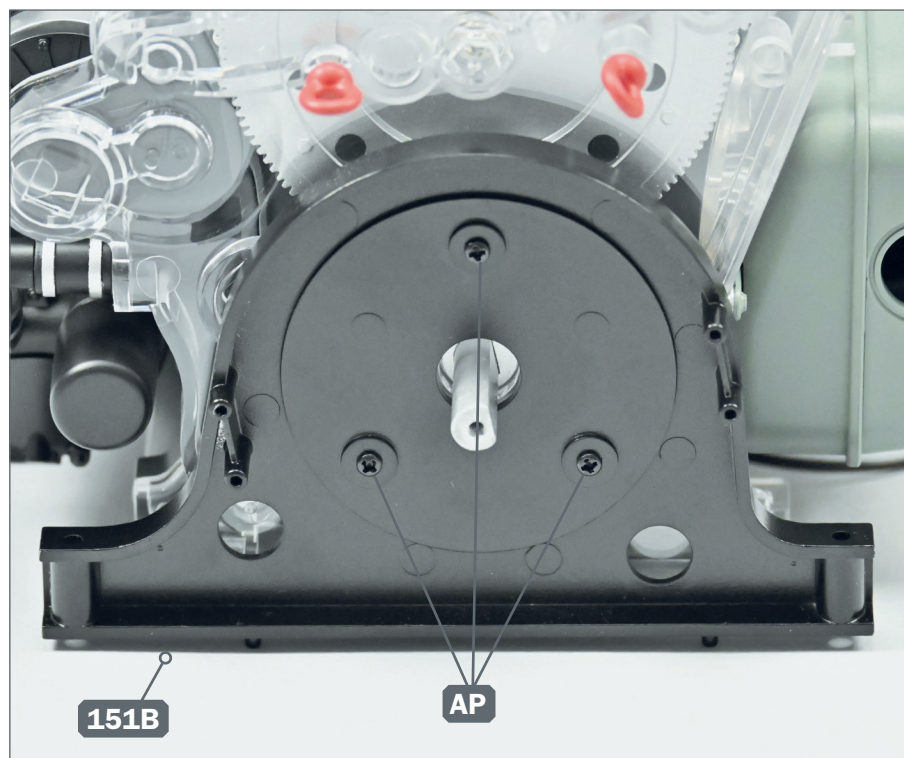

- 2** ► Befestigen Sie das Motorschild 151B, indem Sie die drei Schrauben AP in den angegebenen Löchern festziehen.

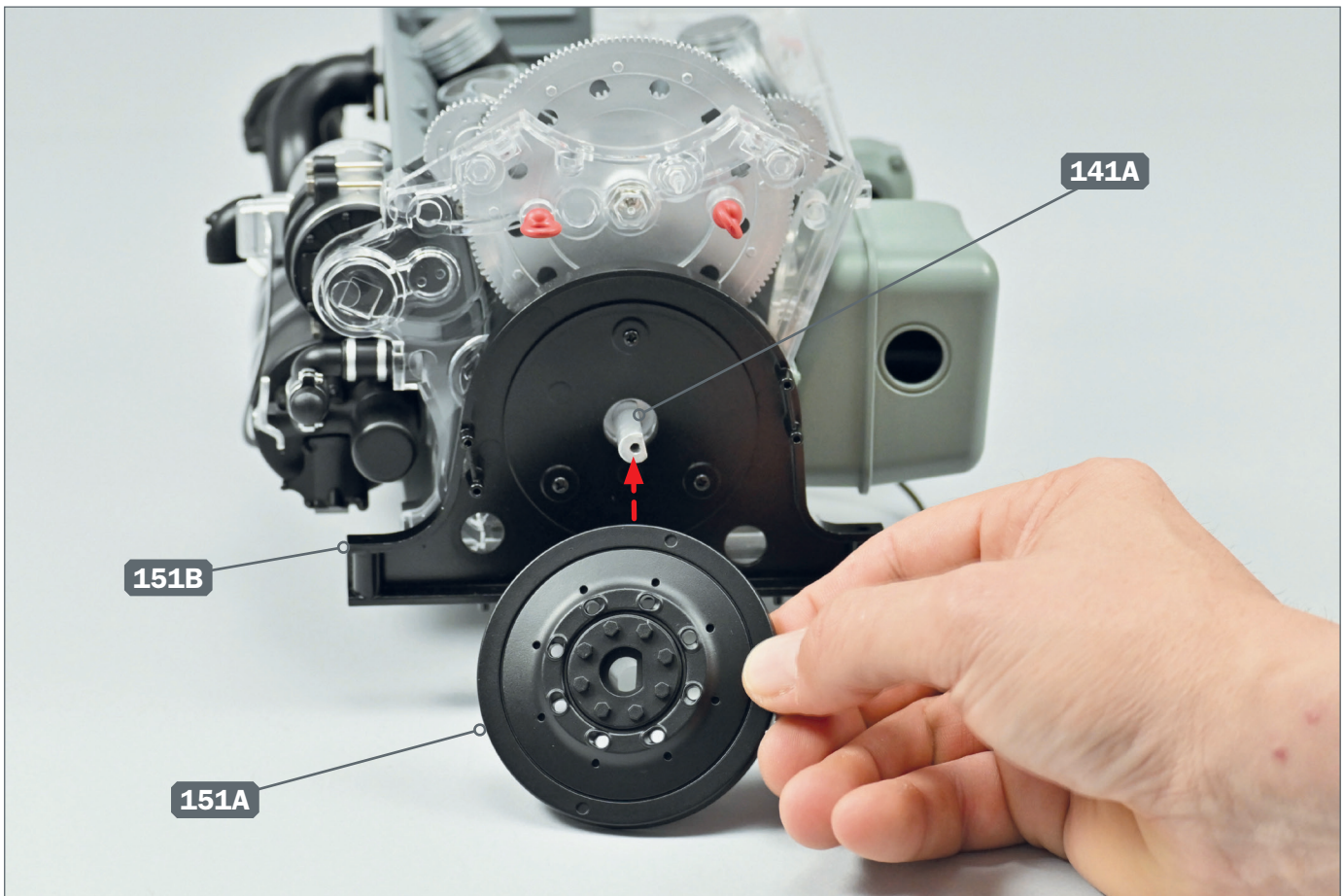

- 3** ▶ Montieren Sie den Schwingungsdämpfer 151A auf dem Motorschild 151B. Richten Sie die Teile dazu wie abgebildet aus. Führen Sie das Ende der Kurbelwelle 141A durch das Mittelloch des Schwingungsdämpfers.

## DAS BAUERGBNIS

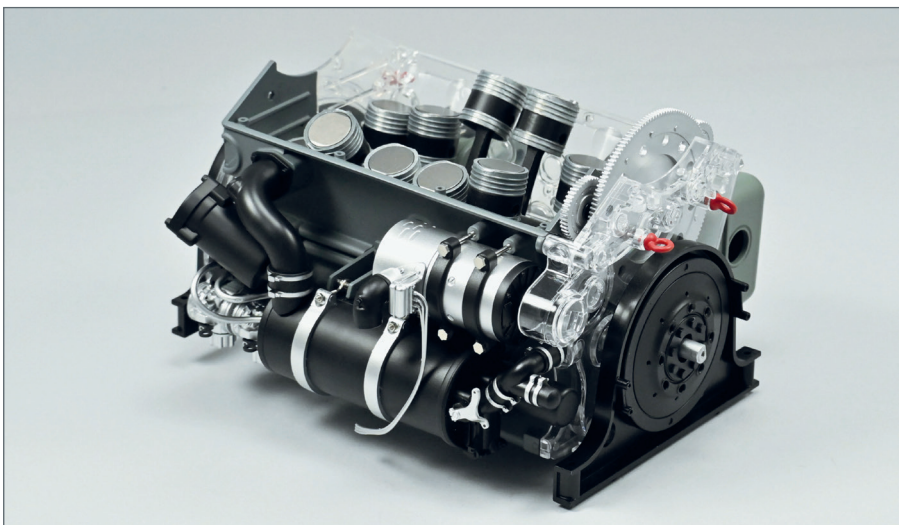

- ▶ Das Motorschild und der Schwingungsdämpfer wurden auf der Rückseite des Motors installiert.