

ERSTES FAHRMOTORENPAAR (II)

Der Zusammenbau des ersten Fahrmotorenpaars geht weiter am äußeren Grundkörper, an dem Sie Passschrauben und Vorreiber, Lagergehäuse und kleine Deckel anbringen. Anschließend fügen Sie den mittleren und den äußeren Grundkörper des Fahrmotorenpaars zusammen.

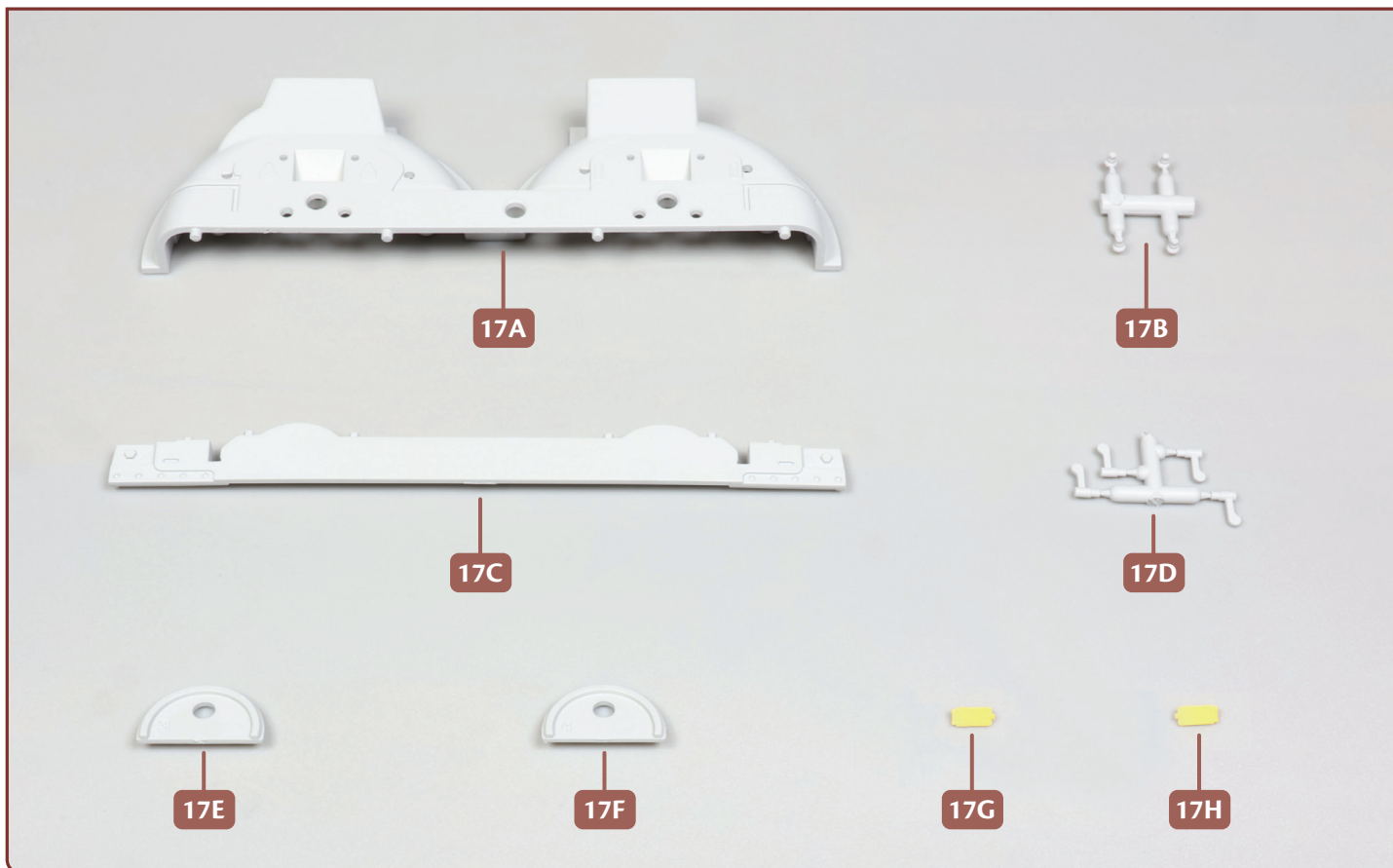

Ihre Bauteile im Überblick		
Teil	Name	Material
17A	äußerer Grundkörper des ersten Fahrmotorenpaars	ABS
17B	vier Passschrauben an der Serviceöffnung	ABS
17C	Führungsplatte für den äußeren Grundkörper	ABS
17D	vier Vorreiber für die Serviceöffnung	ABS
17E	äußeres Lagergehäuse („3“)	ABS
17F	äußeres Lagergehäuse („4“)	ABS
17G	kleiner Deckel („1“)	ABS
17H	kleiner Deckel („2“)	ABS

SCHRITT 1 Weiterbau des ersten Fahrmotorenpaars

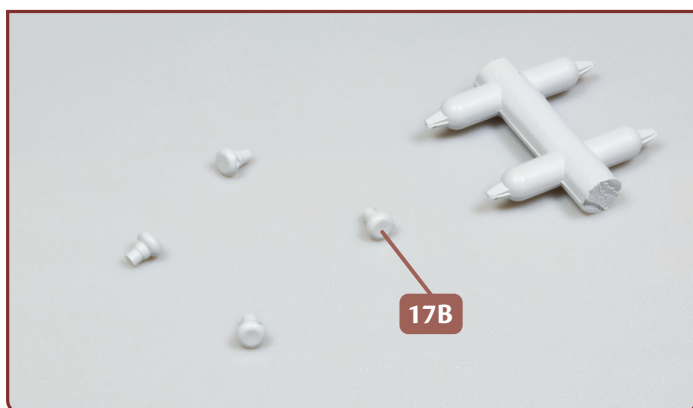

- 1** Trennen Sie die vier Passschrauben **17B** vorsichtig mit einem Cutter von ihrem Gießast.

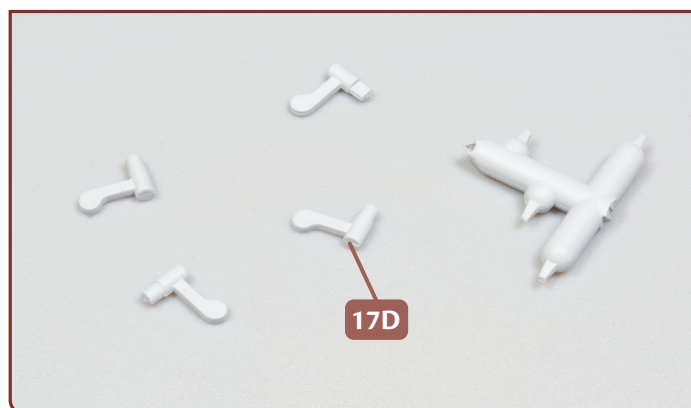

- 2** Auf die gleiche Weise trennen Sie die vier Vorreiber **17D** von ihrem Gießast, wie es das Foto zeigt.

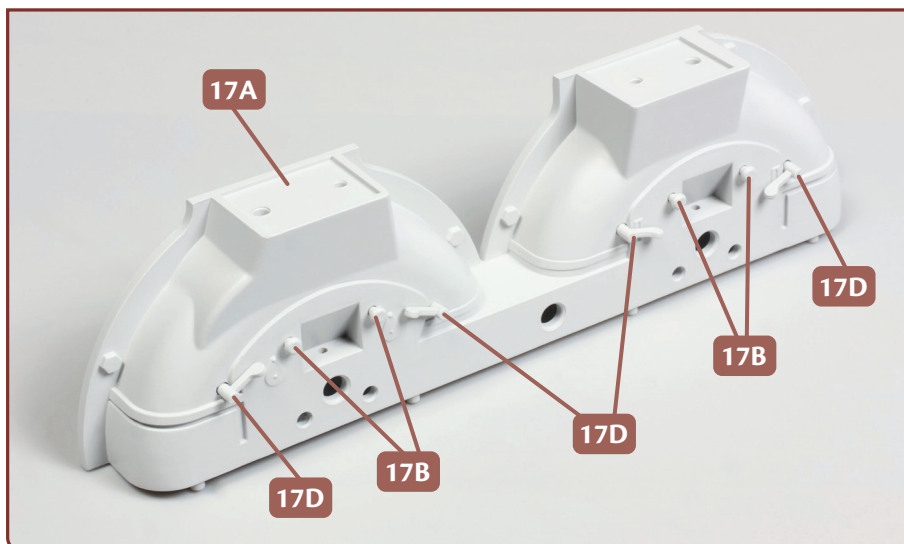

- 3** Stellen Sie den äußeren Grundkörper des ersten Fahrmotorenpaars **17A** auf Ihre Arbeitsplatte. Kleben Sie an ihm mit etwas Sekundenkleber die vier Passschrauben **17B** und die vier Vorreiber **17D** fest.

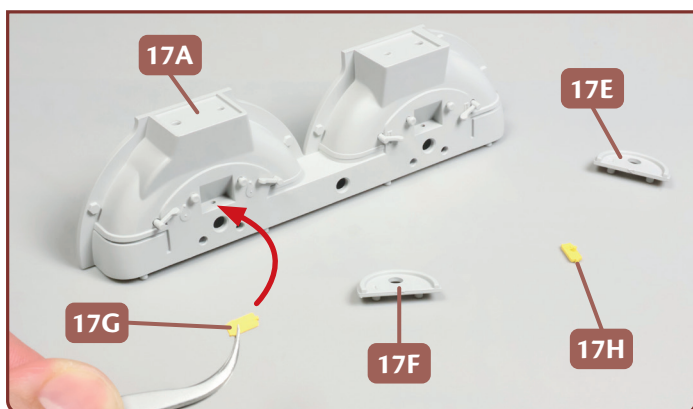

- 4** Legen Sie die beiden Lagergehäuse **17E** und **17F** sowie die beiden kleinen Deckel **17G** und **17H** bereit. Kleben Sie den Deckel **17G** mit der eingravierten „1“ in der Vertiefung des Grundkörpers **17A** fest, auf die der Pfeil weist.

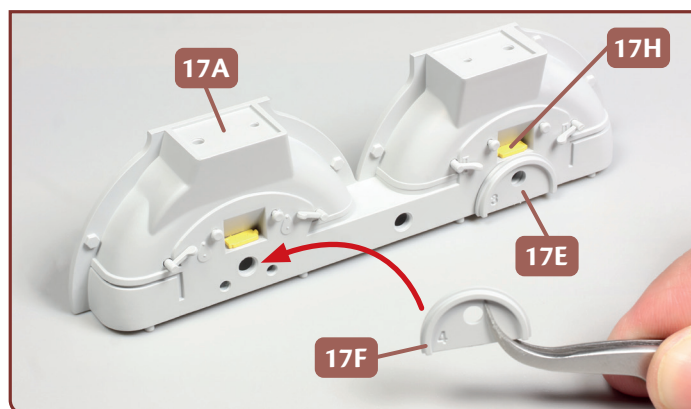

- 5** Auf die gleiche Weise kleben Sie den Deckel **17H** („2“) in der zweiten Vertiefung des Grundkörpers **17A** fest. Anschließend fixieren Sie die beiden Lagergehäuse **17E** („3“) und **17F** („4“) am Grundkörper.

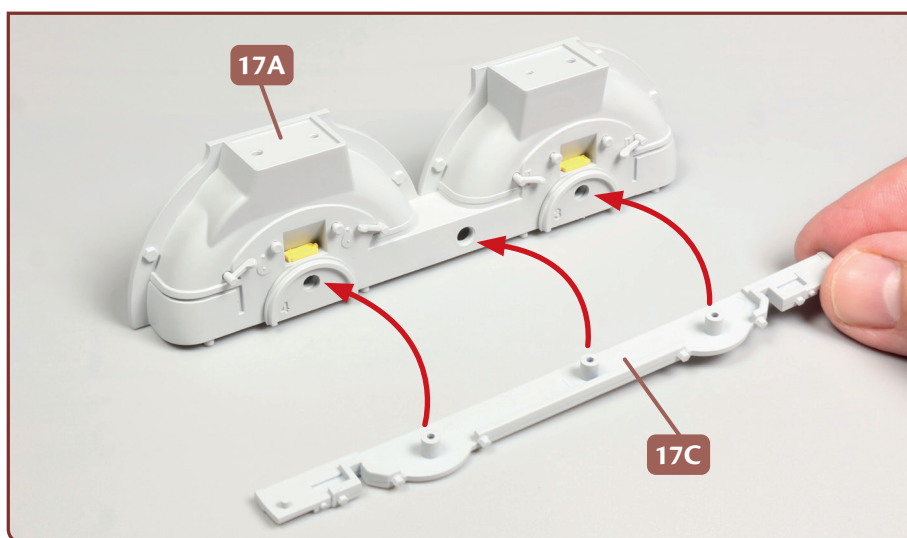

6 Nehmen Sie die Führungsplatte **17C**, versehen Sie deren drei Zapfen mit etwas Sekundenkleber und bringen Sie das Teil in den Bohrungen des Grundkörpers **17A** bzw. der beiden Lagergehäuse an, wie es die drei Pfeile andeuten.

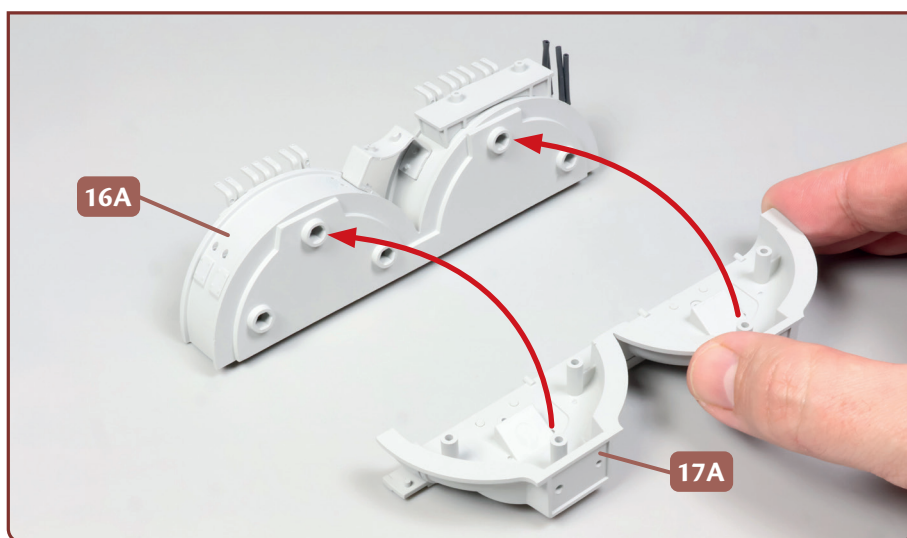

7 Stellen Sie den mittleren Grundkörper des ersten Fahrmotorenpaars **16A** auf Ihre Arbeitsplatte. Versehen Sie die Zapfen an der Innenseite des äußeren Grundkörpers **17A** mit etwas Sekundenkleber und fügen Sie die beiden Teile zusammen, wie es das Foto andeutet.

DAS BAUERGBNIS

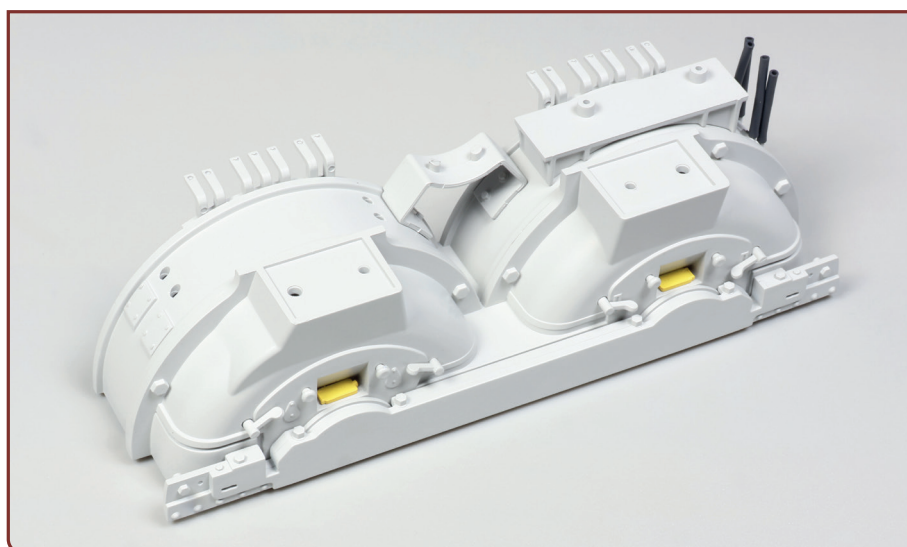

Am äußeren Grundkörper des ersten Fahrmotorenpaars sind diverse Teile montiert. Anschließend haben Sie die Baugruppe mit dem mittleren Grundkörper zusammengefügt.