

ZWEI KLAPPDECKEL

An der Rahmengrundplatte befestigen Sie zwei weitere Schmierölbehälter. Zwei aufstellbare Klappdeckel und vier Handgriffe werden an der Maschinenraumhaube montiert.

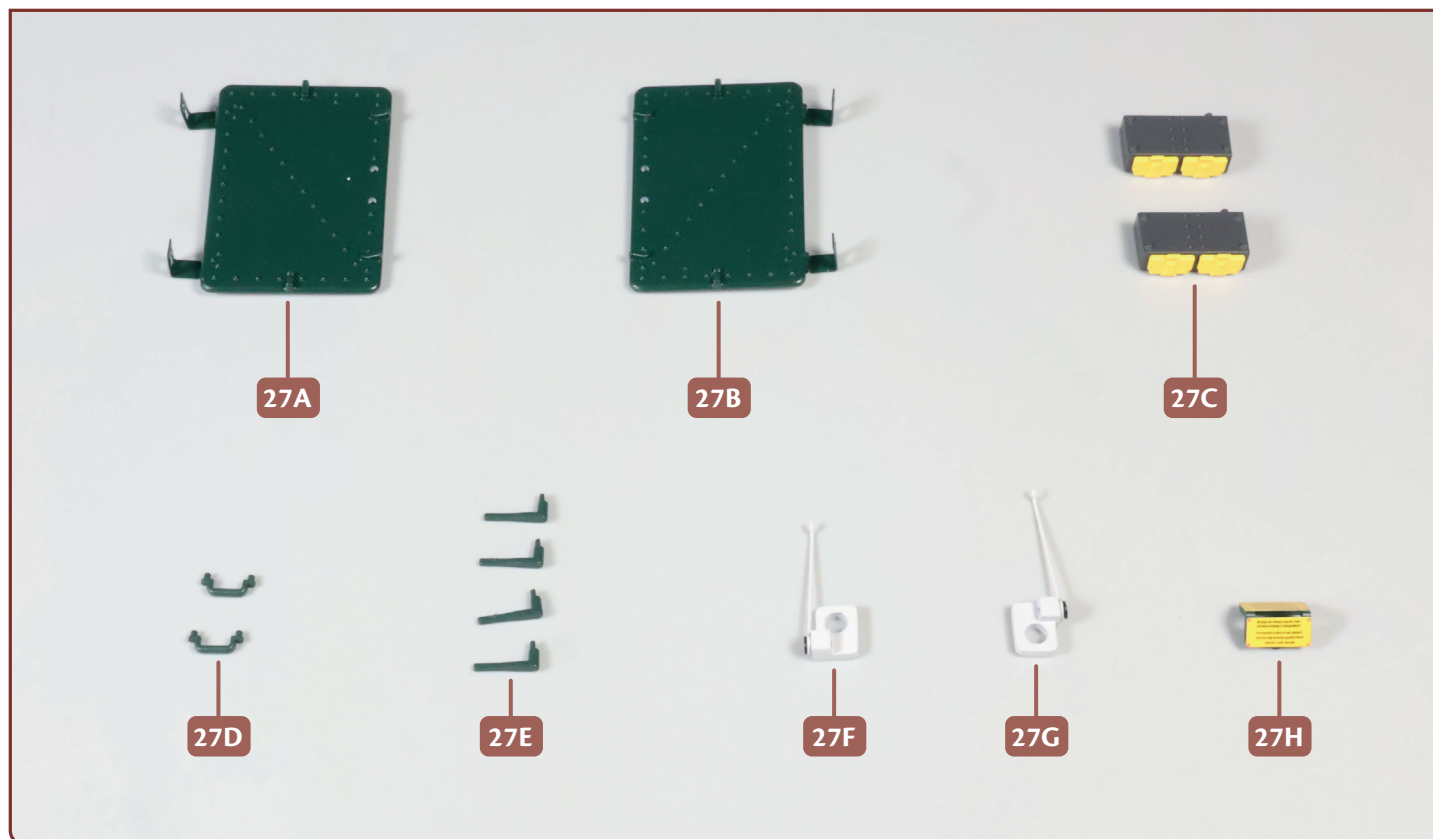

Ihre Bauteile im Überblick		
Teil	Name	Material
27A	Klappdeckel („2“)	Gussmetall
27B	Klappdeckel („1“)	Gussmetall
27C	zwei Schmierölbehälter	ABS
27D	zwei Handgriffe für die Klappdeckel	ABS
27E	vier Handgriffe für die Maschinenraumhaube	ABS
27F	Aufsteller („1“)	Stahl
27G	Aufsteller („2“)	Stahl
27H	Hinweisschild	ABS



Schrauben		
Typ	Anzahl	Abmessungen
GM	4+1	1,7 x 4 mm
HM	2+1	2,0 x 3 x 5 mm
JM	4+1	2,3 x 5 mm

SCHRITT 1 Montage der Klappdeckel

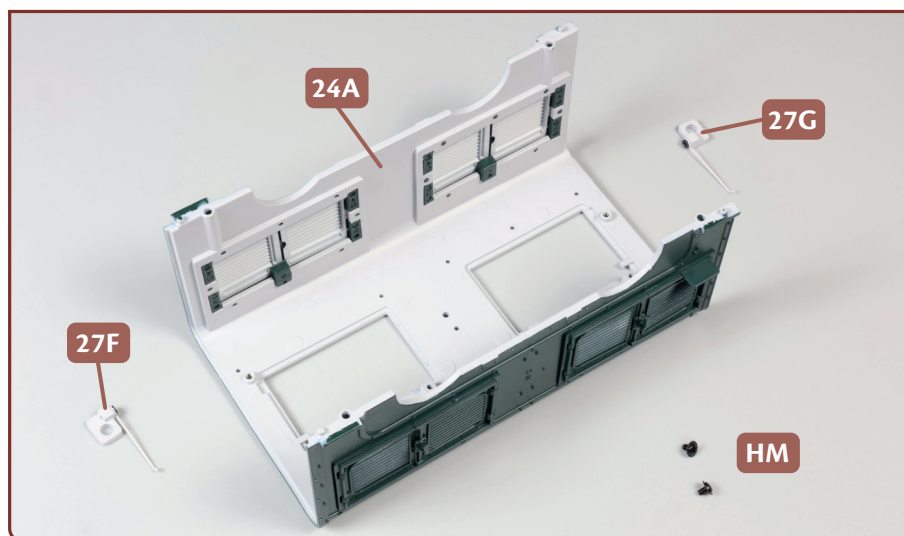

- 1** Legen Sie die Maschinenraumhaube **24A** mit der Unterseite nach oben auf Ihre Arbeitsplatte. Daneben platzieren Sie die beiden Aufsteller **27F** („1“) und **27G** („2“) sowie zwei Schrauben **HM**.

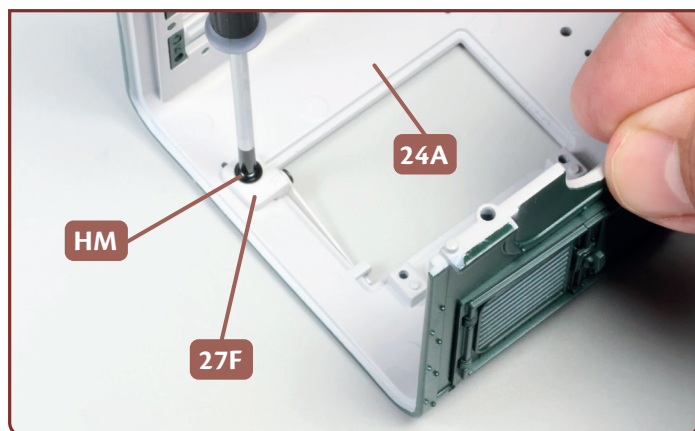

- 2** Platzieren Sie das Plättchen des Aufstellers **27F** („1“), ausgerichtet wie abgebildet, in der Aufnahme der Maschinenraumhaube **24A** und befestigen Sie es mit einer Schraube **HM**.

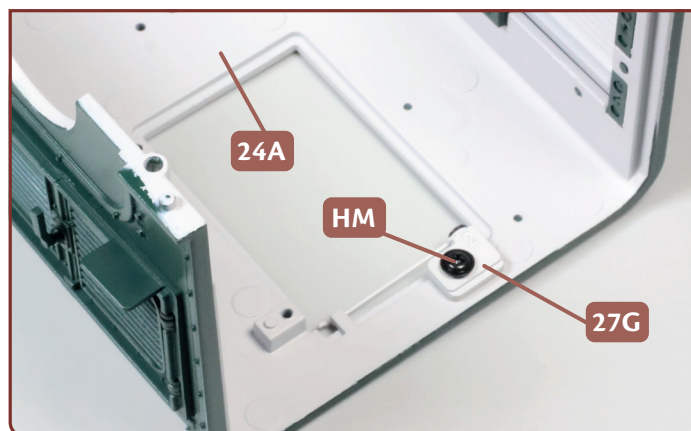

- 3** Neben der anderen Öffnung der Maschinenraumhaube **24A** wird das Plättchen des Aufstellers **27G** („2“) mit einer Schraube **HM** befestigt.

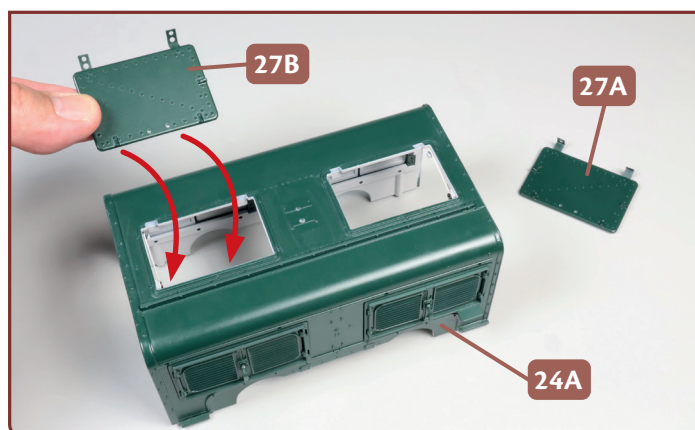

- 4** Drehen Sie die Maschinenraumhaube **24A** um und setzen Sie den Klappdeckel **27B** („1“) in der vorderen Öffnung ein, wie angedeutet. Legen Sie auch den Klappdeckel **27A** („2“) bereit.

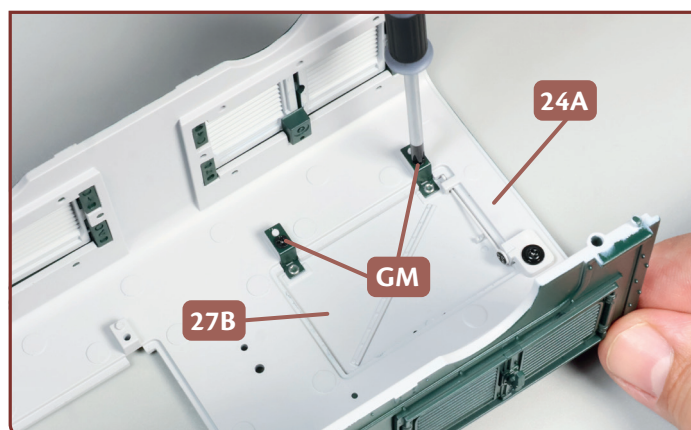

- 5** Halten Sie den Klappdeckel **27B** in Position, drehen Sie die Maschinenraumhaube **24A** um und befestigen Sie die beiden Scharniere des Klappdeckels mit je einer Schraube **GM**.



6 Drehen Sie die Maschinenraumhaube **24A** erneut um und setzen Sie den Klappdeckel **27A** („2“) in der hinteren Öffnung ein.

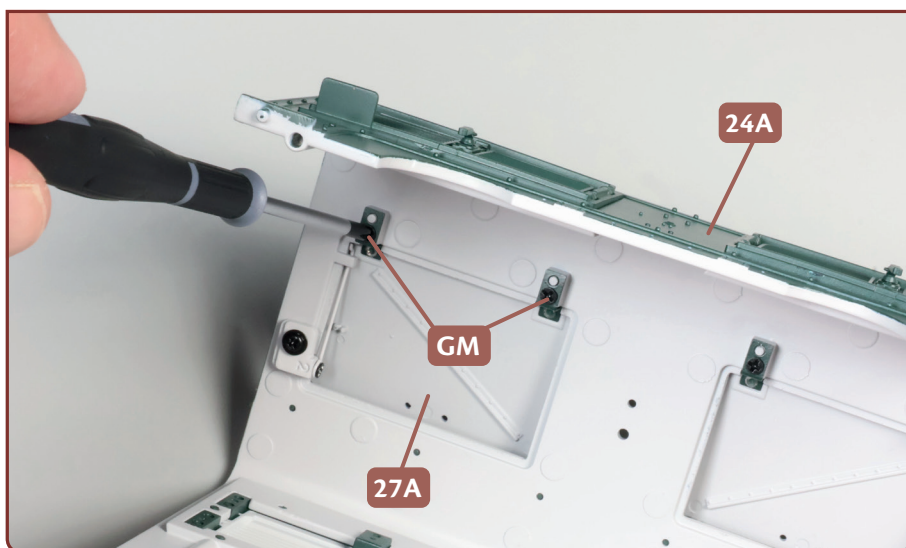

7 Halten Sie den Klappdeckel **27A** in Position und befestigen Sie die beiden Scharniere des Klappdeckels mit je einer Schraube **GM** an der Unterseite der Maschinenraumhaube **24A**.

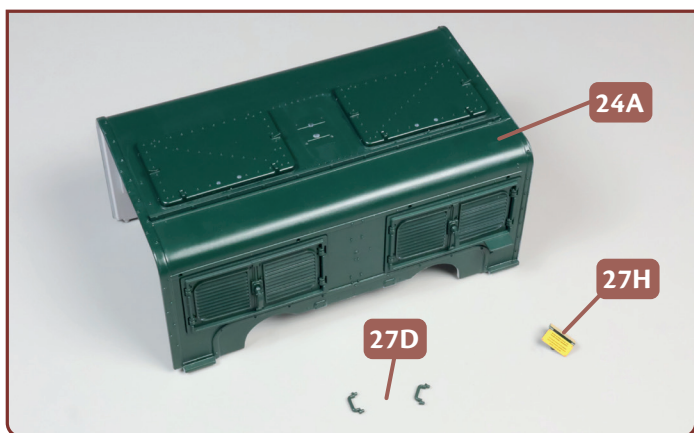

8 Legen Sie die beiden Handgriffe **27D** und das Hinweisschild **27H** neben der Maschinenraumhaube **24A** bereit.

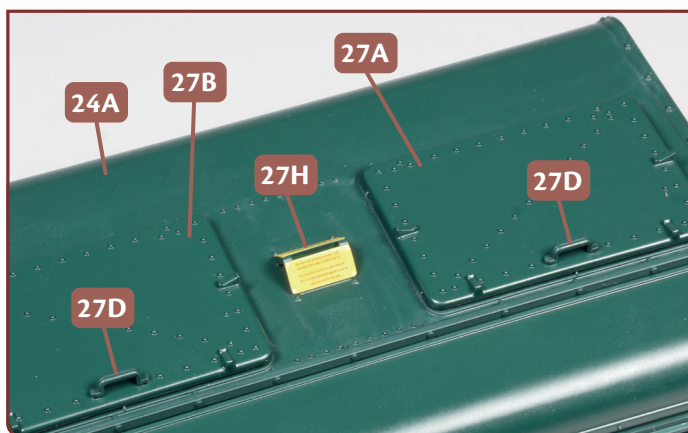

9 Kleben Sie je einen Handgriff **27D** an den beiden Klappdeckeln **27A** und **27B** und das Hinweisschild **27H** an der Maschinenraumhaube **24A** fest.

SCHRITT 2 Anbringen der Schmierölbehälter und der Maschinenraumhaube

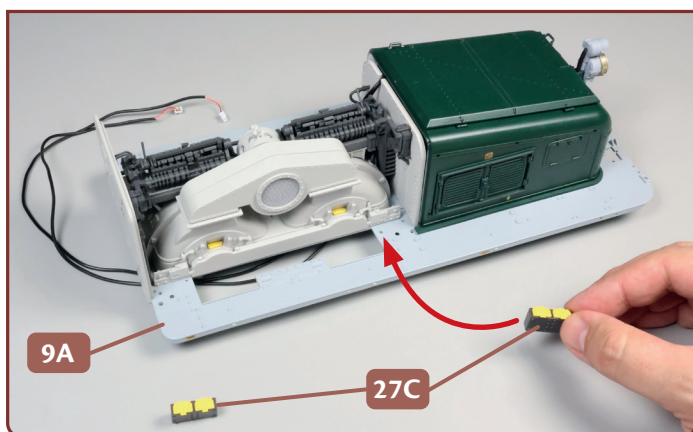

- 1** Legen Sie die Fahrmotoren-Baugruppe bereit. Die zwei Schmierölbehälter **27C** werden auf der rechten Seite der Rahmengrundplatte **9A** angebracht. Der Pfeil weist auf die Montageposition des ersten.

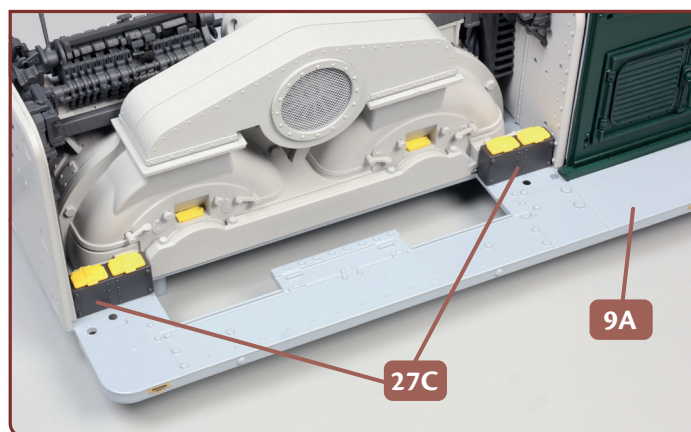

- 2** Kleben Sie die zwei Schmierölbehälter **27C** auf der rechten Seite der Rahmengrundplatte **9A** fest.



- 3** Nehmen Sie die Maschinenraumhaube **24A** und platzieren Sie sie auf der Rahmengrundplatte **9A**: Die vier Zapfen an der Unterseite werden in die entsprechenden Aufnahmen eingefügt.

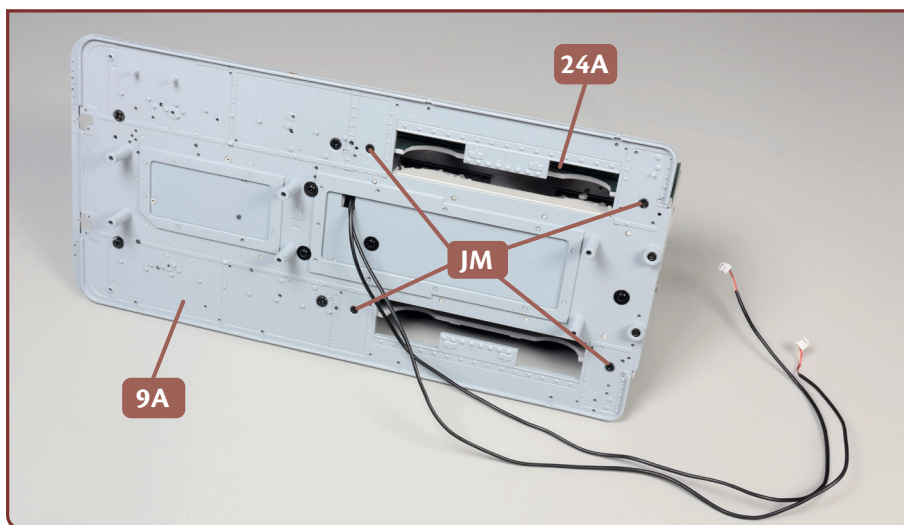

- 4** Halten Sie die Maschinenraumhaube **24A** in Position, während Sie die Baugruppe vorsichtig umdrehen. Befestigen Sie die Haube mit vier Schrauben **JM** an der Rahmengrundplatte **9A**.

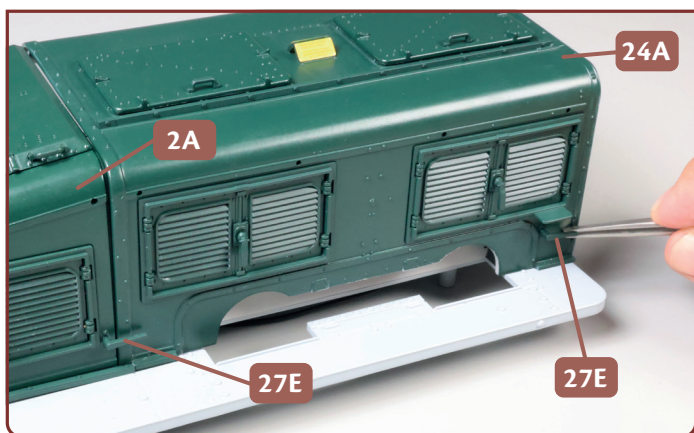

5 Nehmen Sie zwei der Handgriffe **27E** und kleben Sie sie auf der linken Seite der Baugruppe an der Maschinenraumhaube **24A** bzw. der vorderen Schutzhaube **2A** fest.

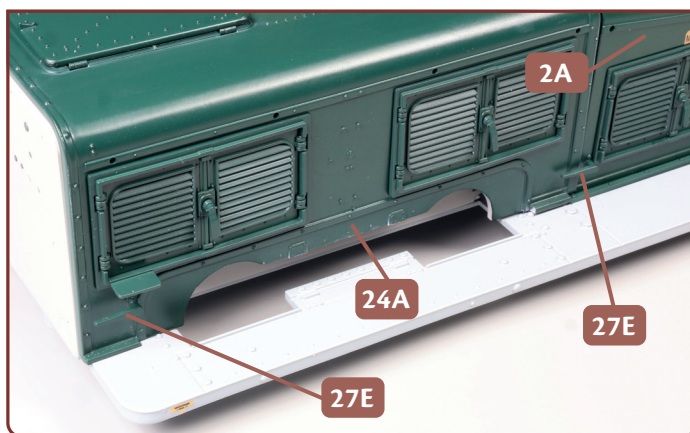

6 Die beiden übrigen Handgriffe **27E** werden auf der rechten Seite der Baugruppe an der Maschinenraumhaube **24A** bzw. der vorderen Schutzhaube **2A** festgeklebt.

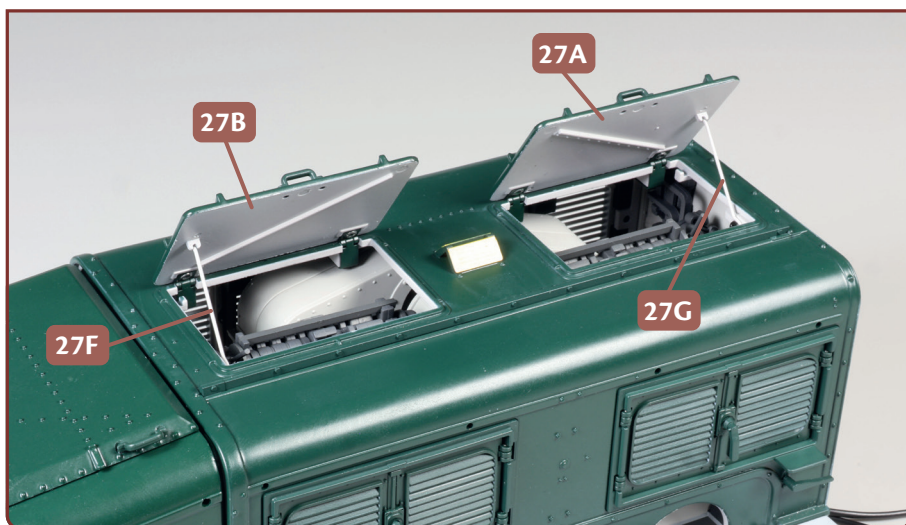

7 Das Foto zeigt, wie Sie die beiden Klappdeckel **27A** und **27B** mithilfe ihrer Aufsteller **27F** und **27G** öffnen können.

DAS BAUERGBNIS



Der erste Vorbau des Krokodils hat seine endgültige Form angenommen. Diverse Klappen und Deckel erlauben einen unverstellten Blick auf das Innenleben (Detailbild).

