

# LETZTER RECHTER UNTERER RUMPFABSCHNITT

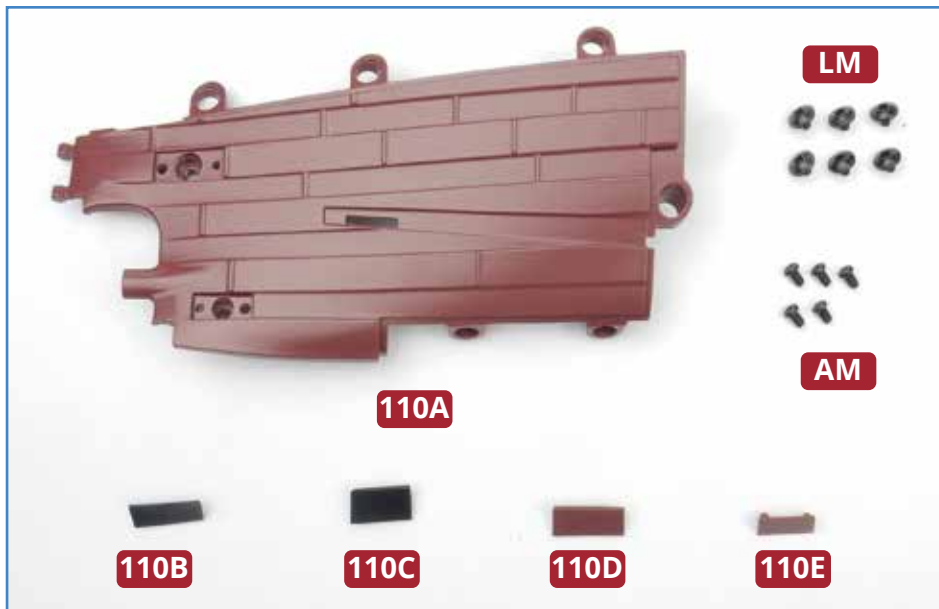

## BAUTEILE IM ÜBERBLICK

- 110A** Achterster rechter unterer Rumpfabschnitt
- 110B** Abdeckung 5
- 110C** Abdeckung 6
- 110D** Abdeckung 7
- 110E** Abdeckung 8
- LM** Sechs Sechskantschrauben 2,6 x 3 mm
- AM** Fünf Schrauben 2,6 x 4 mm



**1** Fügen Sie die Rumpfabschnitte **110A** und **109A** (aus der vorangegangenen Ausgabe) so zusammen, dass sich die Laschen von **110A** über den Schraubenaufnahmen von **109A** befinden. Befestigen Sie die beiden Teile mit drei Schrauben **LM** aneinander, die Sie mit einem Inbusschlüssel eindrehen.

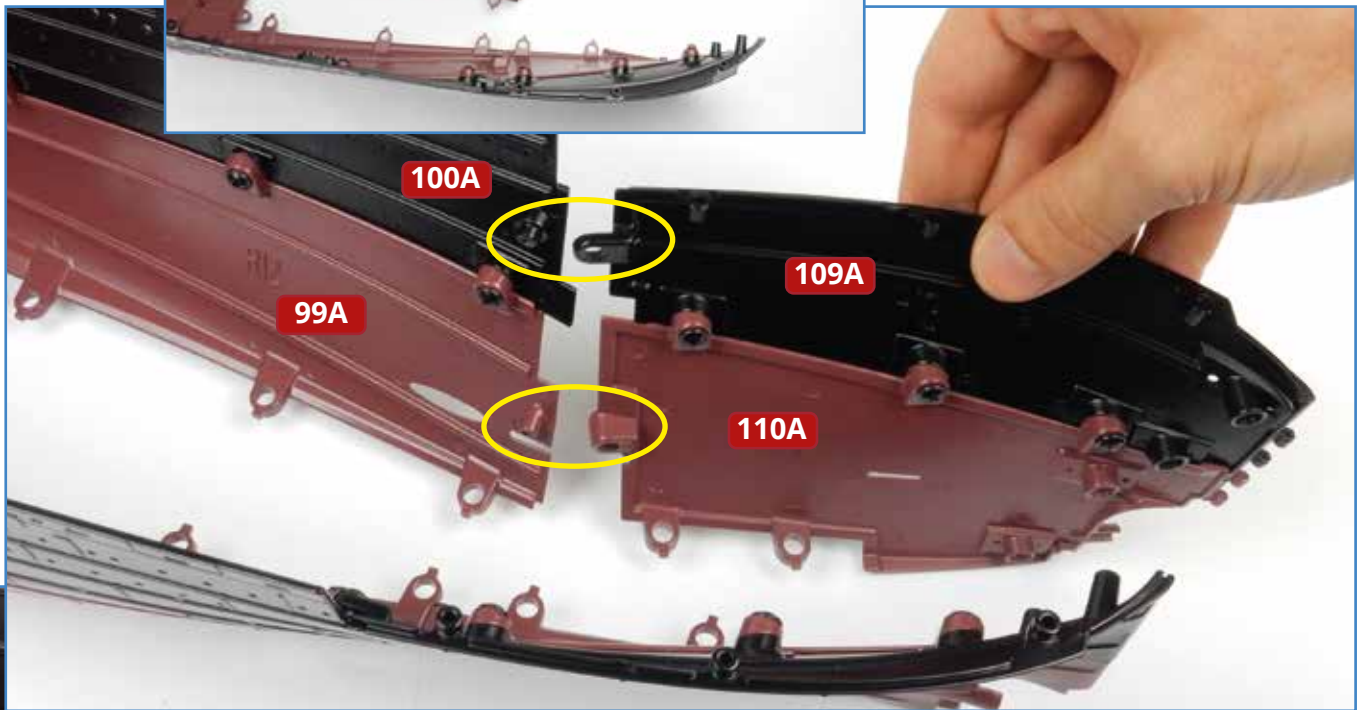

**2** Setzen Sie die zusammengefügte Rumpfabschnitte **109A** und **110A** auf der Steuerbordseite des Hecks in die Rumpfstuktur ein (ganz oben). Die Laschen der Abschnitte gehören über die Aufnahmen der Rumpfabschnitte **100A** und **99A** (oben). Befestigen Sie die Baugruppen mit zwei Schrauben **LM** aneinander (rechts). Verwenden Sie dazu wieder einen Inbusschlüssel.



**3** Drücken Sie die Enden der Steuer- und der Backbordseite des Rumpfs zusammen und fixieren Sie beide Seiten mit vier Schrauben **AM** aneinander, die Sie in die Bohrungen auf der Steuerbordseite eindrehen (eingekreist).

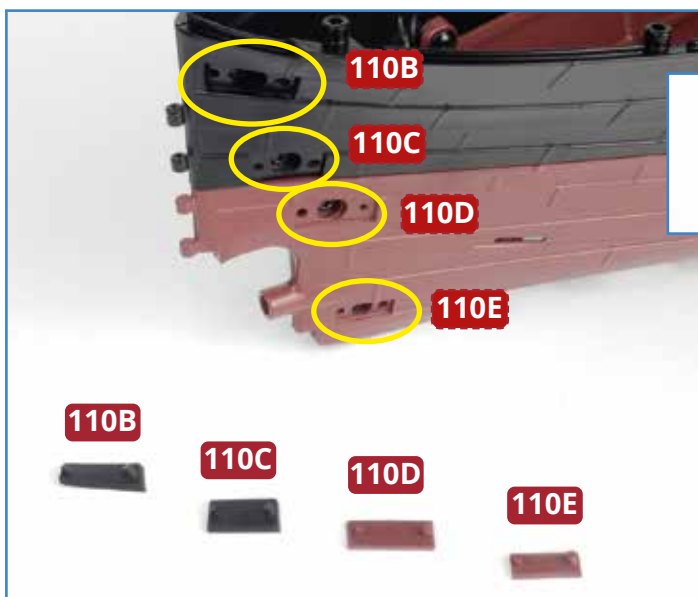
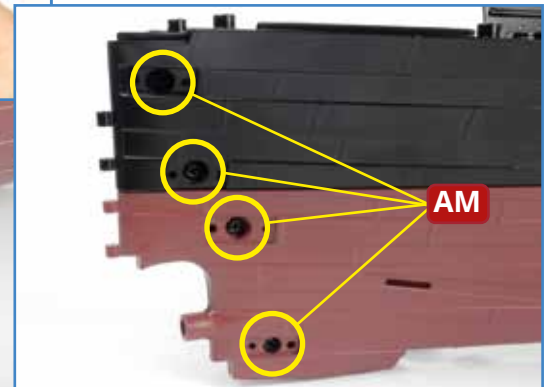
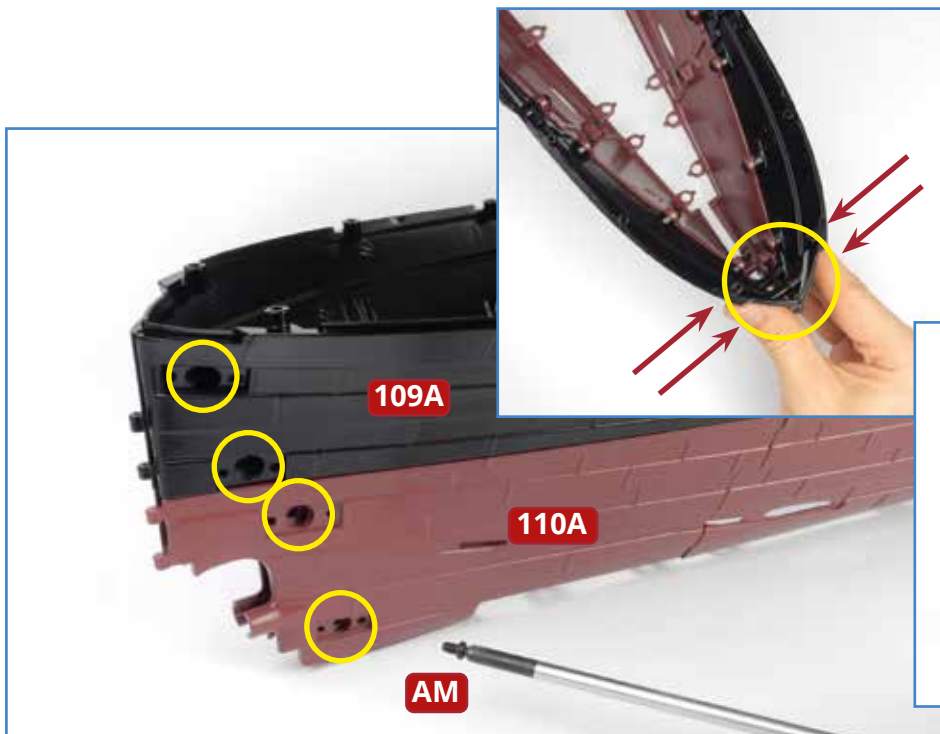

**4** Legen Sie die vier Abdeckungen **110B**, **110C**, **110D** und **110E** bereit. Das Foto oben zeigt die Position der vier Teile an der Steuerbordseite des Hecks genau an. Nehmen Sie die Abdeckung **110B** und beachten Sie, dass die beiden Zapfen unterschiedlich groß und leicht angeschrägt sind (rechts eingekreist): Drücken Sie die Zapfen in die entsprechenden Aufnahmen hinein.



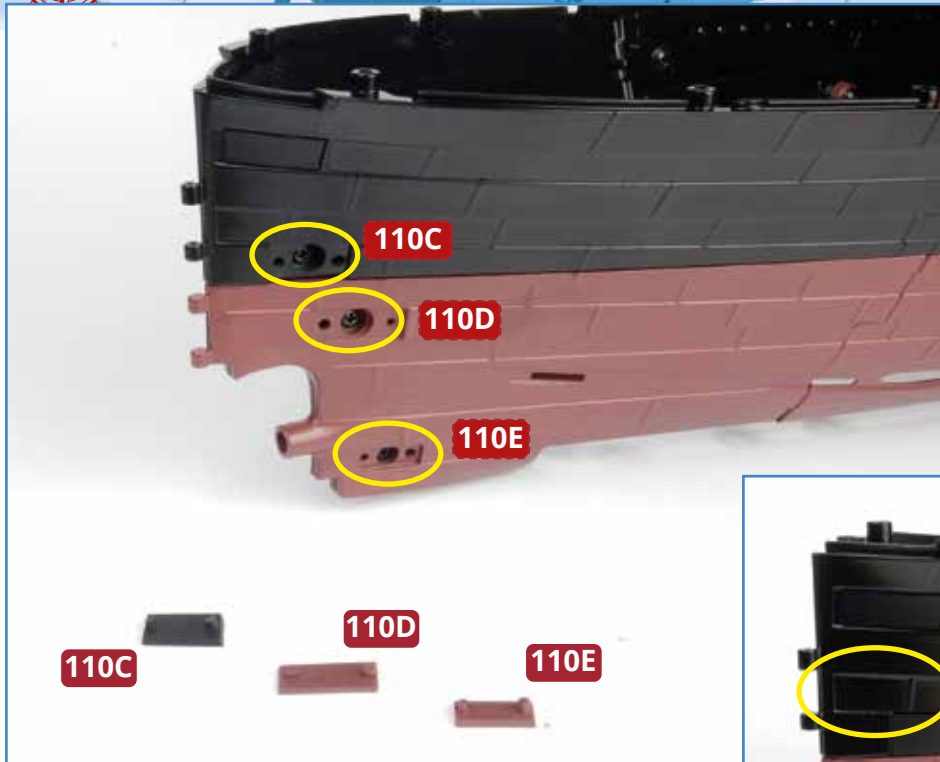

**5** Die übrigen drei Abdeckungen **110C**, **110D** und **110E** werden auf die gleiche Weise montiert. Achten Sie unbedingt darauf, dass die unterschiedlich großen Zapfen in die entsprechenden Löcher eingefügt werden. Da es sich um Steckverbindungen handelt, wird kein Klebstoff benötigt.

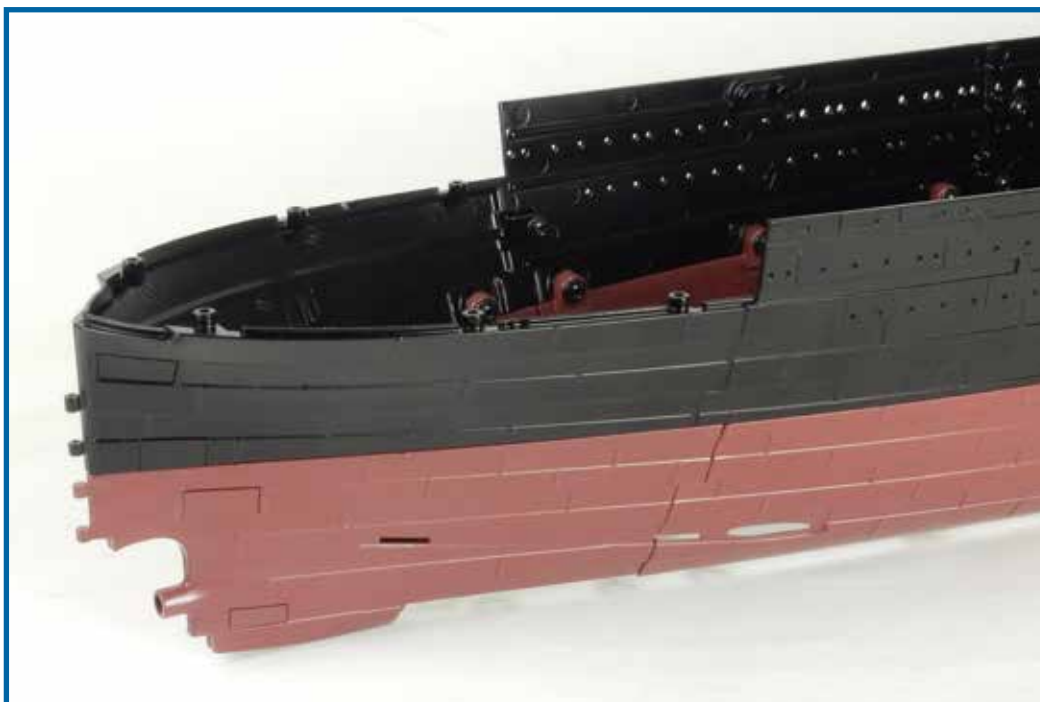
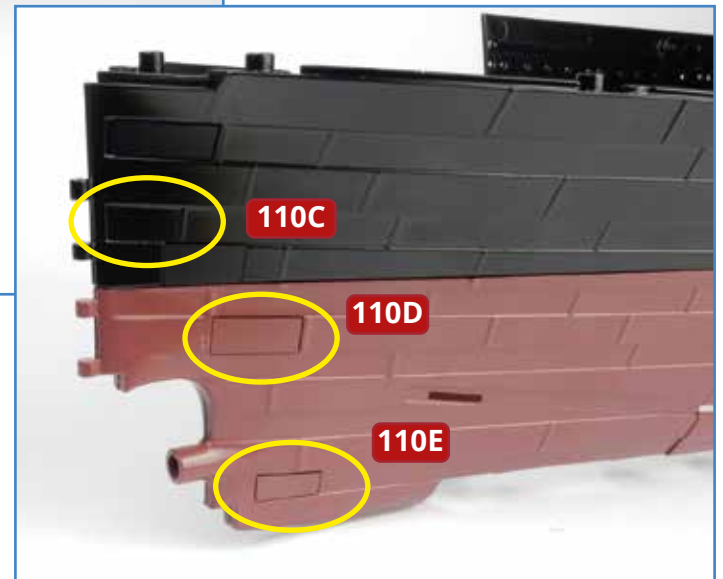

## Das Bauergebnis

Der untere Bereich des Schiffskörpers Ihrer *Titanic* ist nun bis auf die Aussparung auf der Backbordseite und den noch fehlenden letzten Kielabschnitt vollständig.