



VORDERSTE QUERVERSTÄRKUNG

BAUTEILE IM ÜBERBLICK

120A Vorderste Querverstärkung

120B Winkel (x 2)

120C Platte

AM Elf Schrauben
2,6 x 5 mm
(eine als Ersatz)

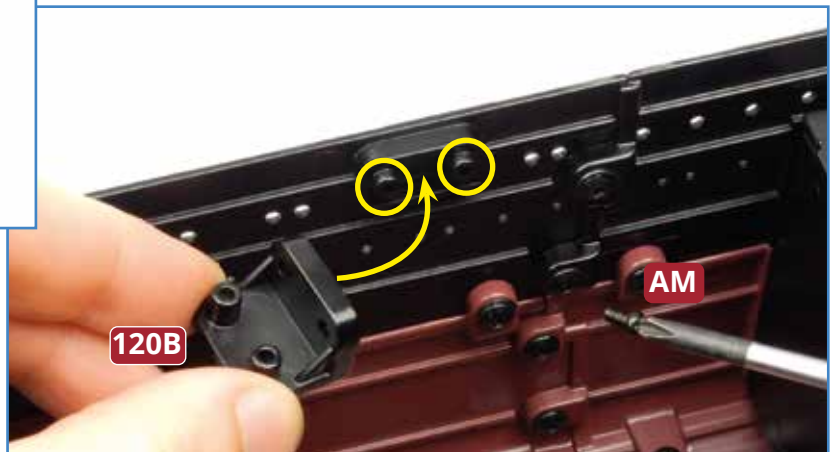
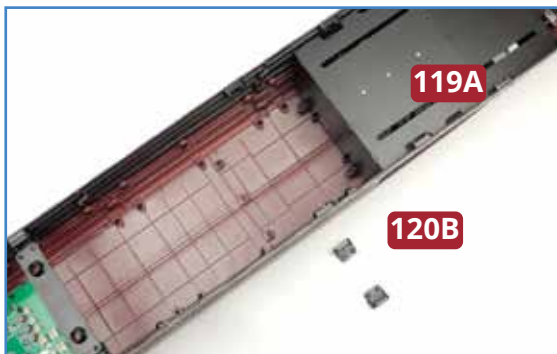

1 Stellen Sie den Rumpf Ihres Modells auf Ihre Arbeitsplatte. Nehmen Sie die beiden Winkel **120B** und bringen Sie sie mit je zwei Schrauben **AM** unweit der Maschinenraumdecke **119A** am Rumpf an.

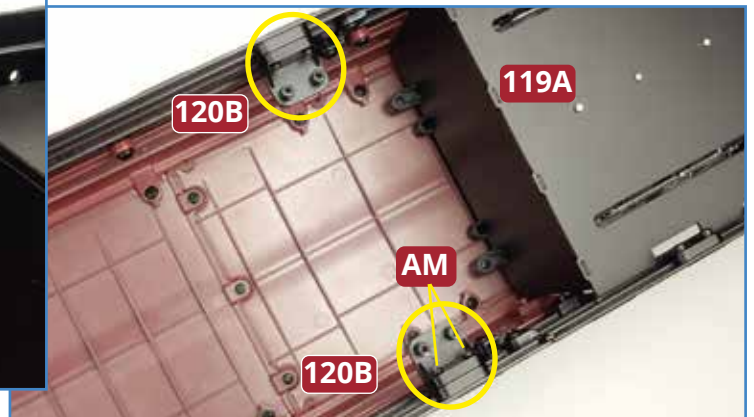
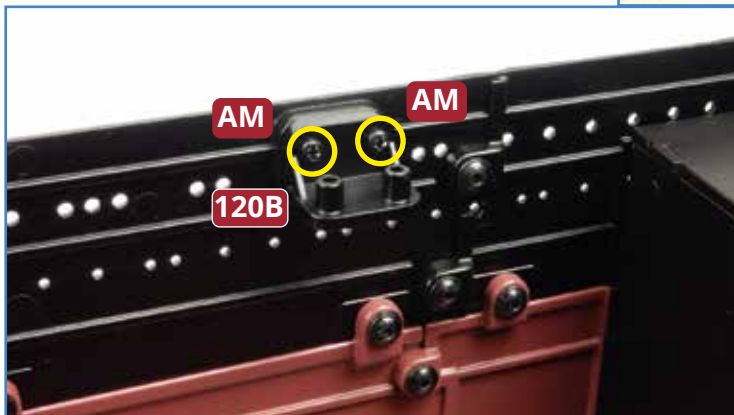

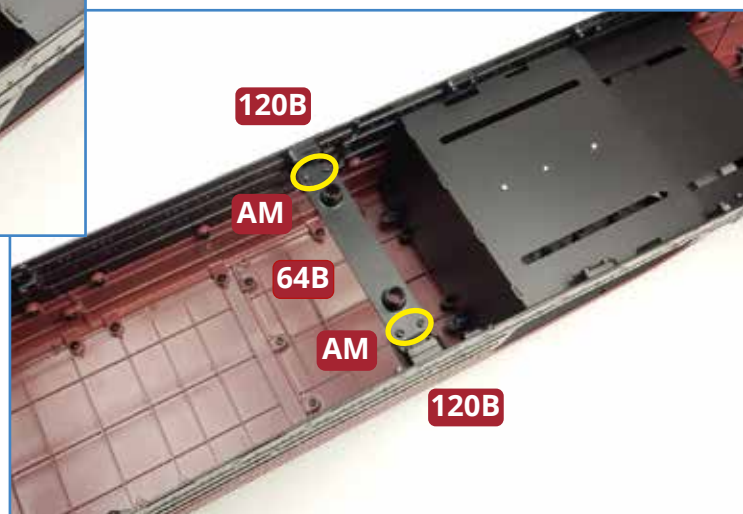
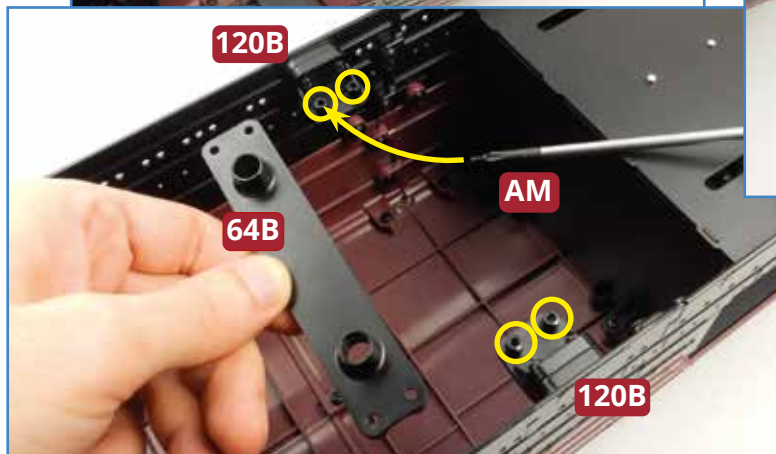
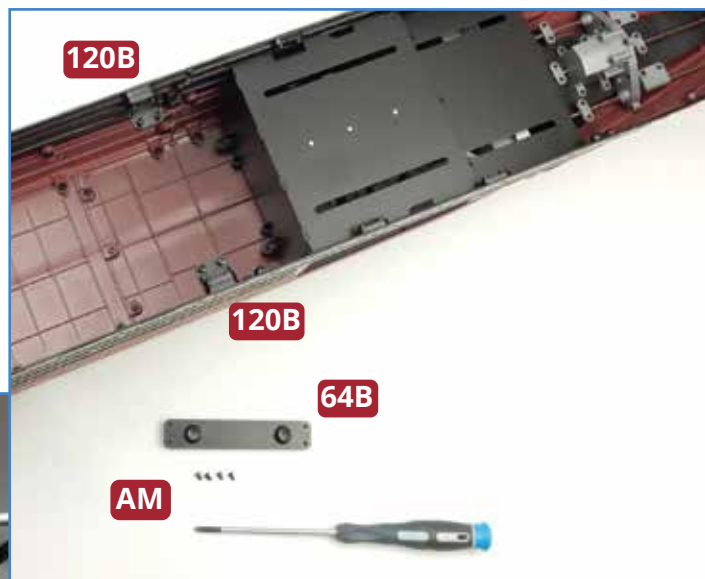
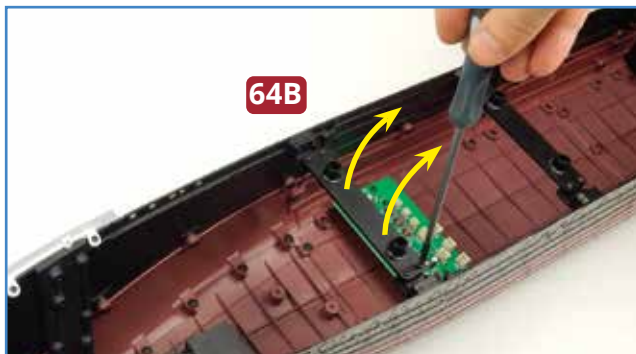

2 Entfernen Sie die Querverstärkung **64B**, die vorderste im Rumpf montierte Verstärkung, indem Sie die vier entsprechenden Schrauben **AM** herausdrehen. Führen Sie die Querverstärkung **64B** anschließend zu den beiden Winkeln **120B**, die Sie mit Schritt 1 angebracht haben, und fixieren Sie sie mit den vier Schrauben **AM**.



3 Legen Sie die Platte **120C** bereit. Nehmen Sie die Querverstärkung **120A** und platzieren Sie die beiden Schraubenaufnahmen an deren Unterseite auf den beiden Aufnahmen der Platte (Pfeile links). Befestigen Sie die beiden Teile mit zwei Schrauben **AM** aneinander.

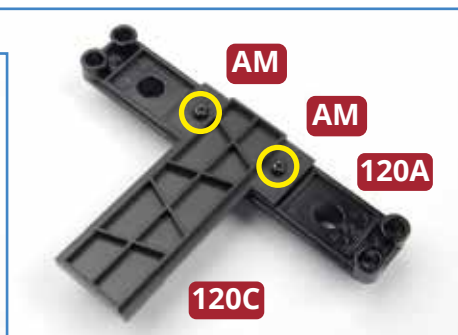
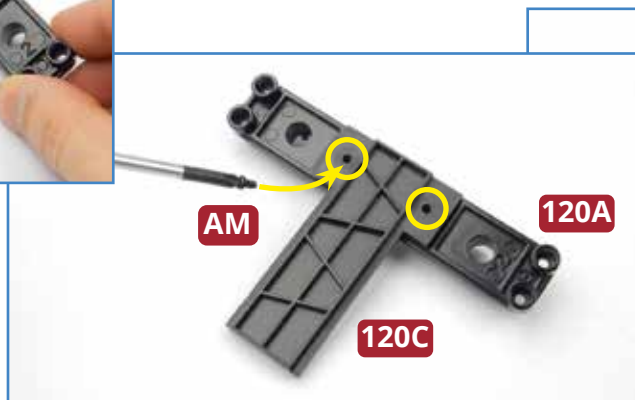

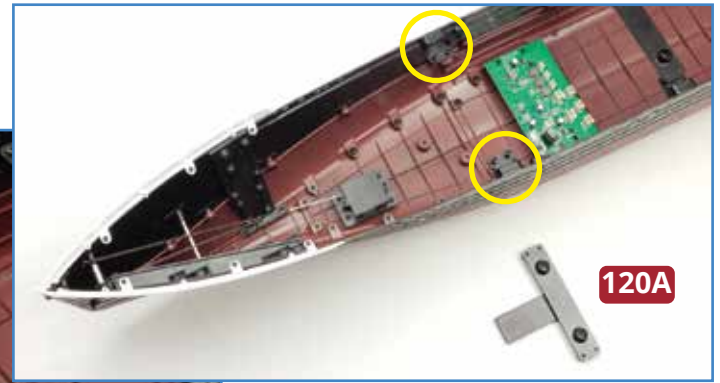
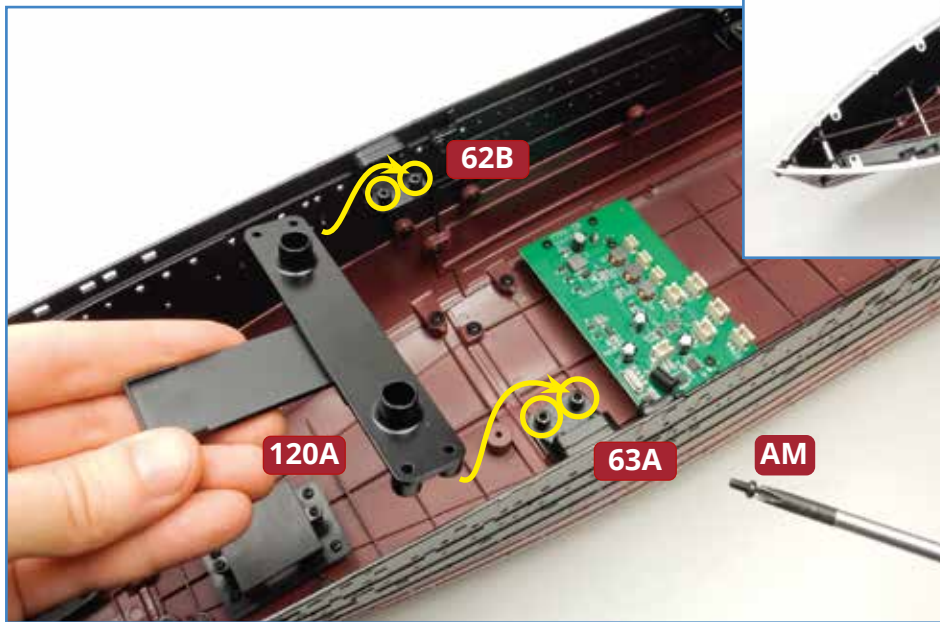

4 Positionieren Sie die Querverstärkung **120A** im Vorschiffsbereich zwischen den beiden Winkeln **62B** und **63A** (wo zuvor die Querverstärkung **64B** montiert war). Befestigen Sie die Querverstärkung **120A** mit vier Schrauben **AM**.

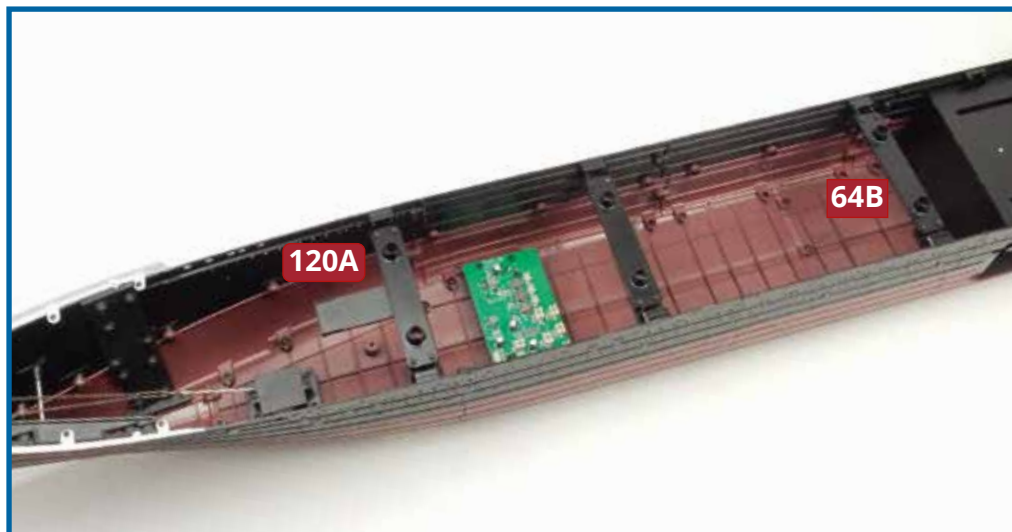
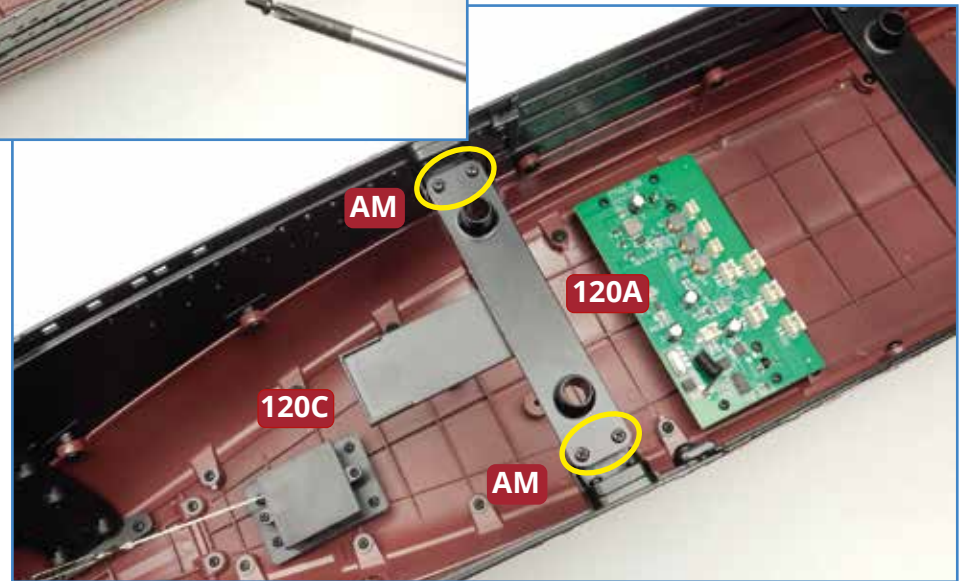

Das Bauergebnis

Nun sind insgesamt drei Querverstärkungen im Rumpf montiert. Die vorderste von ihnen ist mit einer Platte verbunden.