

# EIN KIELABSCHNITT UND DETAILS FÜR DAS VORDERE C-DECK



## BAUTEILE IM ÜBERBLICK

**13A** Kielabschnitt

**13B** Stufen (x 2)

**13C** Großer Lufteinlass

**13D** Kleine Lufteinlässe (x 2)

**13E** Rollenklampen (x 2)

**13F** Poller (x 4)

**13G** Dampfspills (x 2)

**IM** Drei Schrauben  
(eine als Ersatz)

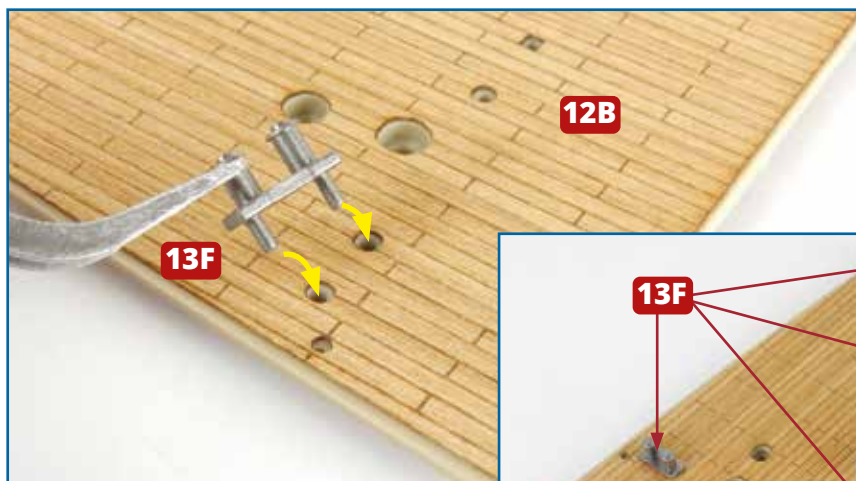

**1** Legen Sie das vordere C-Deck mit dem Decksbelag **12B** auf Ihre Arbeitsplatte. Nehmen Sie die vier Poller **13F** und fügen Sie deren Zapfen in die entsprechenden Bohrungen des Decks ein, wie rechts abgebildet. Es wird kein Klebstoff benötigt.

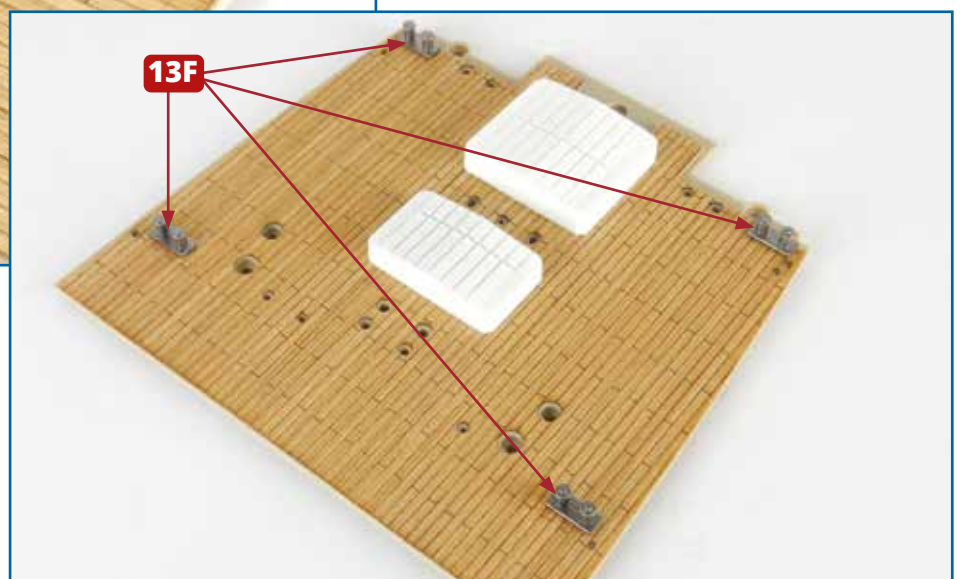

## WICHTIGER HINWEIS:

Die Farbe der beiden Rollenklampen **13E** und der beiden Dampfspills **13G** wurde nachträglich geändert, um dem Original zu entsprechen. Lassen Sie sich davon bitte nicht irritieren: Die Ihnen vorliegenden Bauteile sind allesamt korrekt lackiert.

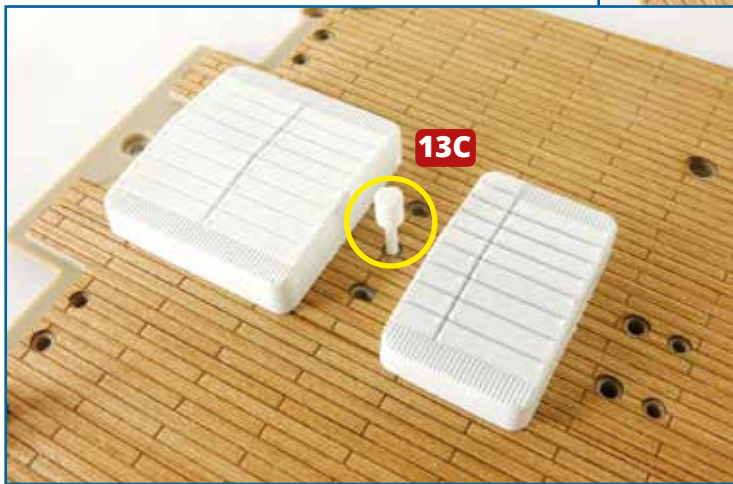
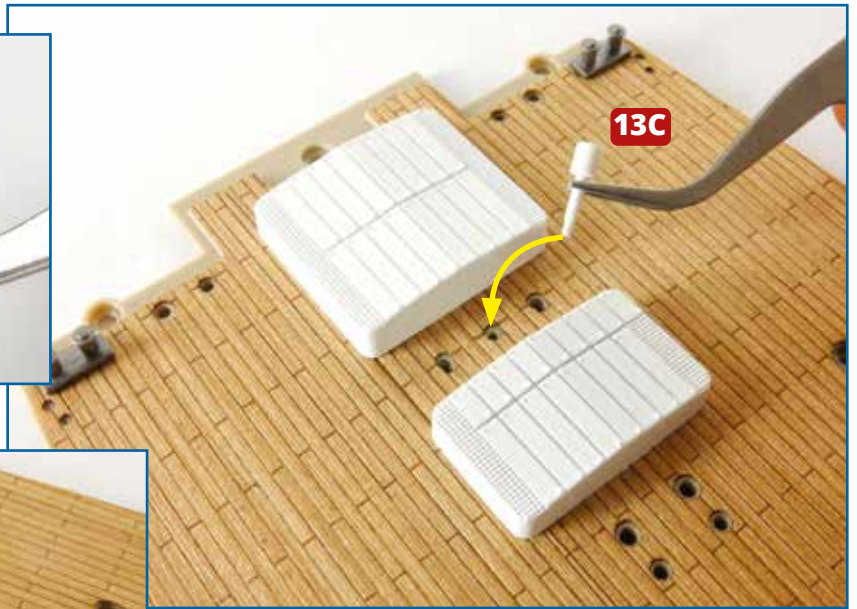

**2** Nehmen Sie den großen Lufteinlass **13C** und geben Sie etwas Sekundenkleber auf seinen Zapfen (links oben). Fügen Sie diesen anschließend in die mittlere Bohrung zwischen den beiden Ladeluken ein, wie es die beiden Fotos oben und links zeigen.

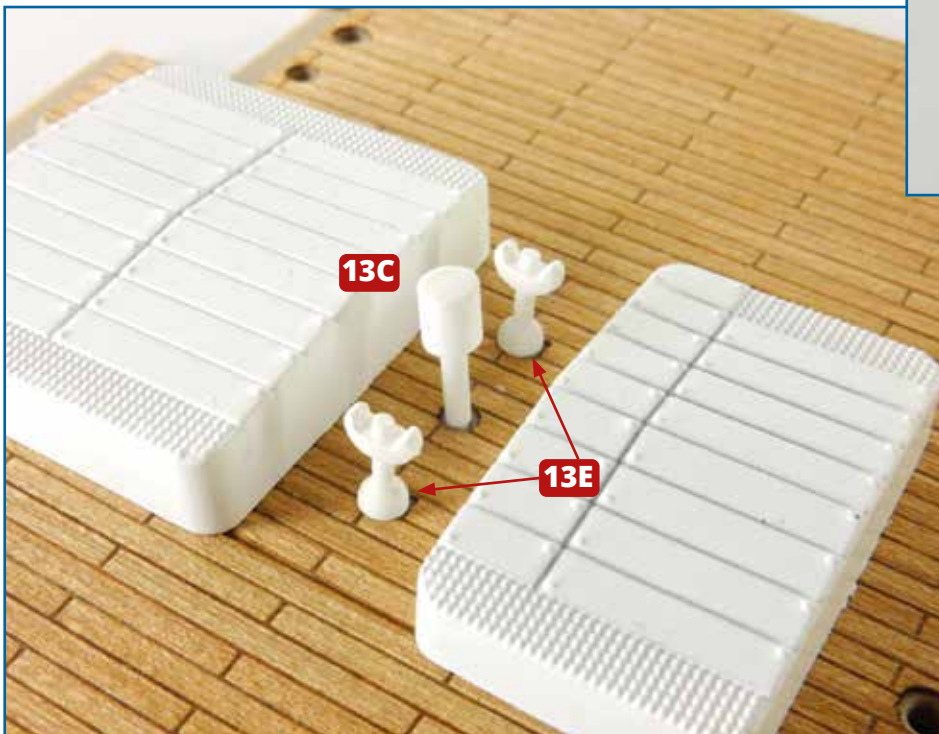

**3** Die beiden (grausilbernen!) Rollenklampen **13E** gehören in die Löcher beiderseits des großen Lufteinlasses **13C**. Die Nasen der Teile **13E** passen in die Kerben der Löcher im Deck und stellen sicher, dass die Rollenklampen richtig herum eingesetzt werden. Verwenden Sie zum Befestigen einen kleinen Tropfen Klebstoff.

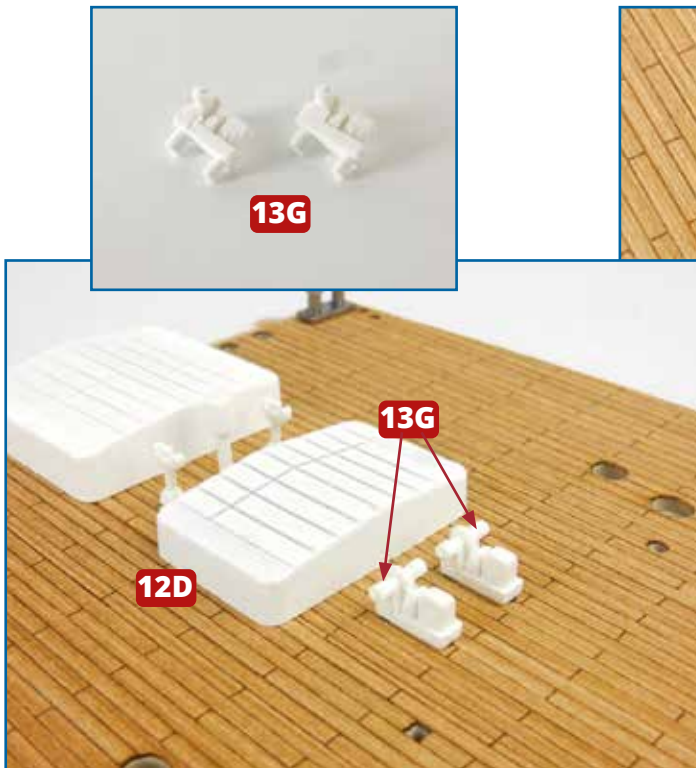

**4** Die beiden (grausilbernen!) Dampfspills **13G** werden achtern der kleinen Ladelupe **12D** am C-Deck angebracht. Beachten Sie, dass die beiden Zapfen der Spills unterschiedlich groß sind: Sie werden in die entsprechenden Löcher eingefügt (gelber und roter Pfeil, oben). Kleben Sie die Spills mit etwas Sekundenkleber fest.

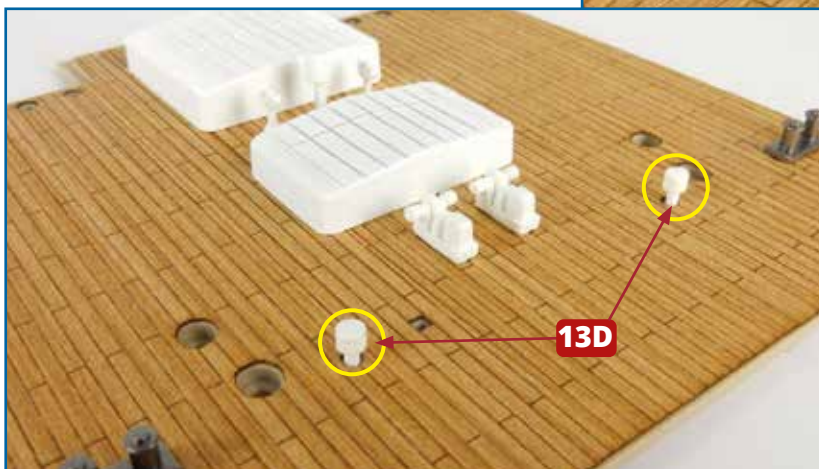
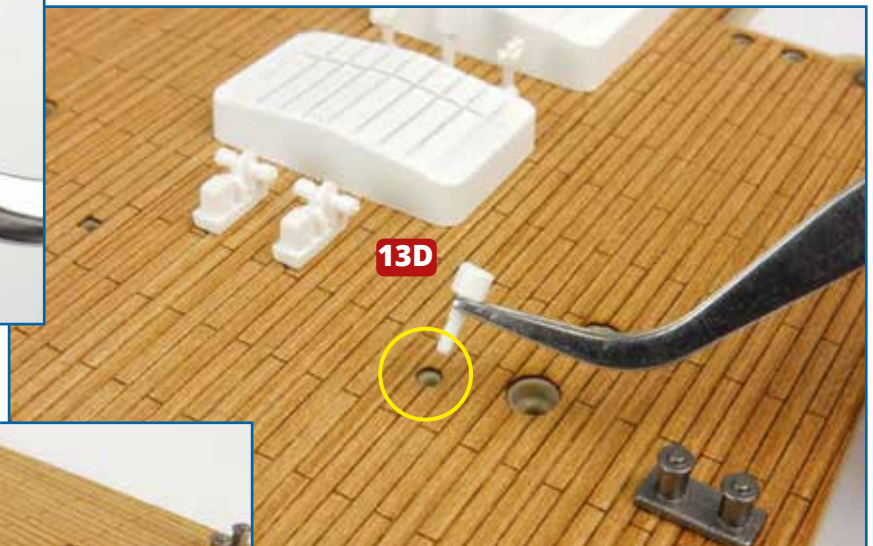

**5** Nehmen Sie die beiden kleinen Lufteinlässe **13D**. Geben Sie etwas Klebstoff auf ihre Zapfen (oben links) und fixieren Sie sie in den gelb eingekreisten Löchern auf dem C-Deck (links).



S

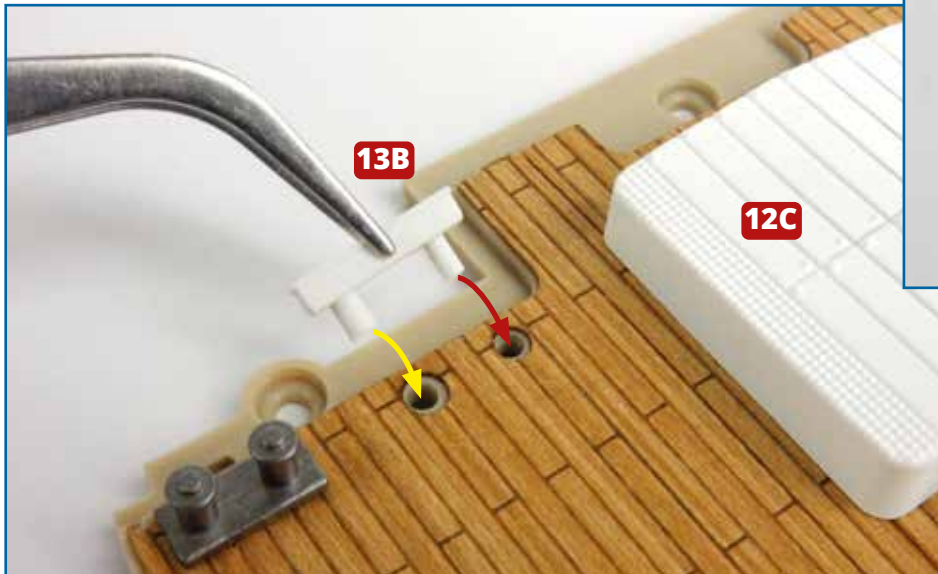

**6** Als Letztes sind die beiden Stufen **13B** an der Reihe. Sie besitzen unterschiedlich große Zapfen an der Unterseite: Der größere gehört in das Loch, auf den der gelbe Pfeil im Bild oben weist. Geben Sie etwas Klebstoff auf die Zapfen und kleben Sie die Stufen beiderseits der großen Ladeluke **12C** an der Vorderkante des vorderen C-Decks fest (rechts).

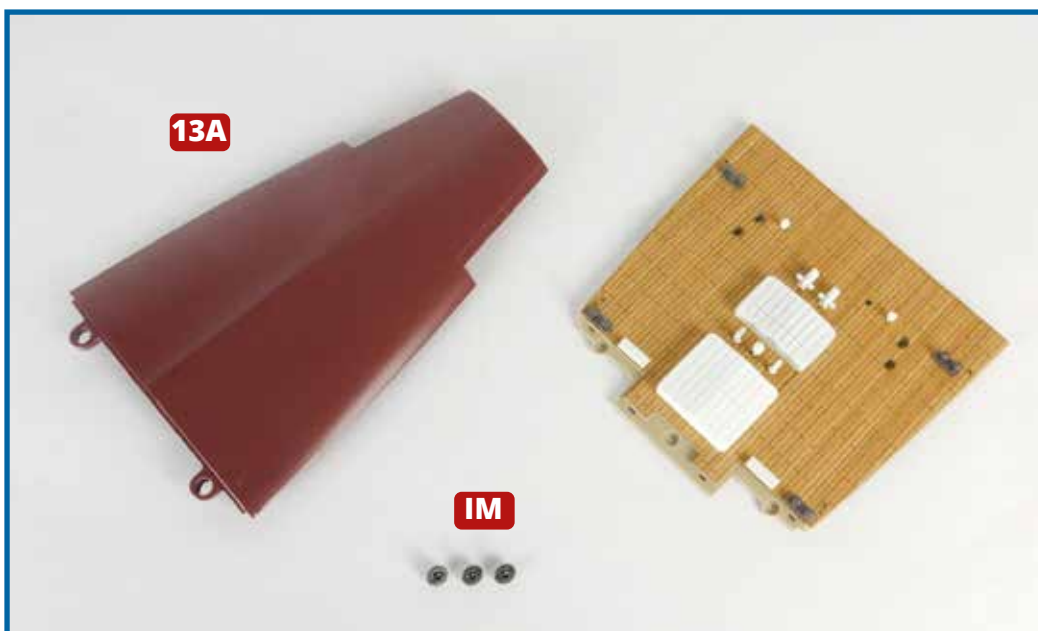

### Das Bauergebnis

Weitere Details wurden auf dem vorderen C-Deck angebracht. Der Kielabschnitt **13A** und die mitgelieferten Schrauben **IM** werden erst mit der Ausgabe 15 benötigt. Bewahren Sie sie so lange gut auf.