

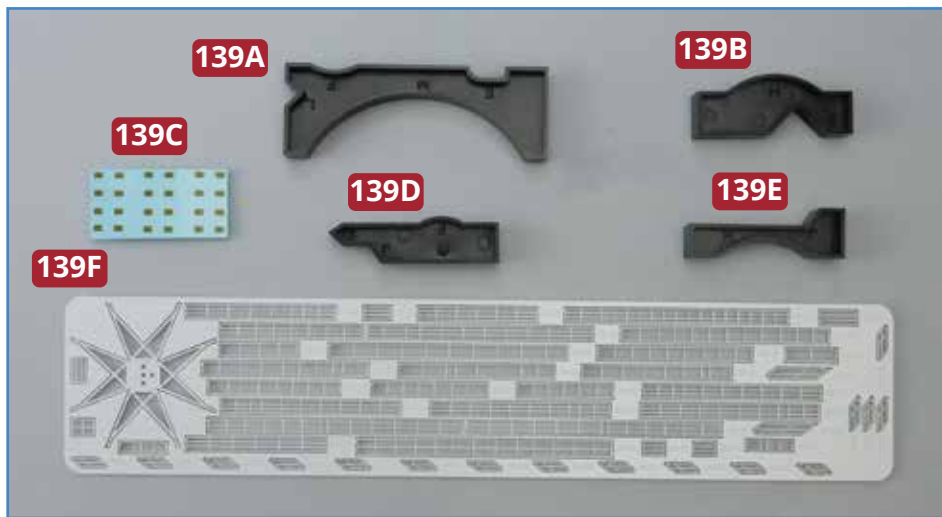

FOTOÄTZTEILE UND DECALS (II)



BAUTEILE IM ÜBERBLICK

139A Schablone (L, M, F, E)

139B Schablone (G, H)

139C Decals

139D Schablone (L, J, F)

139E Schablone (J, H)

139F Fotoätzteile

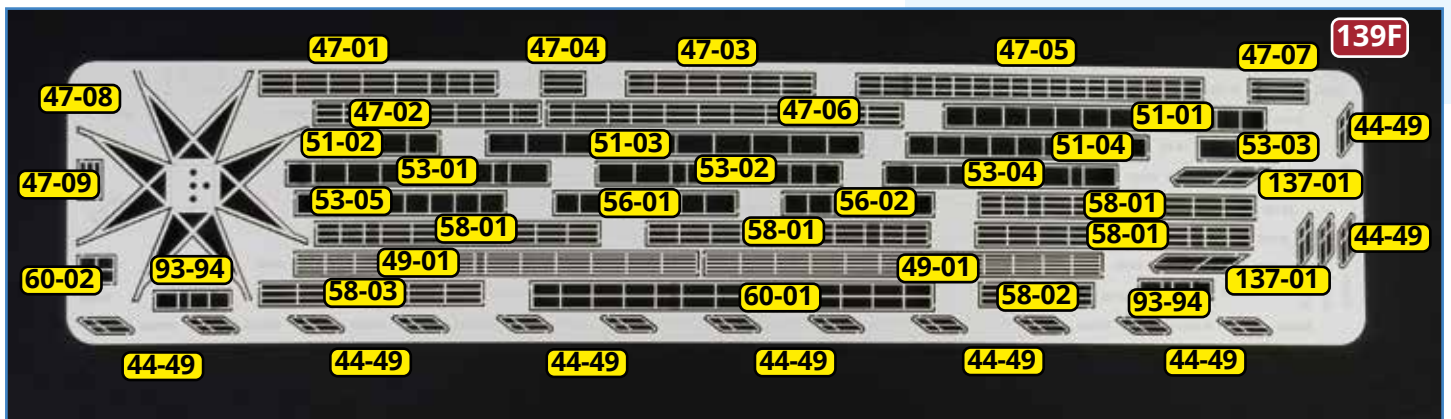

1 Nehmen Sie den Rahmen mit den Fotoätzteilen **138K** (aus Ausgabe 138) hervor und trennen Sie die Reling **B-16** heraus. Biegen Sie die Reling mithilfe der Winkel **C** und **E** der Schablonen **138C**, **138E** und **139A**. Die Biegungen erfolgen entlang der Falze (oben eingekreist). Verwenden Sie gleiche Winkel auf zwei Schablonen, um die Reling exakt zu biegen. Kleben Sie die Reling **B-16** zwischen den Relings **A-16** und **C-16** auf der Steuerbordseite des obersten Decks fest.



2 Trennen Sie das letzte Teil aus dem Rahmen **138K**: die Reling **E-16**. Biegen Sie sie mithilfe der Winkel **C** und **F** der Schablonen **138C**, **138E**, **139A** und **139D** und kleben Sie sie auf der Backbordseite des zweiten Schornsteins fest, wie unten abgebildet.

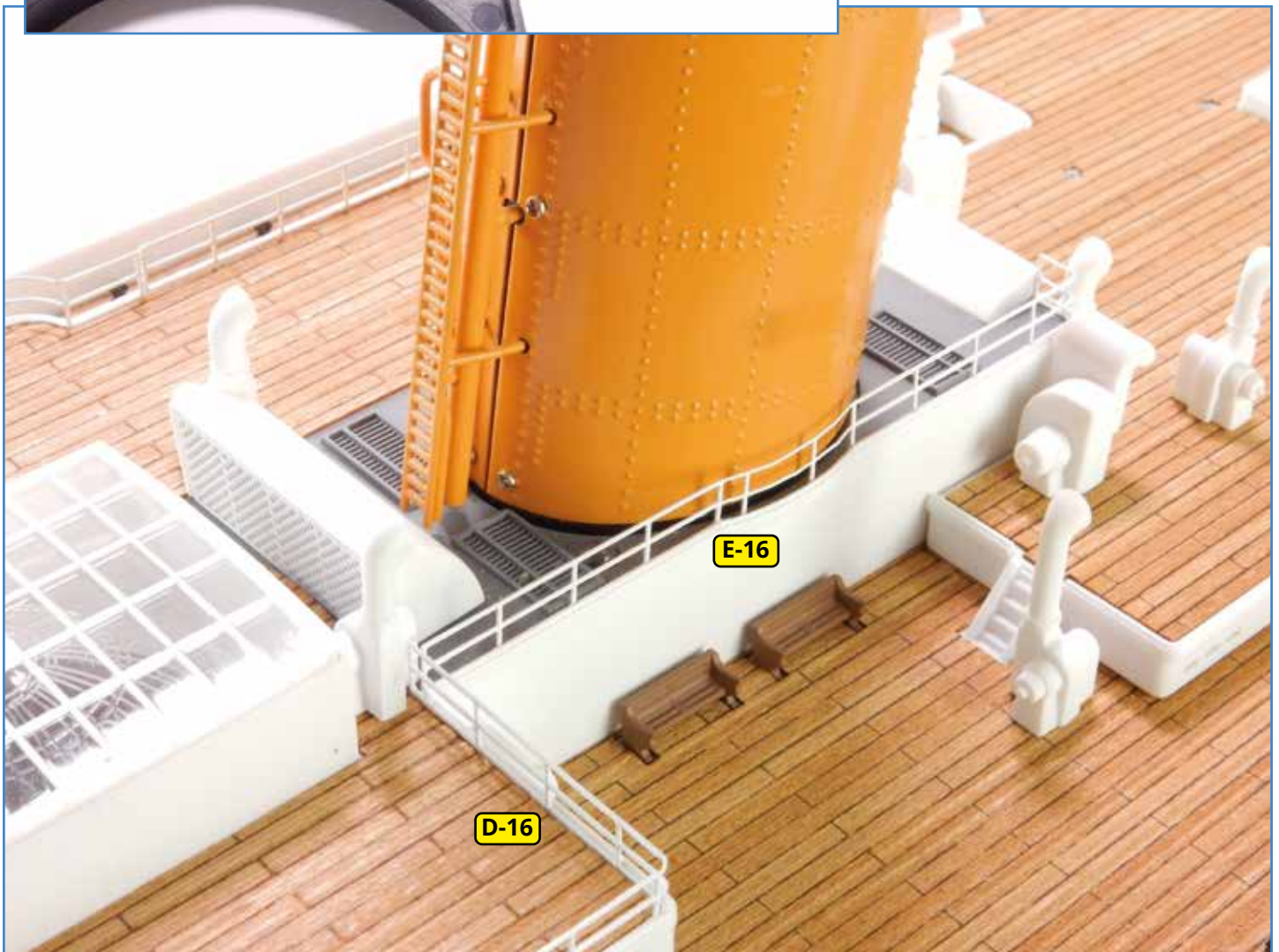



139F
47-08

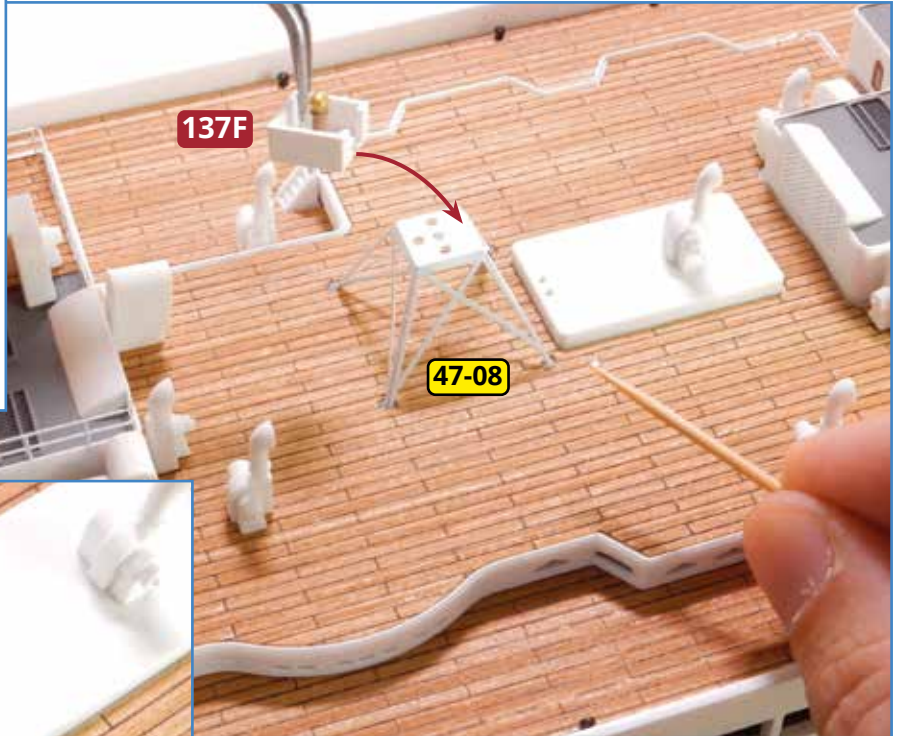

137F

47-08



137D

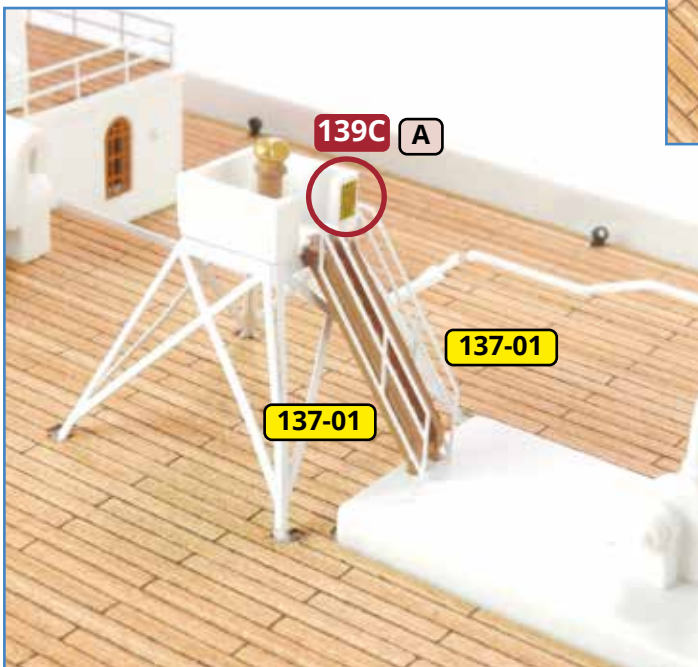

139C **A**

137-01

137-01

3 Trennen Sie den Unterbau der Kompassplattform **47-08** aus dem Ätzteilrahmen **139F** und biegen Sie deren Beine entlang der Falze, sodass die Verstreben an jeder der Ecken ein einzelnes „Bein“ bilden. Kleben Sie den Unterbau zwischen dem zweiten und dritten Schornstein auf dem Deck fest. Obenauf montieren Sie die Kompassplattform **137F**, mit der Öffnung nach achtern. Kleben Sie die Leiter **137D** fest. Bringen Sie ein Decal **A** vom Decalbogen **139C** an der Seite der Öffnung der Plattform an (links eingekreist, siehe auch Schritt 4). Komplettieren Sie den Zusammenbau durch Festkleben der beiden Handläufe **137-01** auf jeder Seite der Leiter.

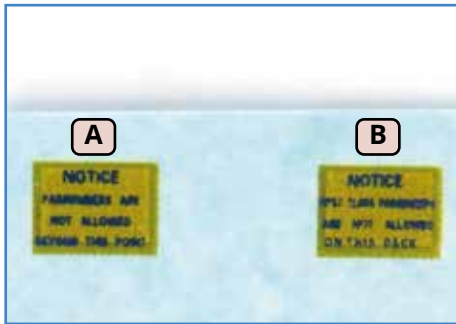

4 Auf dem Decalbogen **139C** befinden sich zwölf Decals **A** (1., 3. und 5. Spalte) und zwölf Decals **B** (links abgebildet). Drei Decals **A** werden auf der Steuerbordseite des Bootsdecks angebracht (rot eingekreist).

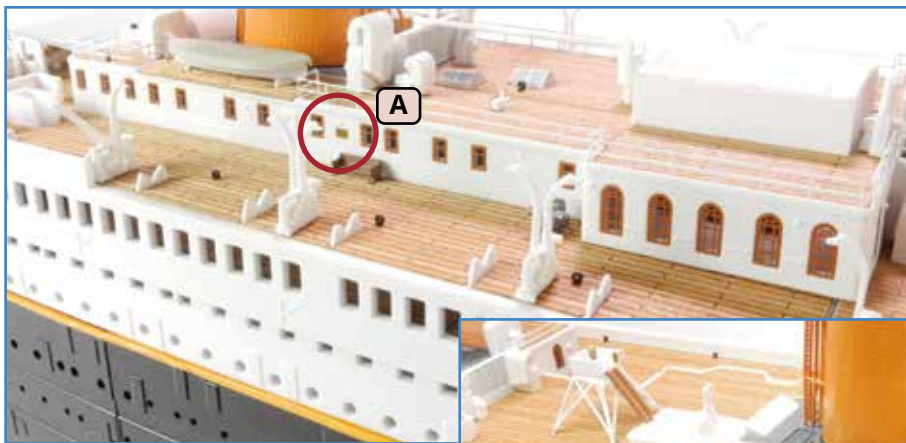
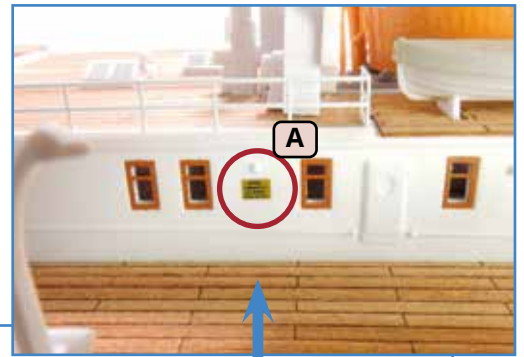

5 Auf der Backbordseite des Bootsdecks werden drei weitere Decals **A** angebracht (links und unten rot eingekreist). Zwei Decals **B** werden an der Vorderwand des achteren C-Decks befestigt, neben den Kränen (unten links eingekreist).

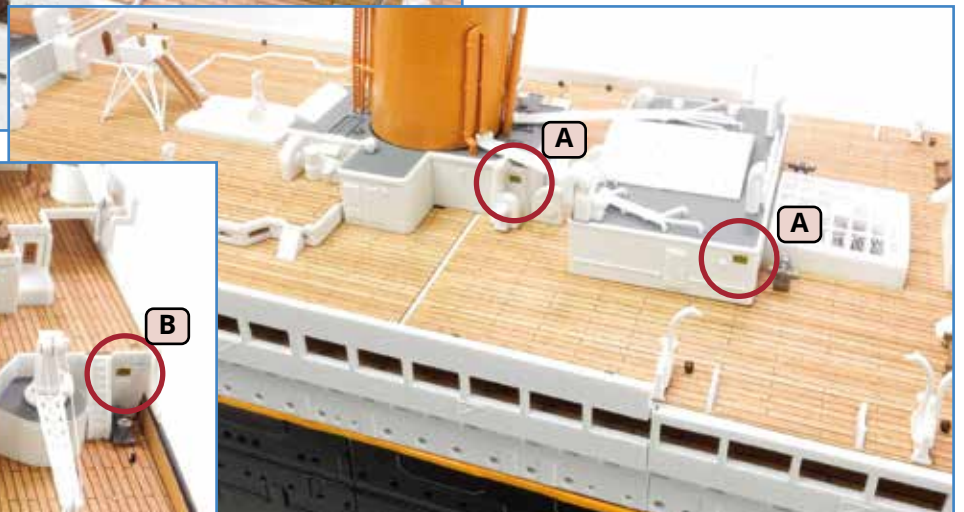

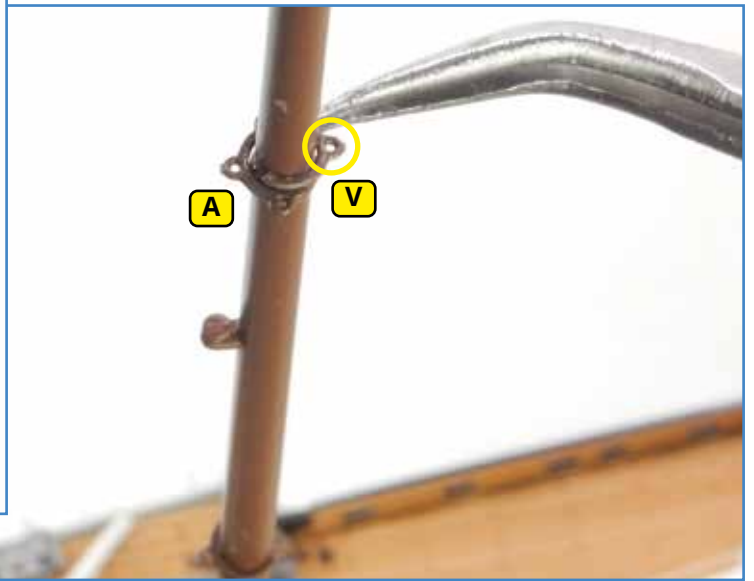
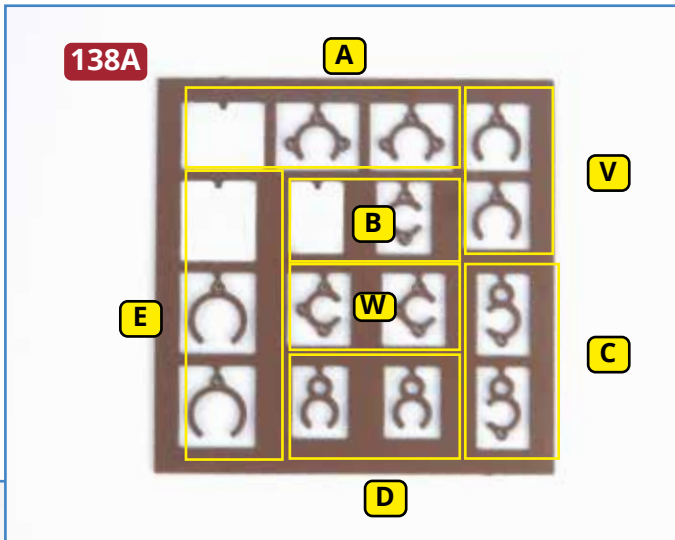

6 Legen Sie den Rahmen mit den Mastringen **138A** bereit und trennen Sie einen Ring **V** heraus. Kleben Sie ihn über dem bereits montierten Ring **A** am Fockmast fest. Bohren Sie anschließend mit dem Handbohrer **132H** ein Loch an der Vorderseite des vordersten Schornsteins, 2,5 mm von der Oberkante der Schornsteinkappe entfernt.

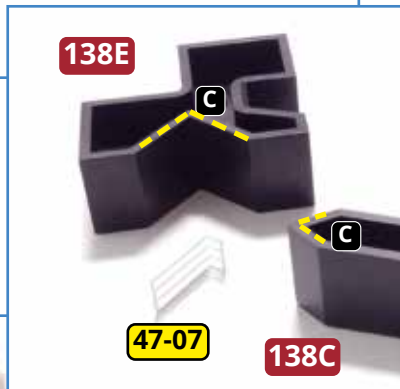
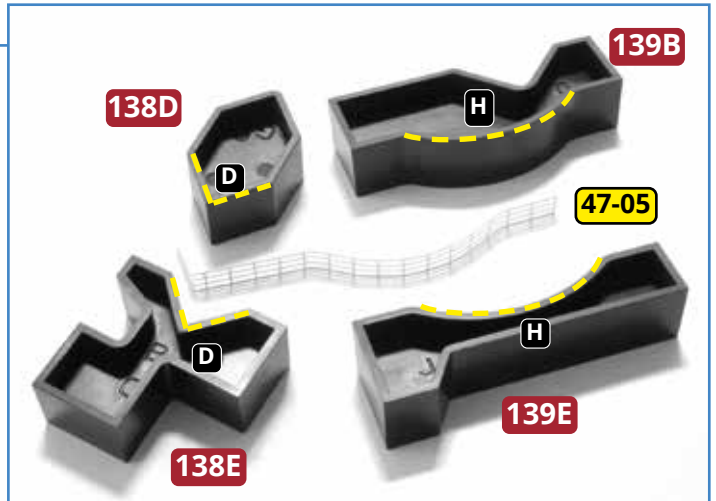

7 Trennen Sie die Relings **47-04**, **47-05**, **47-06** und **47-07** aus dem Ätzteilrahmen **139F** heraus. Biegen Sie die Teile mithilfe der Winkel **J**, **D**, **H** und **C** der abgebildeten Schablonen. Kleben Sie die Relings auf der Steuerbordseite zwischen dem zweiten und dritten Schornstein fest. Trennen Sie vier Handläufe **44-49** aus dem Rahmen heraus und bringen Sie sie beiderseits der zwei abgebildeten Niedergänge an.

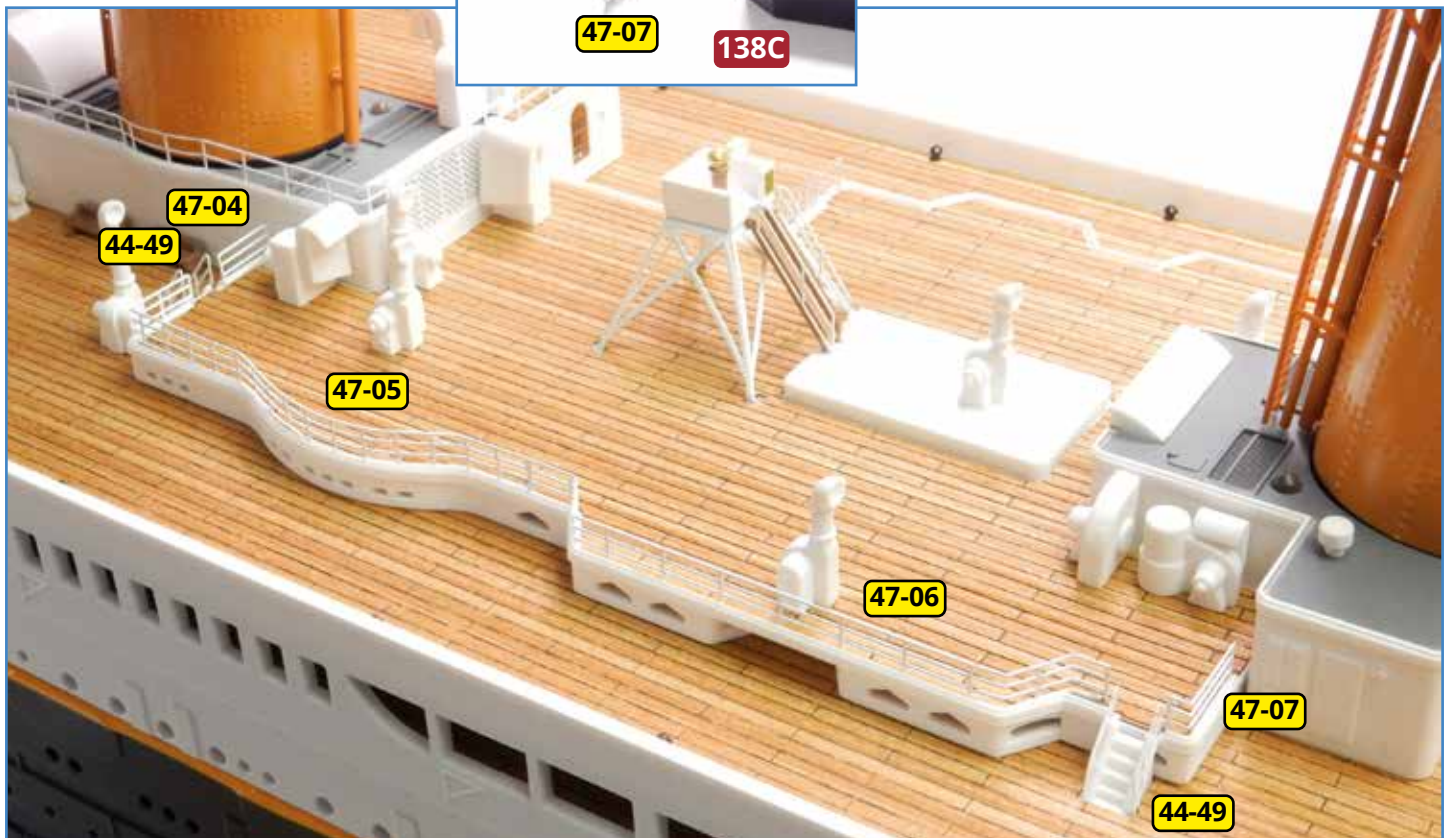

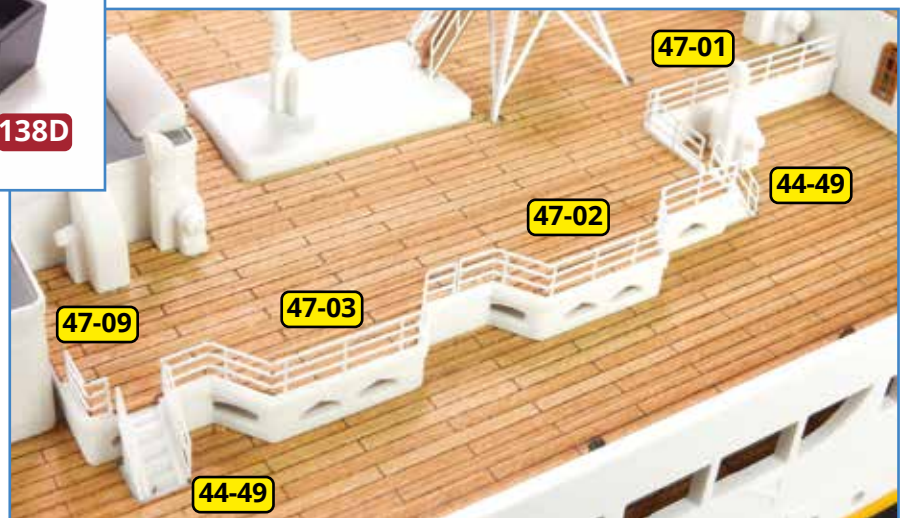
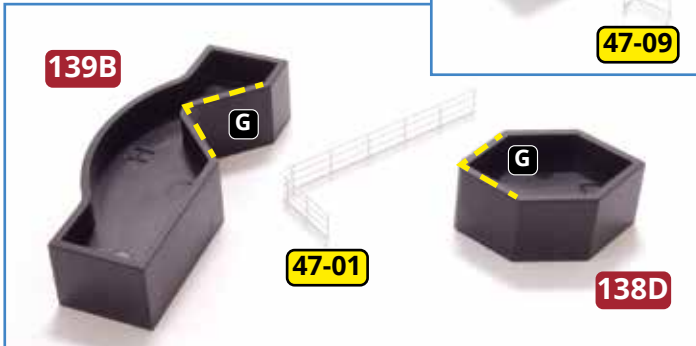

8 Trennen Sie die Relings **47-01**, **47-02**, **47-03** und **47-09** aus dem Rahmen **139F** heraus. Biegen Sie die Teile mithilfe der Winkel **C**, **J** und **G** der abgebildeten Schablonen. Kleben Sie die Relings auf der Backbordseite zwischen dem zweiten und dritten Schornstein fest, wie rechts gezeigt. Auch hier werden vier Handläufe **44-49** an den beiden Niedergängen befestigt.

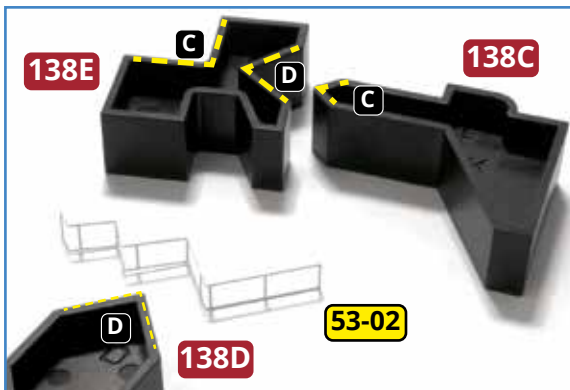

9 Trennen Sie die Relings **53-01** und **53-02** aus dem Rahmen **139F** heraus. Biegen Sie sie mithilfe der Winkel **D** und **C** der Schablonen. Montieren Sie die beiden Relings auf der Steuerbordseite des dritten Schornsteins.

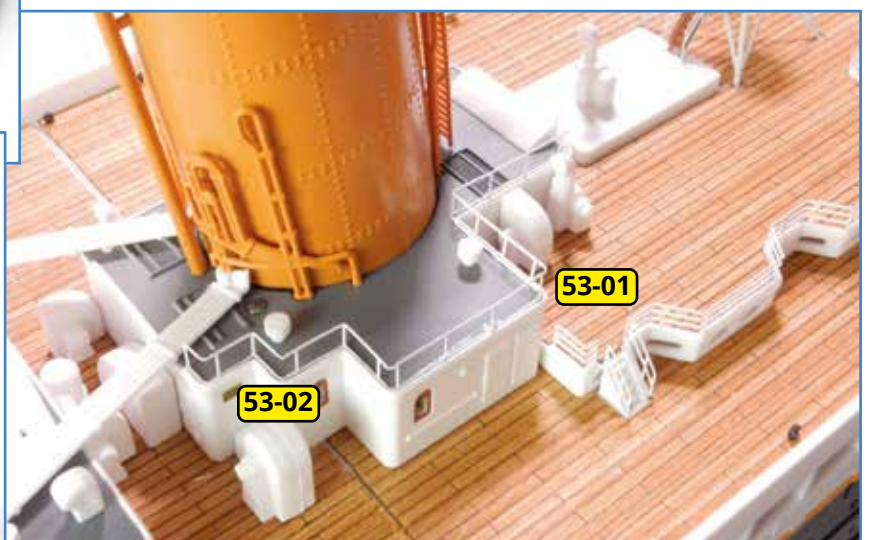

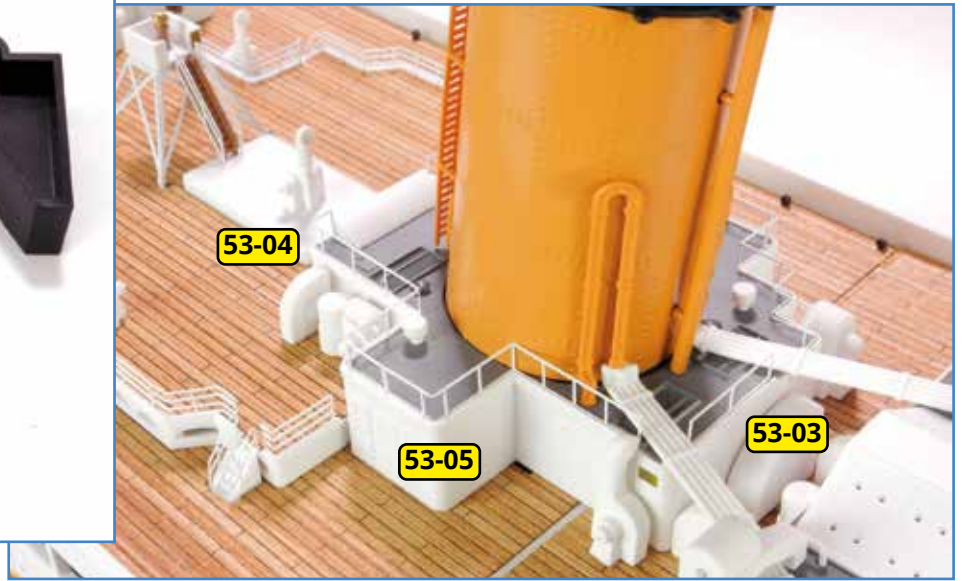
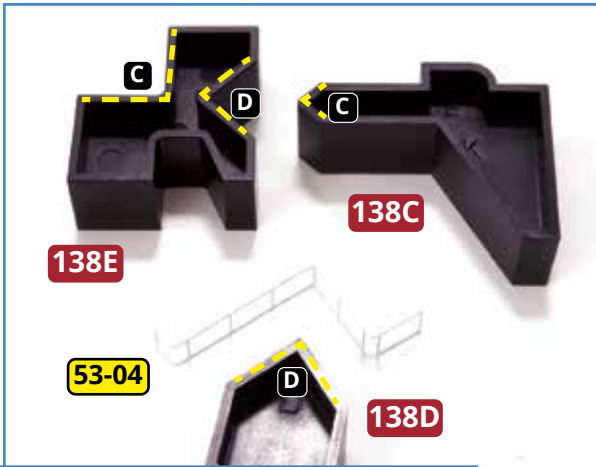

10 Trennen Sie die Relings **53-03**, **53-04** und **53-05** aus dem Rahmen **139F** heraus. Biegen Sie sie mithilfe der Winkel **D** und **C** der Schablonen. Kleben Sie die Relings auf der Backbord- bzw. Hinterseite des dritten Schornsteins fest.

11 Trennen Sie die Relings **51-01**, **51-02**, **51-03** und **51-04** aus dem Rahmen **139F** heraus. Biegen Sie sie mithilfe des Winkels **D** der Schablonen. Kleben Sie die Relings am Deckshaus bzw. an dessen Dach fest, wie es das Foto unten zeigt.

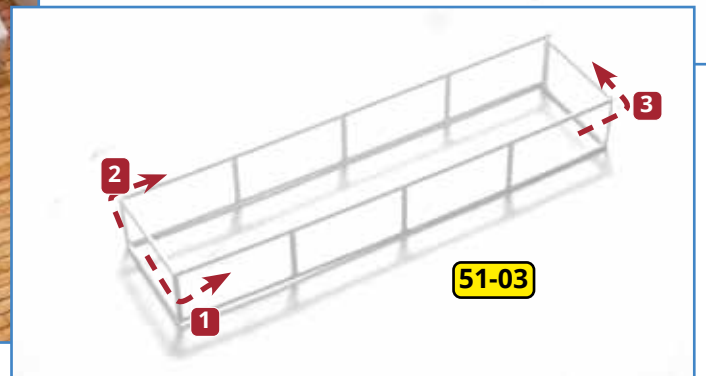
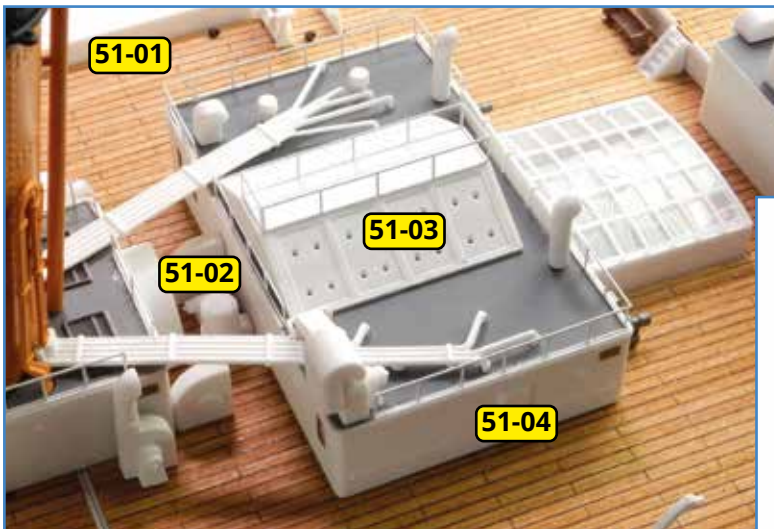
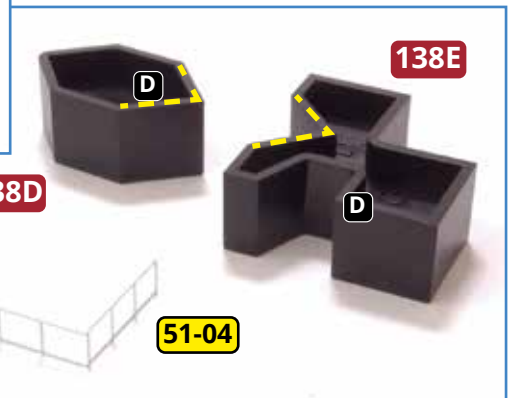
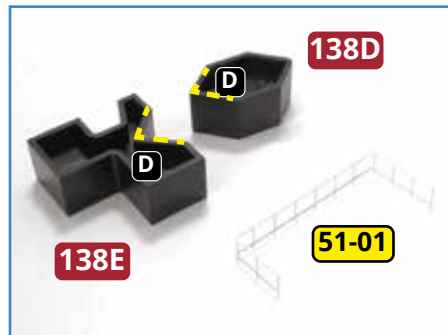

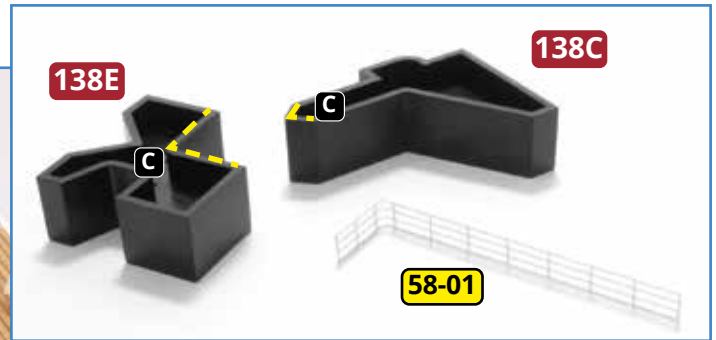
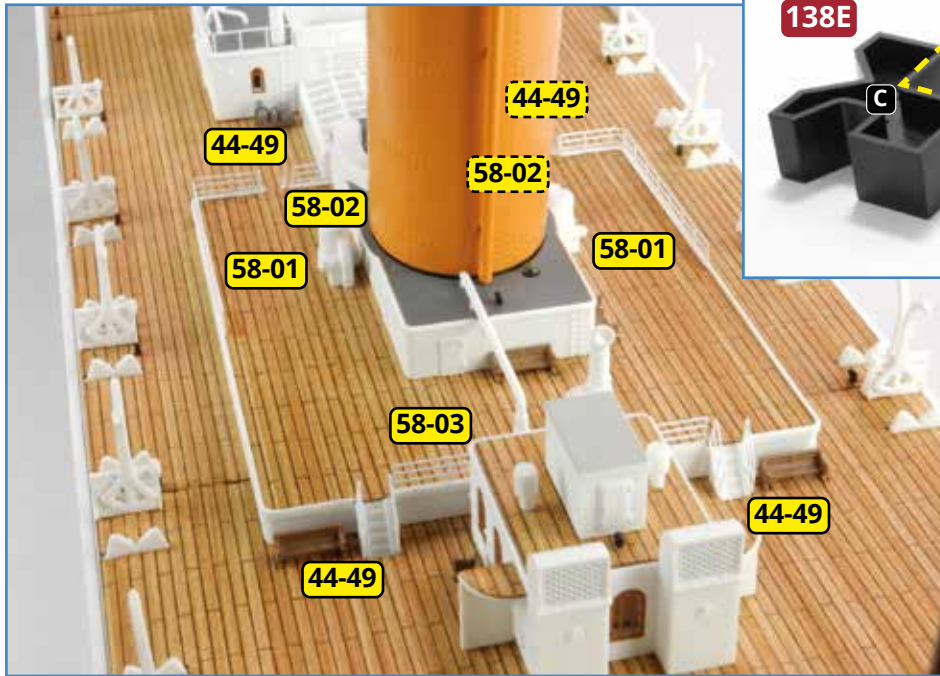

12 Trennen Sie die Relings **58-01** (x2), **58-02** (x2) und **58-03** aus dem Rahmen **139F** heraus. Biegen Sie sie mithilfe des Winkels **C** der Schablonen. Die Relings werden an der Decksstruktur rings um den vierten Schornstein festgeklebt. Acht Handläufe **44-49** werden an den vier Niedergängen befestigt.

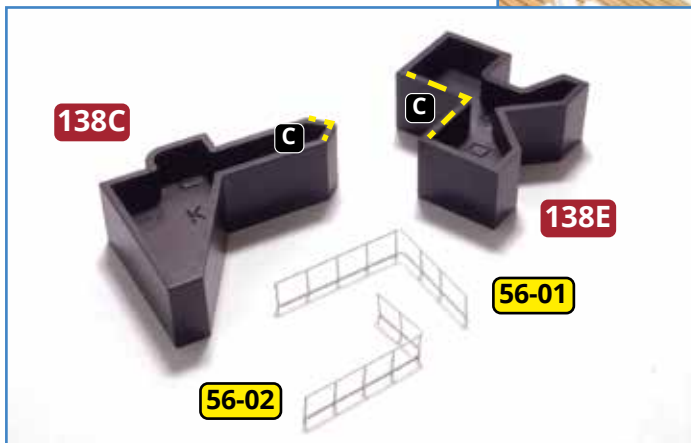
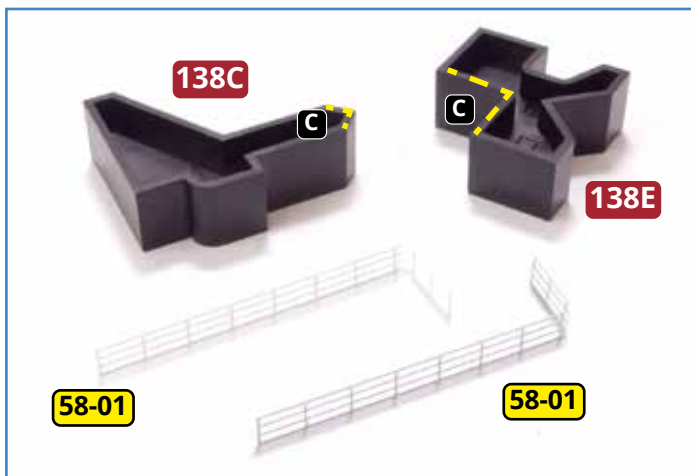

13 Trennen Sie die Relings **56-01** und **56-02** sowie die beiden verbliebenen Relings **58-01** aus dem Rahmen **139F** heraus. Biegen Sie sie mithilfe des Winkels **C** der Schablonen und kleben Sie sie neben dem vierten Schornstein bzw. an der diesen umgebenden Struktur fest.

14 Trennen Sie die Relings **60-01**, **60-02** und **49-01** (x2) aus dem Rahmen **139F** heraus. Biegen Sie sie mithilfe der Winkel **C** und **D** der Schablonen. Kleben Sie die Relings an der Achterkante des Bootsdecks bzw. dem Deckshaus mit dem Eingang der zweiten Klasse fest.

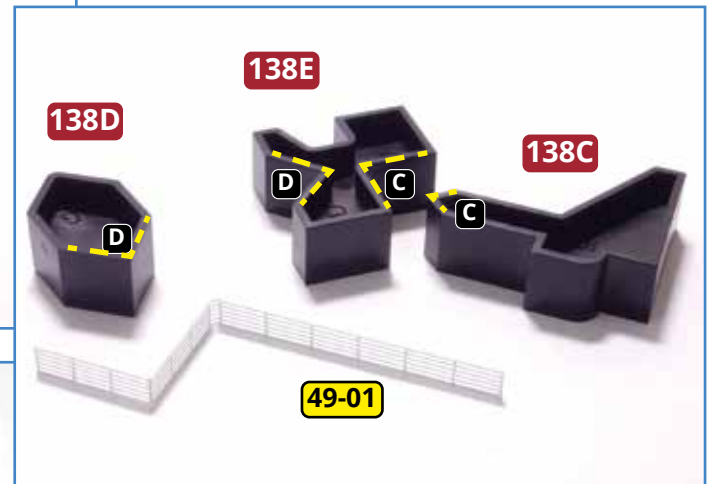
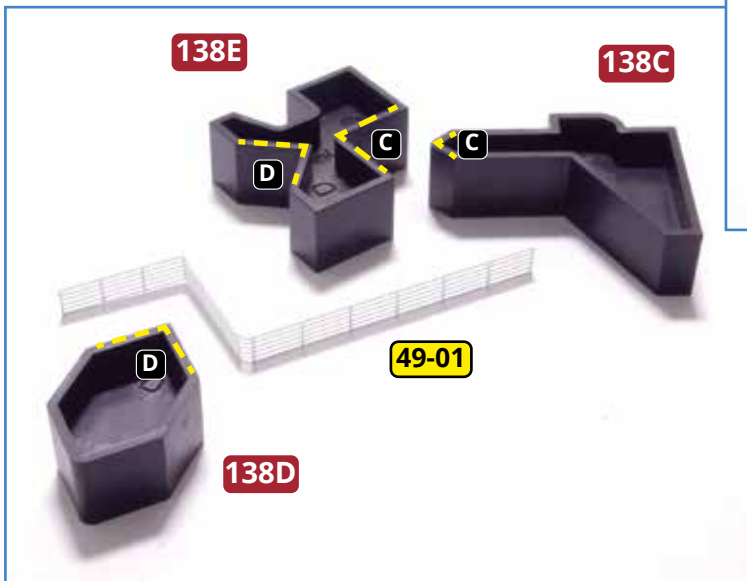
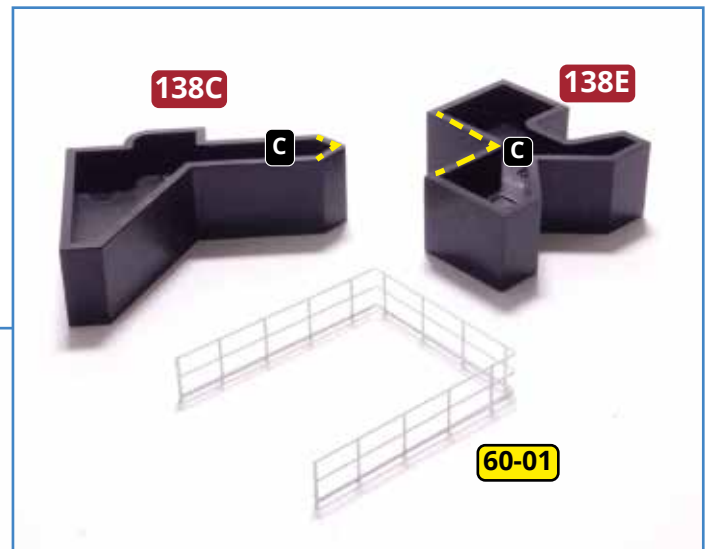



15 Trennen Sie die letzten beiden Teile aus dem Rahmen **139F** heraus, die Teile **93-94**, und biegen Sie sie mithilfe des Winkels **B** der Schablonen. Kleben Sie die Teile an den beiden Kränen fest, die sich ganz hinten auf dem Promenadendeck befinden.

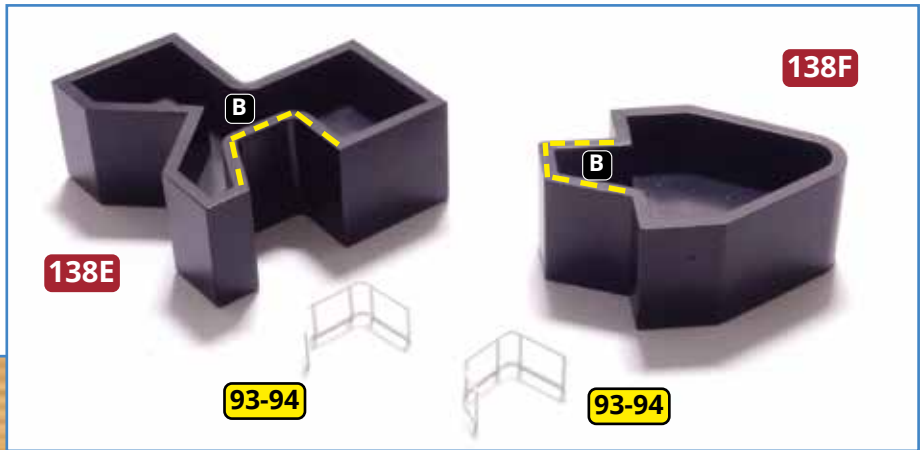

Das Bauergebnis

Weitere Relings, Handläufe und Details sind am Modell angebracht. Mit Ausgabe 140 erhalten Sie eine ausführliche, zusätzliche Takelage-Anleitung.