

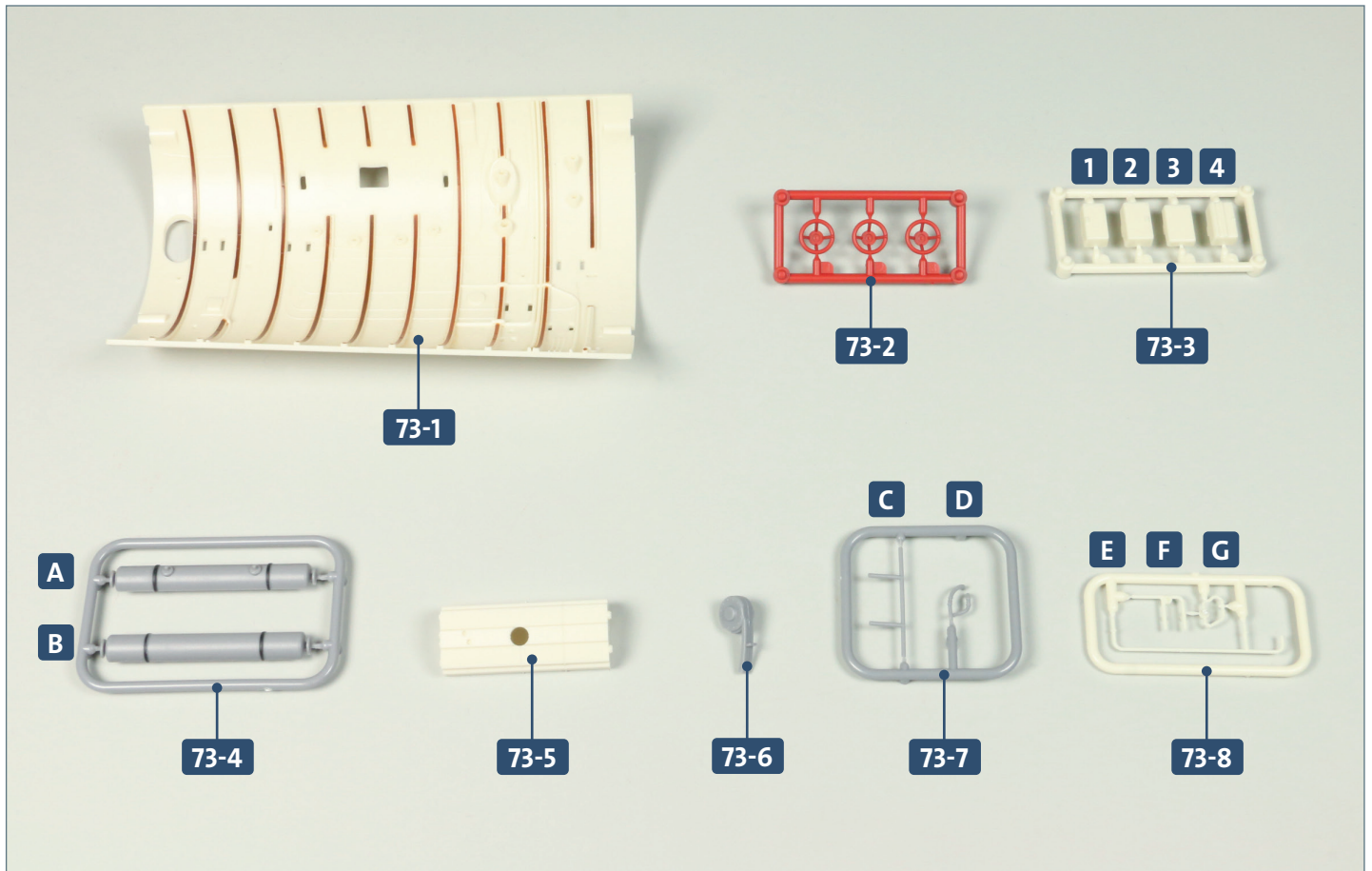

Die Decke des Dieselraums

An der Decke des Dieselmotorenraums werden diverse Bauteile montiert: Handräder, Sicherungskästen, ein Schalldämpfer, der Treibölhochbehälter, ein Frischluftgebläse und mehrere Treibölleitungen.



Ihre Bauteile im Überblick

Teilenummer	Name	Material
73-1	Decke des Dieselmotorenraums	ABS
73-2	Rahmen mit drei Handrädern	ABS
73-3	Rahmen mit vier Sicherungskästen	ABS
73-4	zwei Hälften des Schalldämpfers (A, B)	ABS
73-5	Treibölhochbehälter	ABS
73-6	Frischluftgebläse	ABS
73-7	zwei Treibölleitungen (C, D)	ABS
73-8	drei Treibölleitungen (E, F, G)	ABS

Hinweis: Die im Rahmen 73-2 enthaltenen, mit 1, 2 und 3 gekennzeichneten Handräder sind identisch.

SCHRITT 1 → Arbeiten an der Decke des Dieselmotorenraums

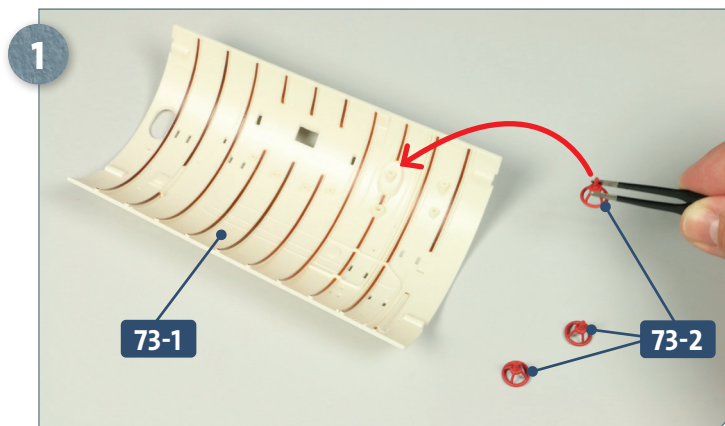

Legen Sie die Decke des Dieselmotorenraums **73-1** bereit. Trennen Sie die drei identischen Handräder aus dem Rahmen **73-2**. Geben Sie Sekundenkleber auf den Zapfen eines Handrads und fügen Sie diesen in die Bohrung der Decke ein, auf die der Pfeil weist.

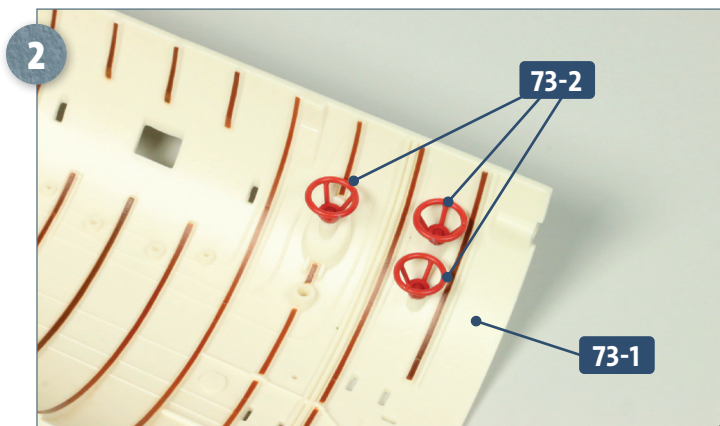

Das erste Handrad **73-2** ist an der Decke des Dieselmotorenraums **73-1** fixiert. Kleben Sie anschließend die beiden anderen Handräder **73-2** an der Decke fest, wie abgebildet.

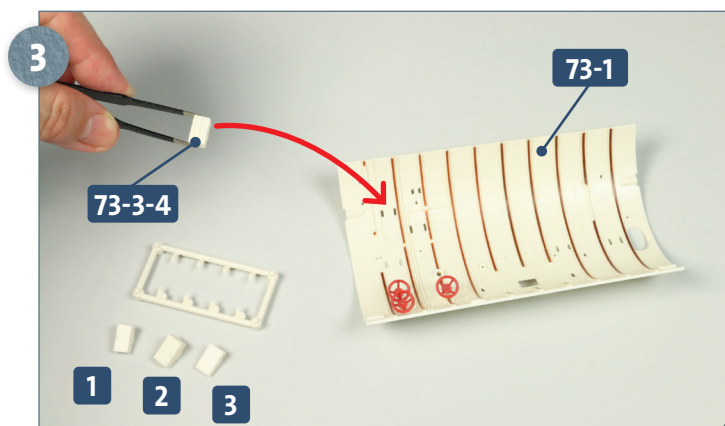

Trennen Sie die vier Sicherungskästen **1**, **2**, **3** und **4** aus dem Rahmen **73-3**. Nehmen Sie als Erstes das Teil **73-3-4**, versehen Sie dessen zwei Zapfen mit etwas Sekundenkleber und fügen Sie diese in die Schlitz der Decke **73-1** ein, wie angedeutet.

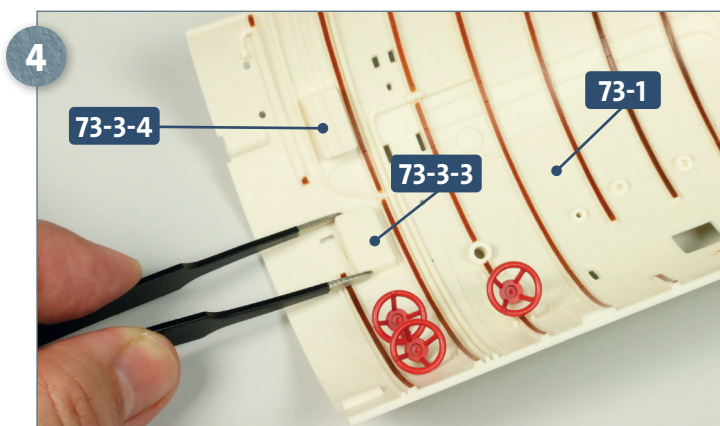

Der Sicherungskasten **73-3-4** ist an der Decke **73-1** fixiert. Der Kasten **73-3-3** wird in den benachbarten Schlitz festgeklebt, wie es das Foto zeigt.

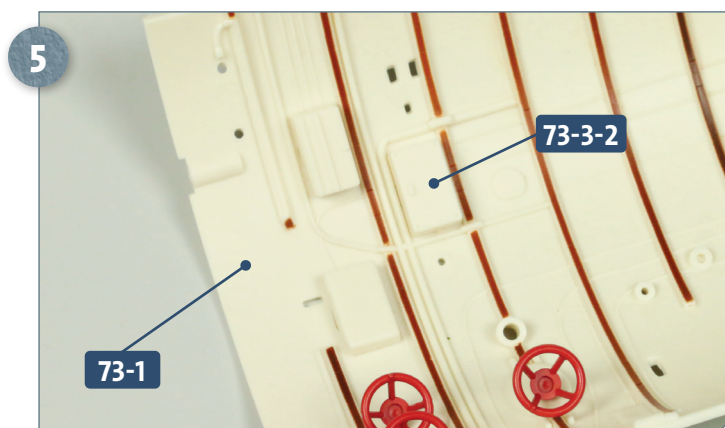

Kleben Sie den Sicherungskasten **73-3-2** ebenfalls an der Decke **73-1** fest, wie abgebildet.

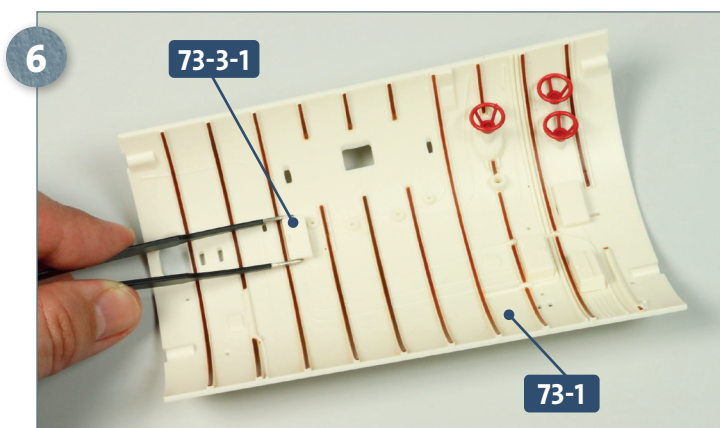

Deutlich weiter hinten an der Decke **73-1** wird der letzte Sicherungskasten **73-3-1** festgeklebt.

Schritt-für-Schritt-Bauanleitung

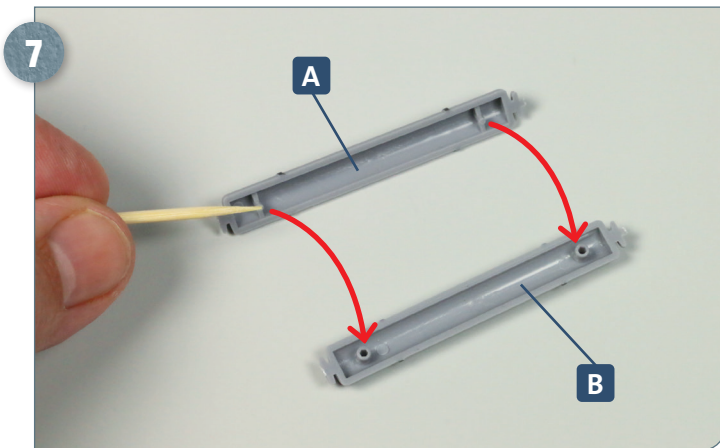

7
Trennen Sie die beiden Hälften des Schalldämpfers **A** und **B** aus dem Rahmen **73-4**. Geben Sie etwas Sekundenkleber auf die Zapfen an der Innenseite von **A** und fügen Sie beide Hälften zusammen, wie es die Pfeile andeuten.

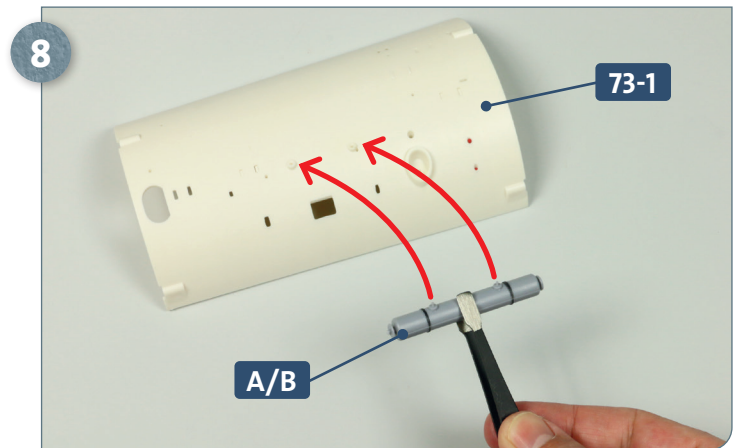

8
Nehmen Sie den zusammengeklebten Schalldämpfer **A/B** und geben Sie etwas Sekundenkleber auf dessen zwei Zapfen. Führen Sie das Teil zu den beiden Aufnahmen an der Oberseite des Dachs **73-1**, auf die die beiden Pfeile weisen.

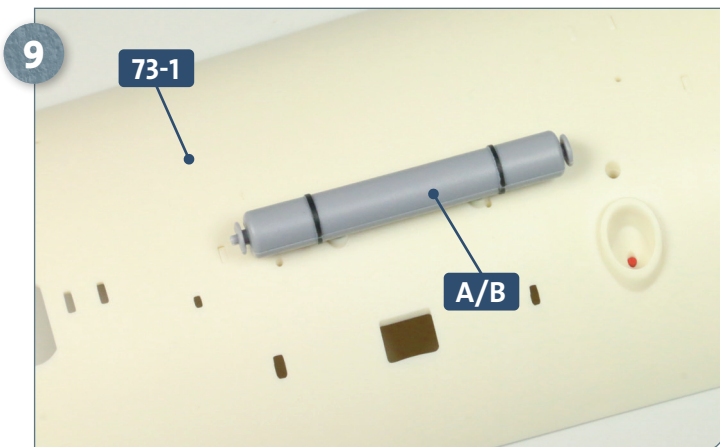

9
Der Schalldämpfer **A/B** ist am Dach **73-1** festgeklebt.

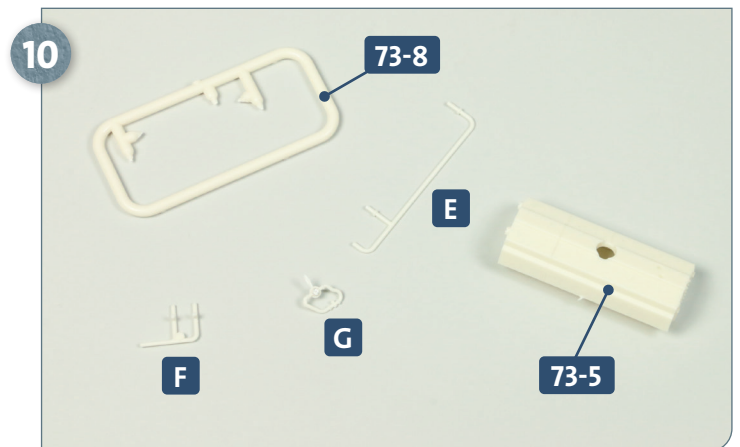

10
Legen Sie den Treibölhochbehälter **73-5** auf Ihre Arbeitsplatte. Nehmen Sie den Rahmen **73-8** und trennen Sie die drei Treibölleitungen **E**, **F** und **G** heraus.

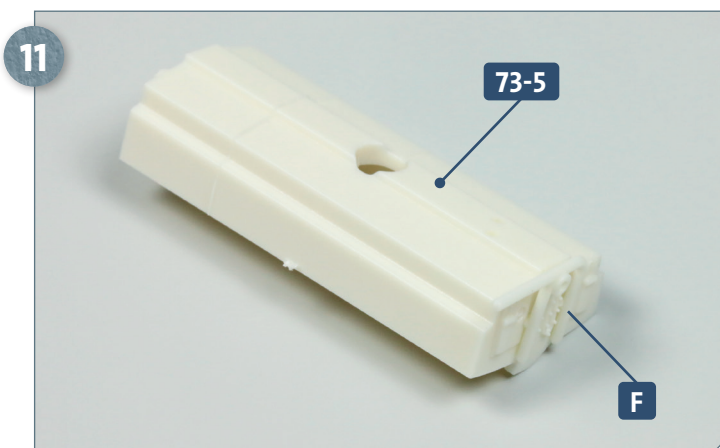

11
Geben Sie etwas Sekundenkleber auf die beiden Zapfen an der Treibölleitung **F** und fügen Sie diese in die Bohrungen an der Vorderseite des Treibölhochbehälters **73-5** ein.

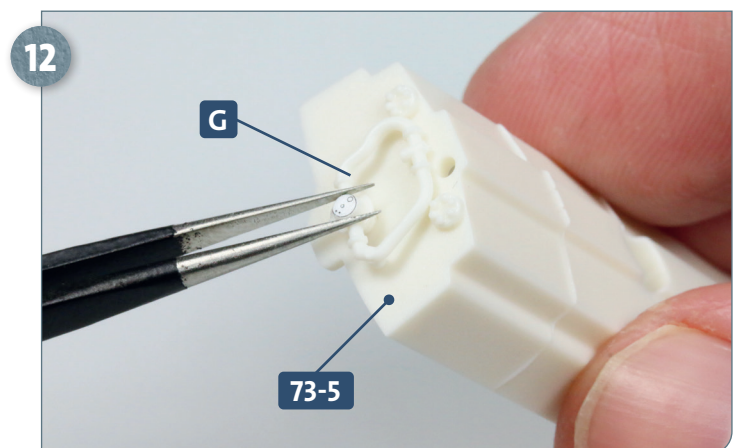

12
Am hinteren Ende des Treibölhochbehälters **73-5** wird die Treibölleitung **G** festgeklebt.

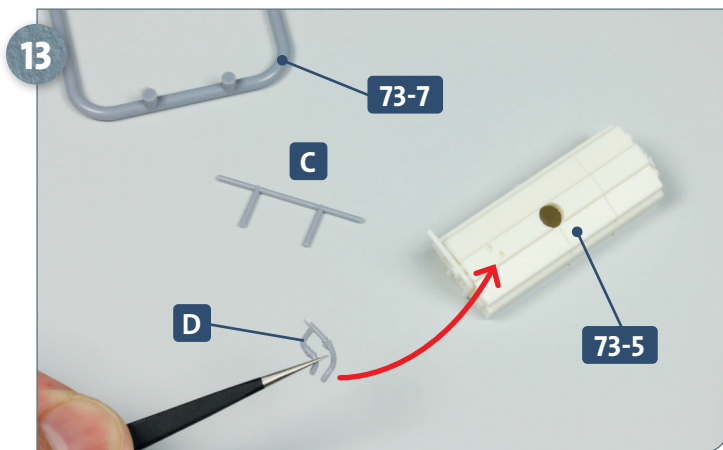

Legen Sie den Rahmen **73-7** bereit und trennen Sie die beiden Treibölleitungen **C** und **D** heraus. Geben Sie etwas Sekundenkleber auf die beiden nebeneinander befindlichen Enden von **D** und führen Sie diese zu den Vertiefungen am Treiböhlhochbehälter **73-5**.

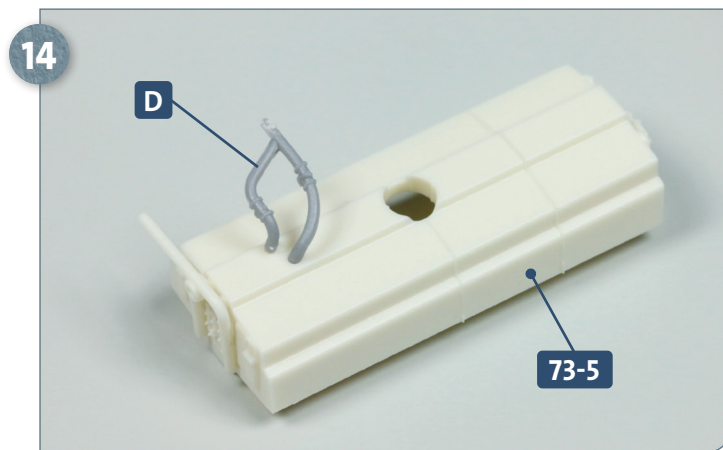

Die Treibölleitung **D** ist am Treiböhlhochbehälter **73-5** fixiert.

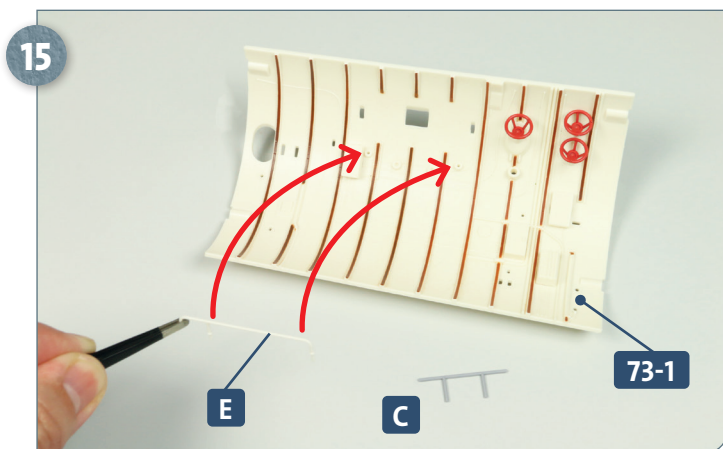

Geben Sie etwas Sekundenkleber auf die beiden langen Füße der Treibölleitung **E** und fügen Sie diese in die Bohrungen der Decke **73-1** ein, wie es die Pfeile andeuten.

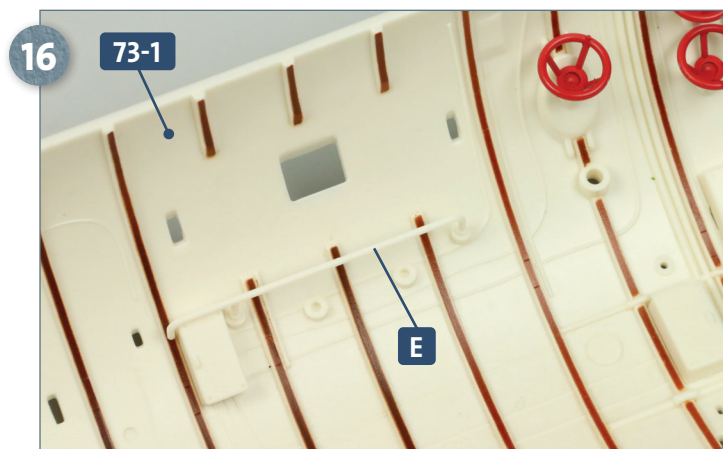

Die Treibölleitung **E** ist korrekt an der Decke **73-1** festgeklebt.

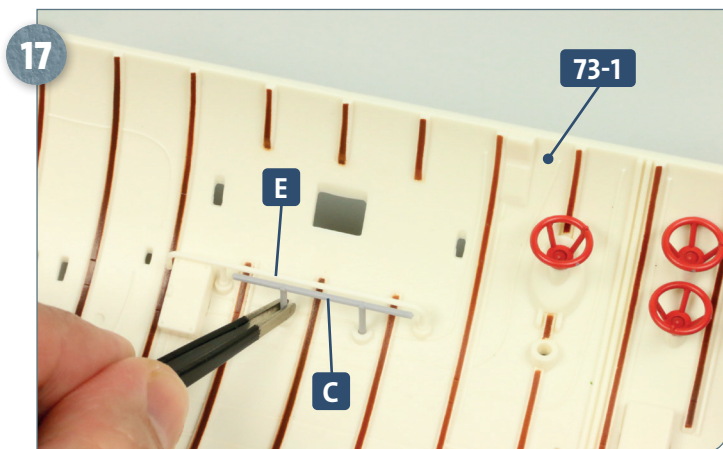

Unmittelbar neben der Treibölleitung **E** wird die Treibölleitung **C** an der Decke **73-1** festgeklebt.

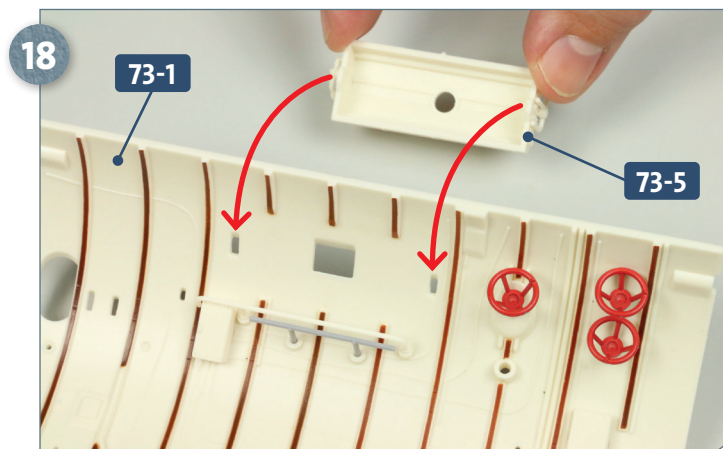

Nehmen Sie den Treiböhlhochbehälter **73-5** und versehen Sie dessen zwei breite Zapfen mit etwas Sekundenkleber. Führen Sie die Zapfen zu den Schlitten in der Decke **73-1**, auf die die Pfeile weisen.

Schritt-für-Schritt-Bauanleitung

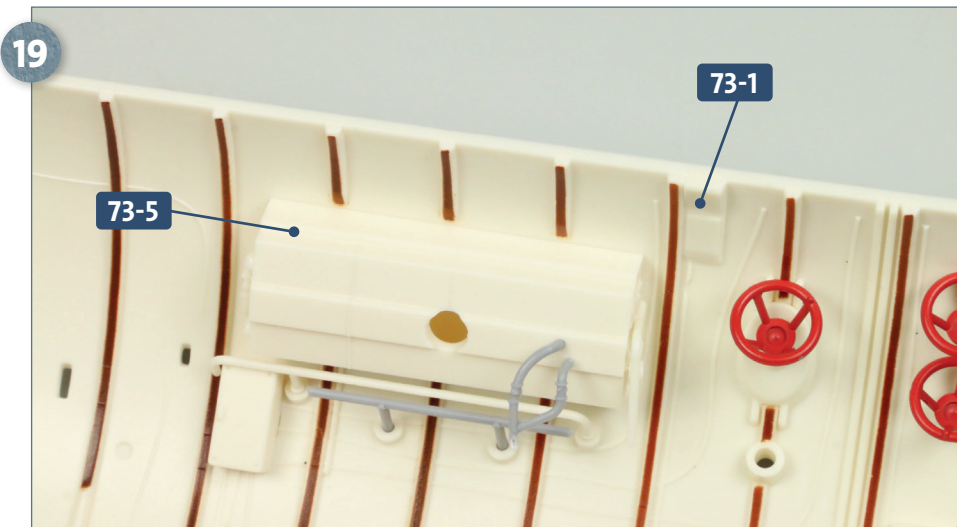

Der Treibölbuchbehälter 73-5 ist an der Decke 73-1 festgeklebt.

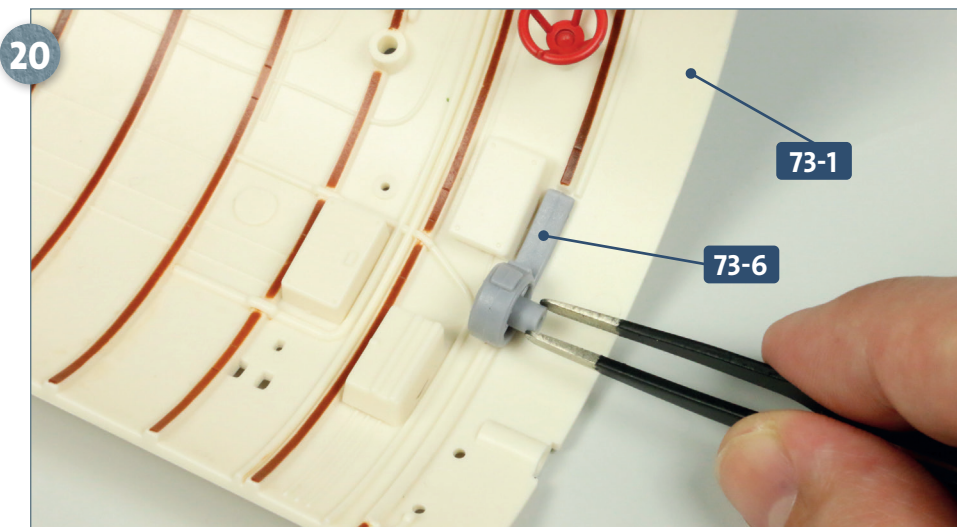

Als Letztes nehmen Sie das Frischluftgebläse 73-6. Geben Sie etwas Sekundenkleber auf den Zapfen an dessen Rückseite und fügen Sie diesen in den Schlitz ein, der sich mittig ganz vorne an der Decke 73-1 befindet, wie abgebildet.

DAS BAUERGBNIS

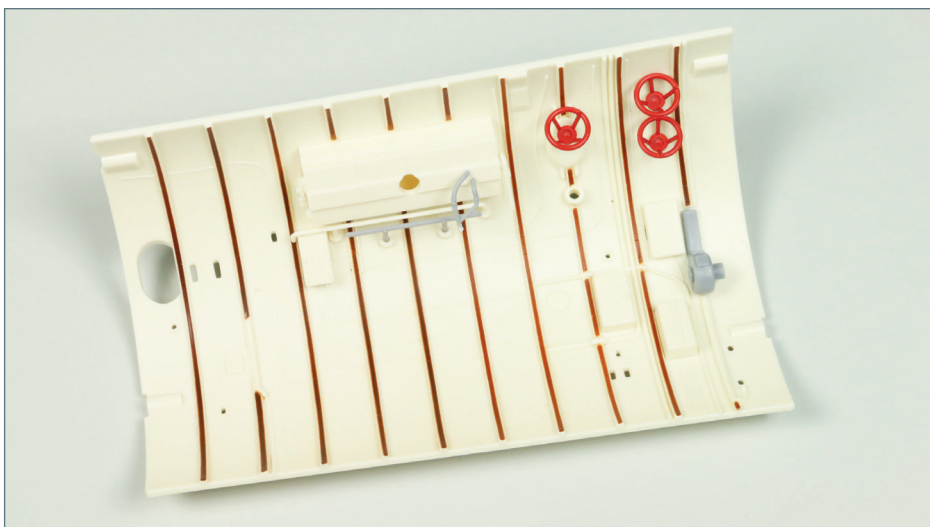

Die Arbeiten an der Decke des Dieselmotorenraums haben begonnen, u. a. wurden diverse Leitungen und Handräder montiert.