

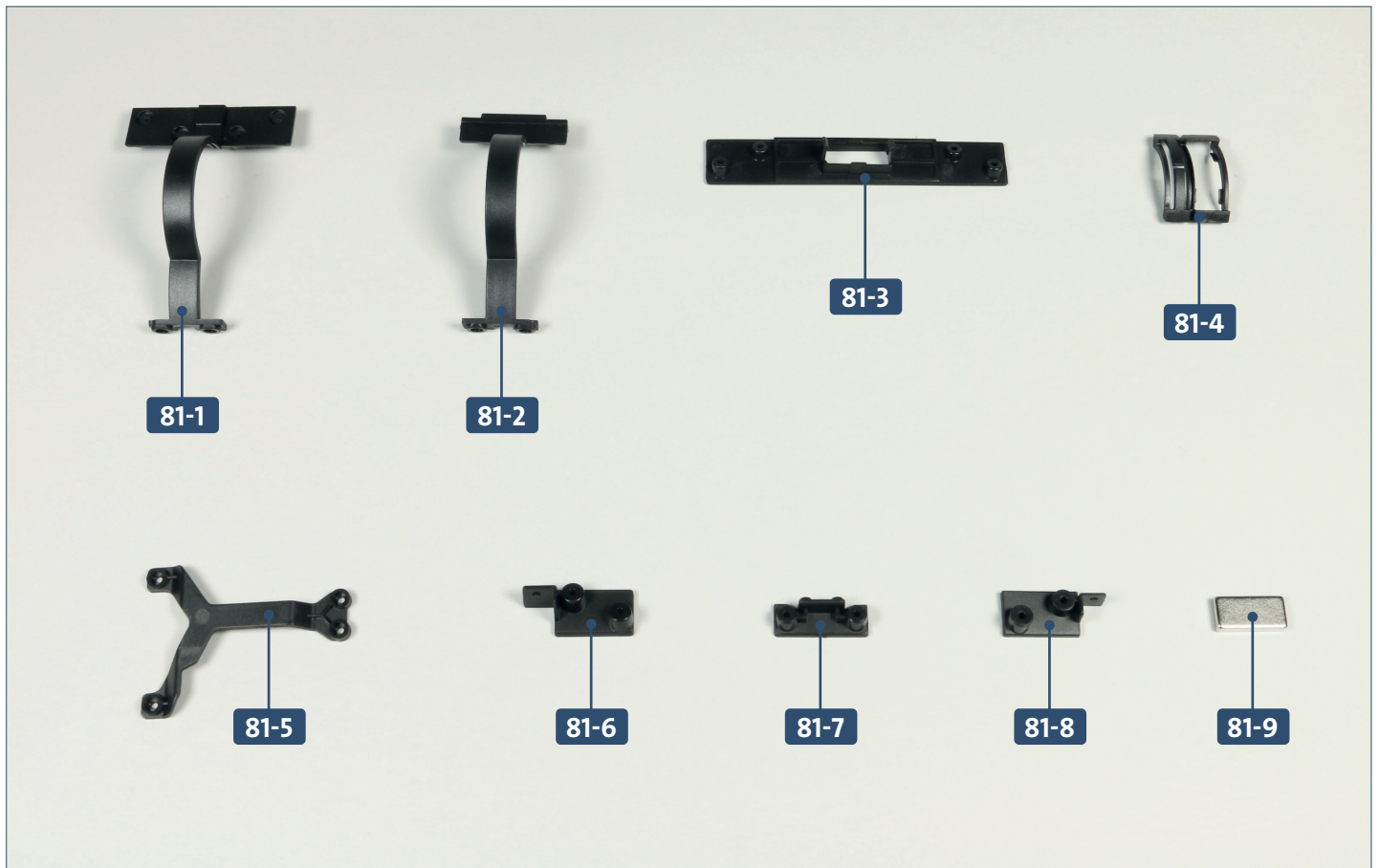

Der vierte Magnet

Der Unteroffiziersraum wird in die Rumpfstruktur eingefügt. Kabel werden gebündelt, ein linker Rumpfabschnitt wird montiert. Der vierte Magnet mit seiner Halteplatte und Verbindungsstücke stabilisieren die Rumpfstruktur.



Ihre Bauteile im Überblick

Teilenummer	Name	Material
81-1	Verbindungsstück	ABS
81-2	Verbindungsstück	ABS
81-3	vierte Halteplatte	ABS
81-4	Kabelführung	ABS
81-5	Querträger	ABS
81-6	Verbinder	ABS
81-7	Verbinder	ABS
81-8	Verbinder	ABS
81-9	Magnet	–



Schrauben

Typ	Anzahl	Abmessungen
FM	10 + 1	2,0 x 4 mm (PWD)
CP	14 + 1	2,0 x 4 mm (PWB)

SCHRITT 1 → Weiterbau der Rumpfstruktur und Einbau des Unteroffiziersraums

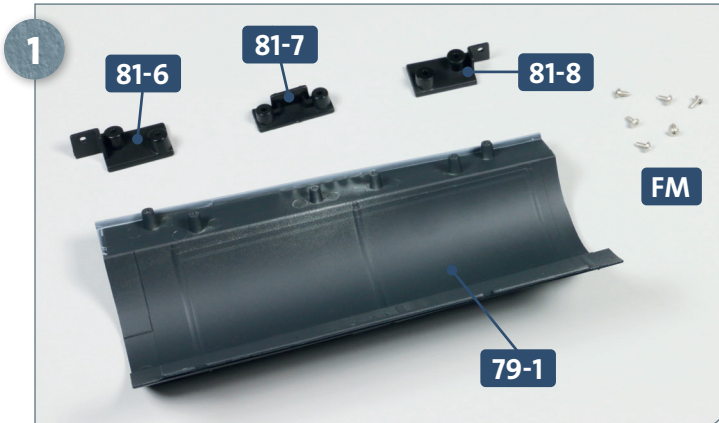

Legen Sie den linken Rumpfabschnitt **79-1**, die drei Verbinder **81-6**, **81-7** und **81-8** sowie sechs Schrauben **FM** bereit. Ordnen Sie die Teile so an, wie es das Foto zeigt.

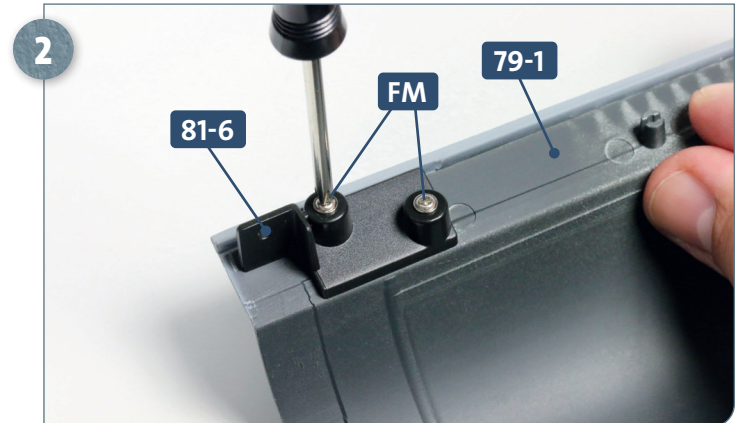

Befestigen Sie den Verbinder **81-6** mit zwei Schrauben **FM** am hinteren Ende des Rumpfabschnitts **79-1**.

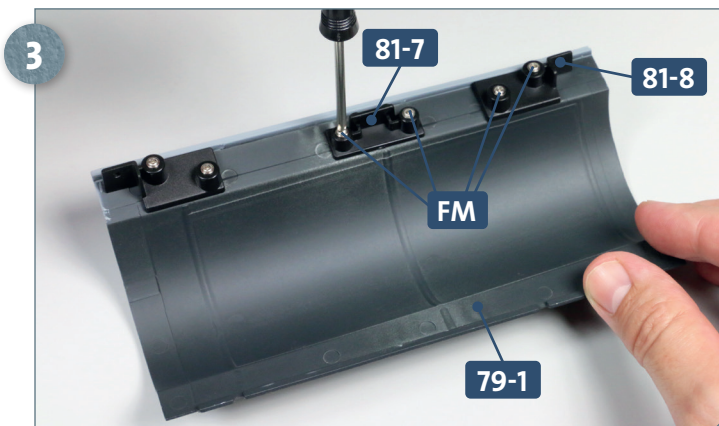

Die Verbinder **81-7** und **81-8** werden ebenfalls mit je zwei Schrauben **FM** am Rumpfabschnitt **79-1** befestigt.

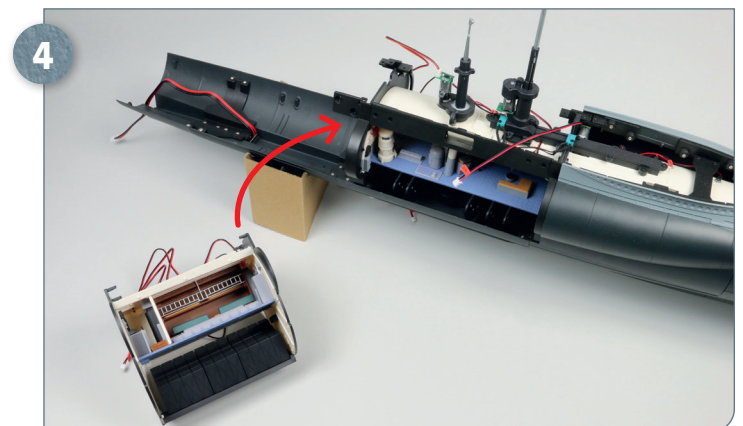

Stellen Sie die Rumpfstruktur auf Ihre Arbeitsplatte. Nehmen Sie die vierte Sektion und fügen Sie sie hinter der dritten Sektion in die Rumpfstruktur ein, wie es der Pfeil andeutet.

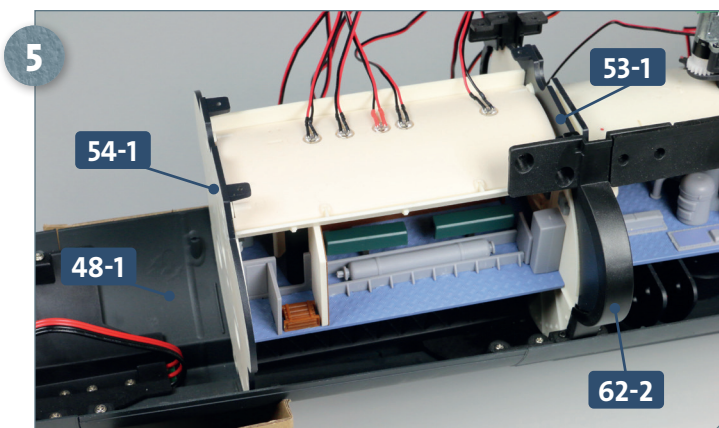

Die vierte Sektion ist im Rumpf platziert: Ihr vorderes Schott **53-1** sitzt im Verbindungsstück **62-2**, das achtere Schott **54-1** ruht auf dem unteren Rumpfabschnitt **48-1**.

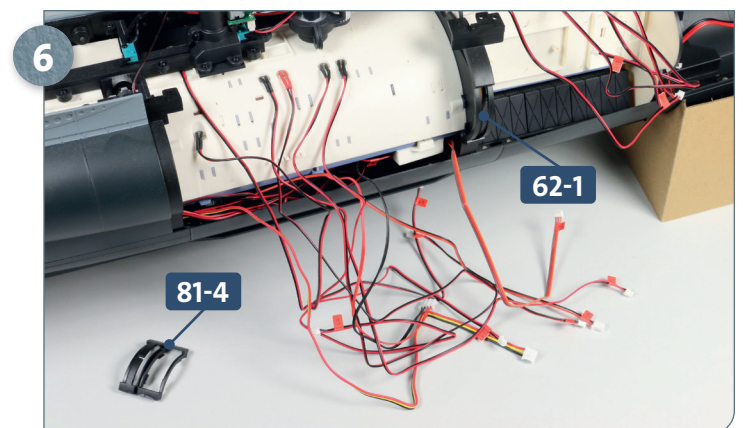

Drehen Sie die Rumpfstruktur um. Die Arbeiten gehen weiter am Verbindungsstück **62-1**, das sich zwischen der dritten und vierten Sektion befindet. Legen Sie die Kabelführung **81-4** bereit.

Schritt-für-Schritt-Bauanleitung

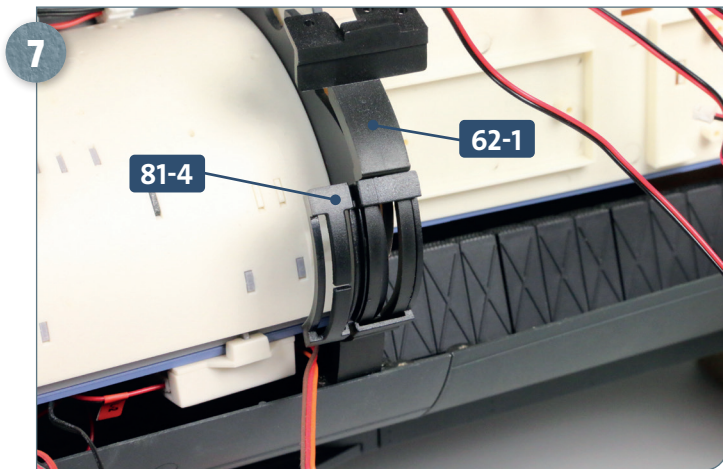

Klipsen Sie die Kabelführung **81-4** am Verbindungsstück **62-1** fest.

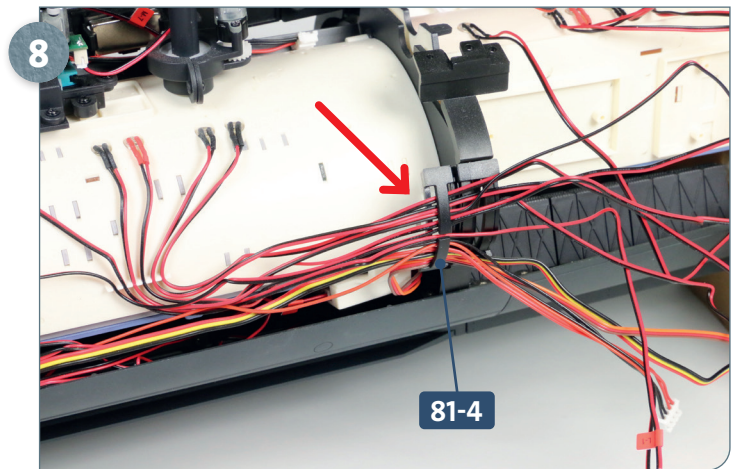

Führen Sie die LED-Kabel sowie die anderen, unten hinter der dritten Sektion verlaufenden Kabel nacheinander durch die Kabelführung nach achtern. Der Pfeil weist auf die Stelle.

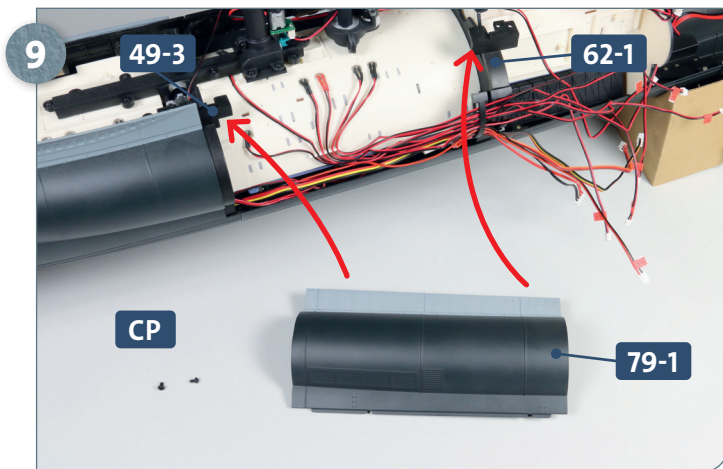

Legen Sie den linken Rumpfabschnitt **79-1** und zwei Schrauben **CP** bereit. Der Rumpfabschnitt wird auf Höhe der dritten Sektion zwischen den Verbindungsstücken **49-3** und **62-1** platziert, wie es die Pfeile andeuten.

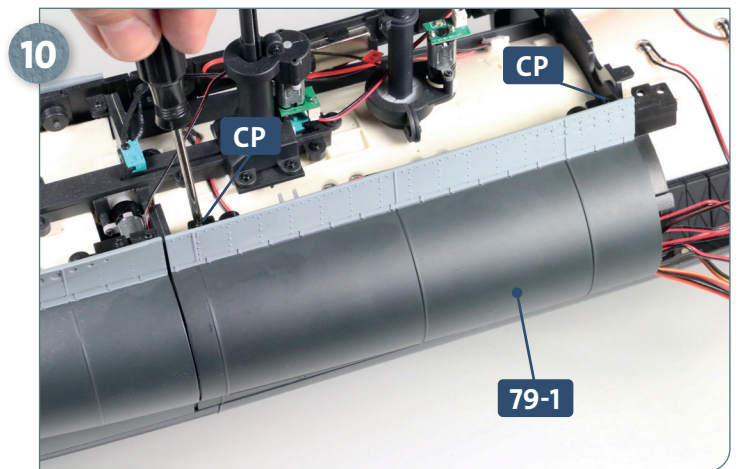

Befestigen Sie den Rumpfabschnitt **79-1** mit je einer Schraube **CP** an den beiden Verbindungsstücken.

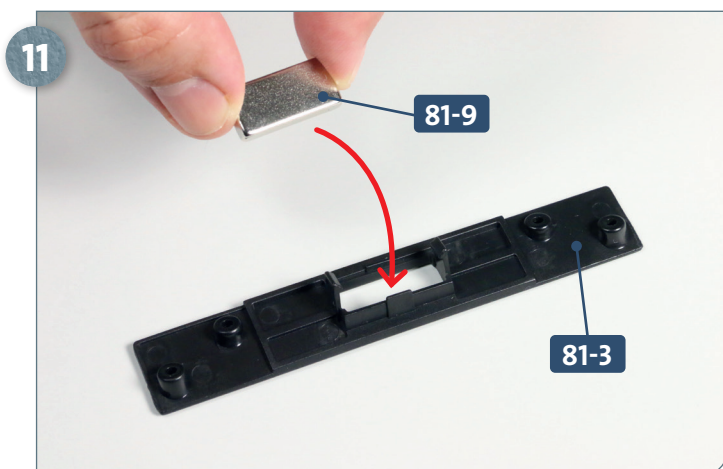

Legen Sie die Halteplatte **81-3** mit der Rückseite nach oben auf Ihre Arbeitsplatte. Nehmen Sie den Magnet **81-9** und fügen Sie ihn in die Aufnahme der Halteplatte ein, wie angedeutet.

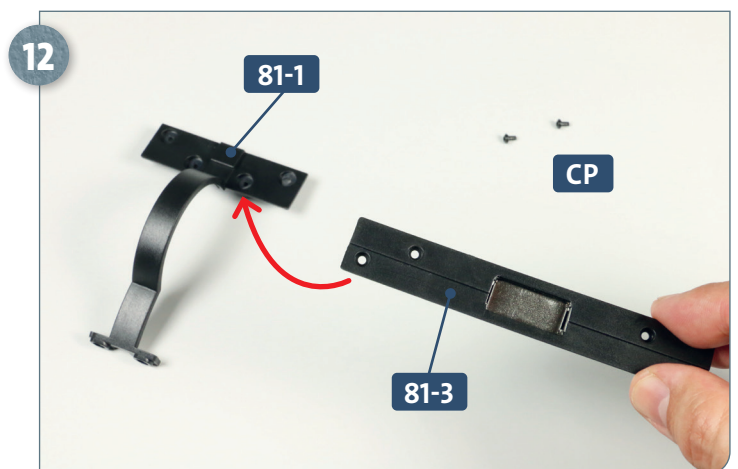

Setzen Sie das hintere Ende der Halteplatte **81-3** auf das Verbindungsstück **81-1**, wie es der Pfeil andeutet. Legen Sie zwei Schrauben **CP** bereit.

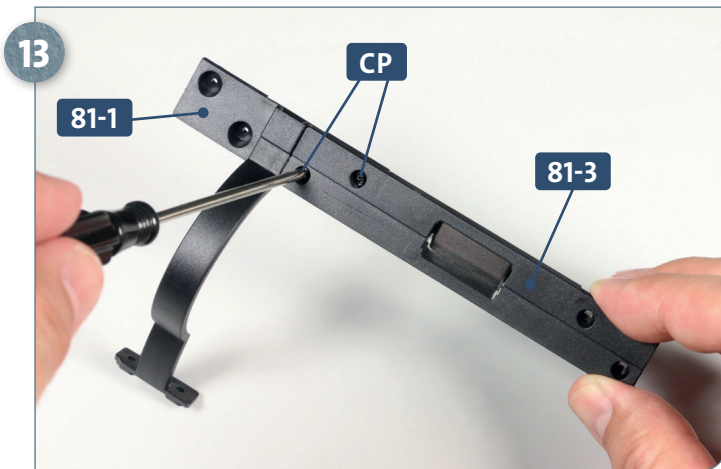

13 Befestigen Sie die Halteplatte **81-3** mit zwei Schrauben **CP** am Verbindungsstück **81-1**, wie abgebildet.

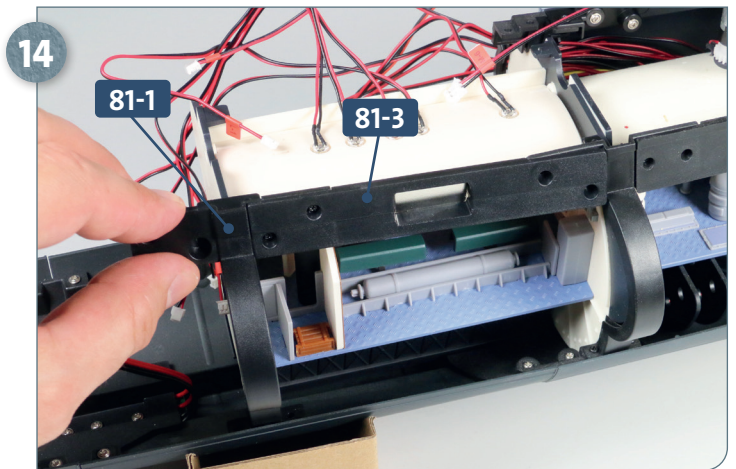

14 Fügen Sie die Halteplatte **81-3** mit dem daran befestigten Verbindungsstück **81-1** vor der vierten Sektion auf der rechten Seite des Rumpfs ein.

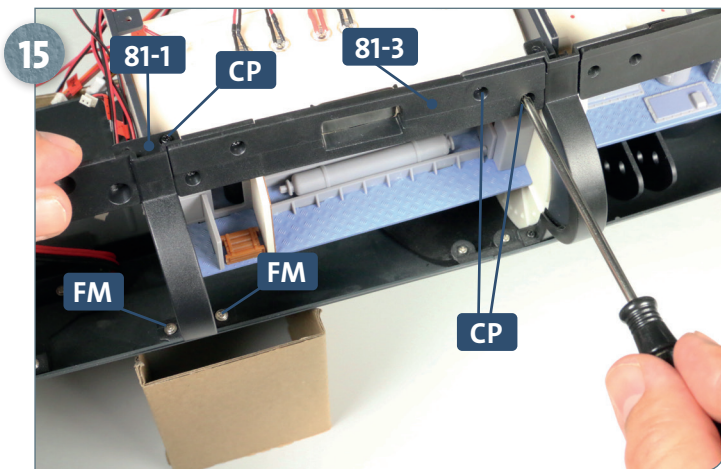

15 Fixieren Sie die Halteplatte **81-3** mit zwei Schrauben **CP**. Das Verbindungsstück **81-1** wird mit einer Schraube **CP** und zwei Schrauben **FM** an der Rumpfstruktur befestigt.

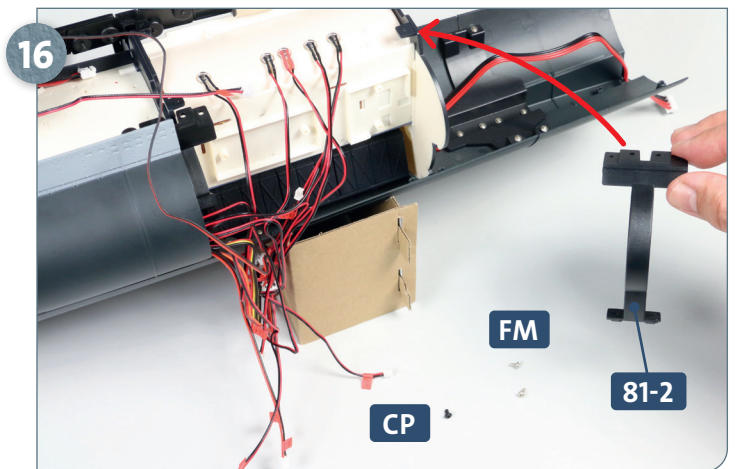

16 Wechsel auf die linke Seite der Rumpfstruktur. Legen Sie zwei Schrauben **FM** und eine Schraube **CP** bereit. Nehmen Sie das Verbindungsstück **81-2** und führen Sie es zum achteren Schott der vierten Sektion, wie es der Pfeil andeutet.

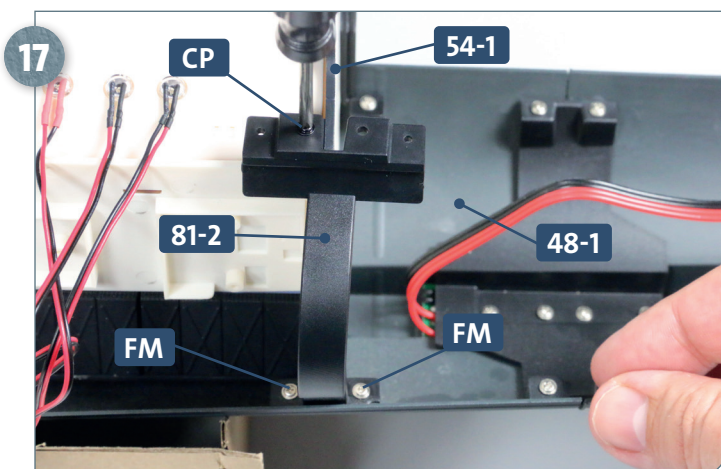

17 Fixieren Sie das Verbindungsstück **81-2** mit einer Schraube **CP** am Schott **54-1** und mit zwei Schrauben **FM** am Rumpfabschnitt **48-1**.

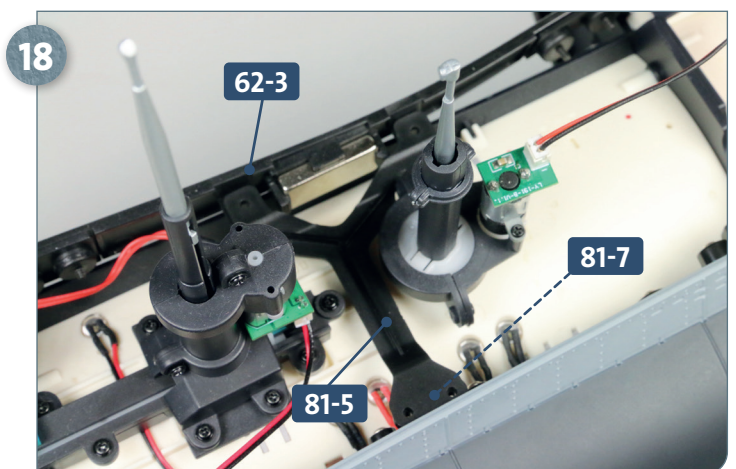

18 Auf der Decke der dritten Sektion wird der Querträger **81-5** platziert. Er verbindet den Verbindler **81-7** mit der Halteplatte **62-3**, wie es das Foto zeigt.

Schritt-für-Schritt-Bauanleitung

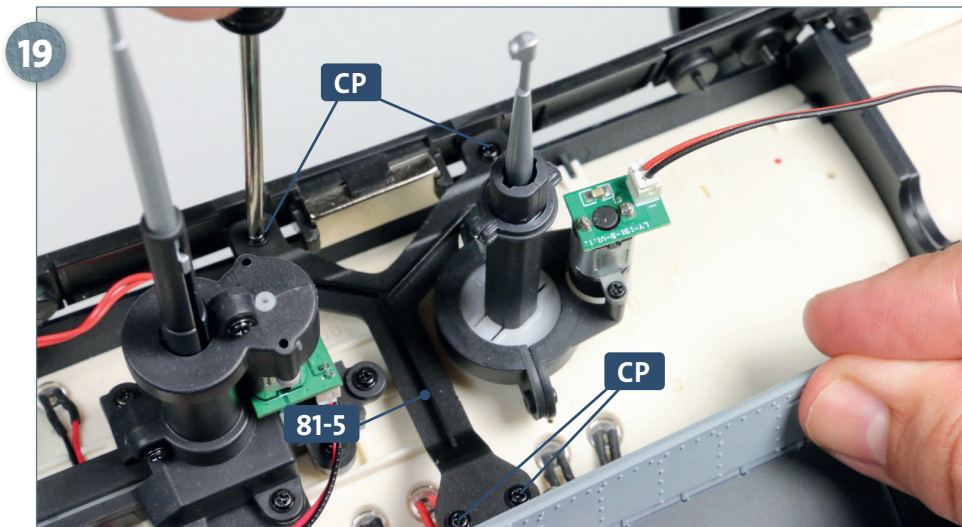

Befestigen Sie den Querträger 81-5 mit vier Schrauben CP, wie abgebildet.

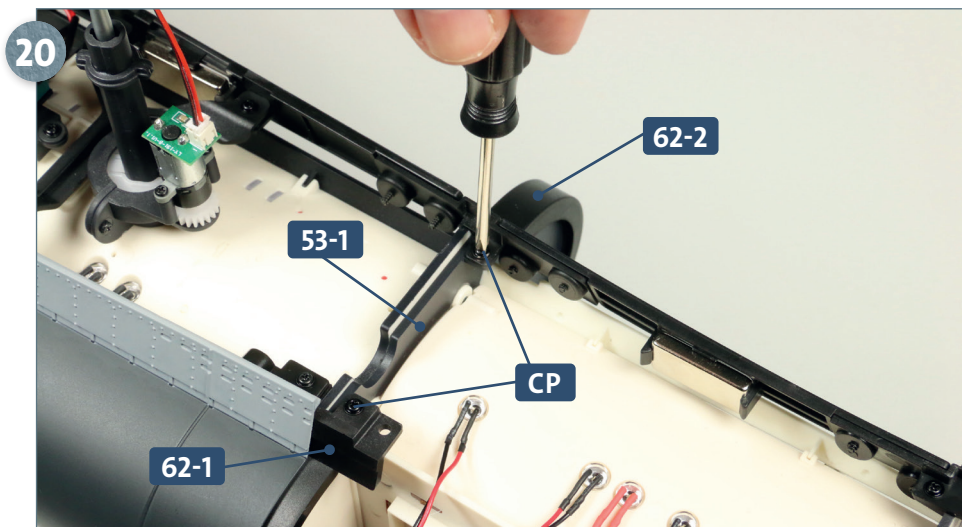

Fixieren Sie die Verbindungsstücke 62-1 und 62-2 mit je einer Schraube CP am vorderen Schott der vierten Sektion 53-1.

DAS BAUERGBNIS

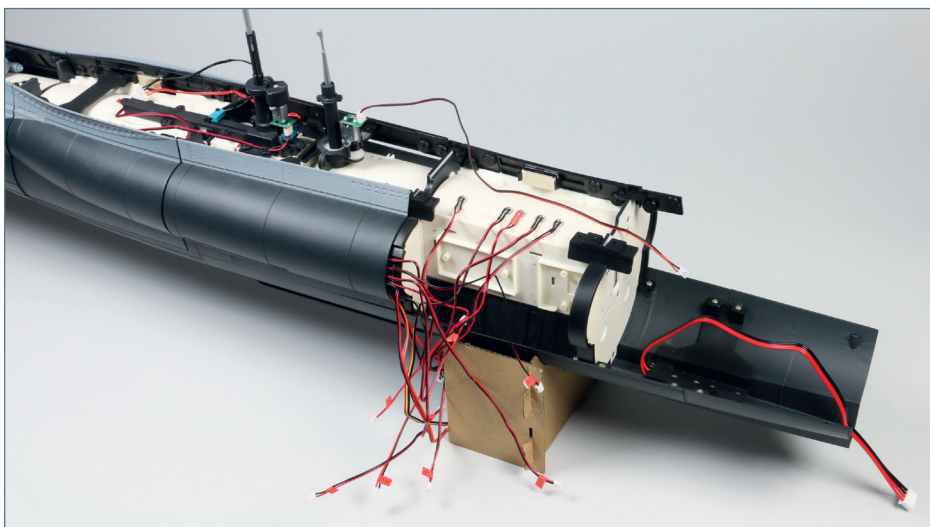

Die Arbeiten am Rumpf sind vorangeschritten: Die vierte Sektion ist montiert, ein Rumpfabschnitt befestigt, diverse Verbindungsstücke sind eingefügt.