

DIE STARTERBATTERIE

In dieser Ausgabe werden die Starterbatterie und die Rücklichtkabel mit der Bodengruppe verbunden.

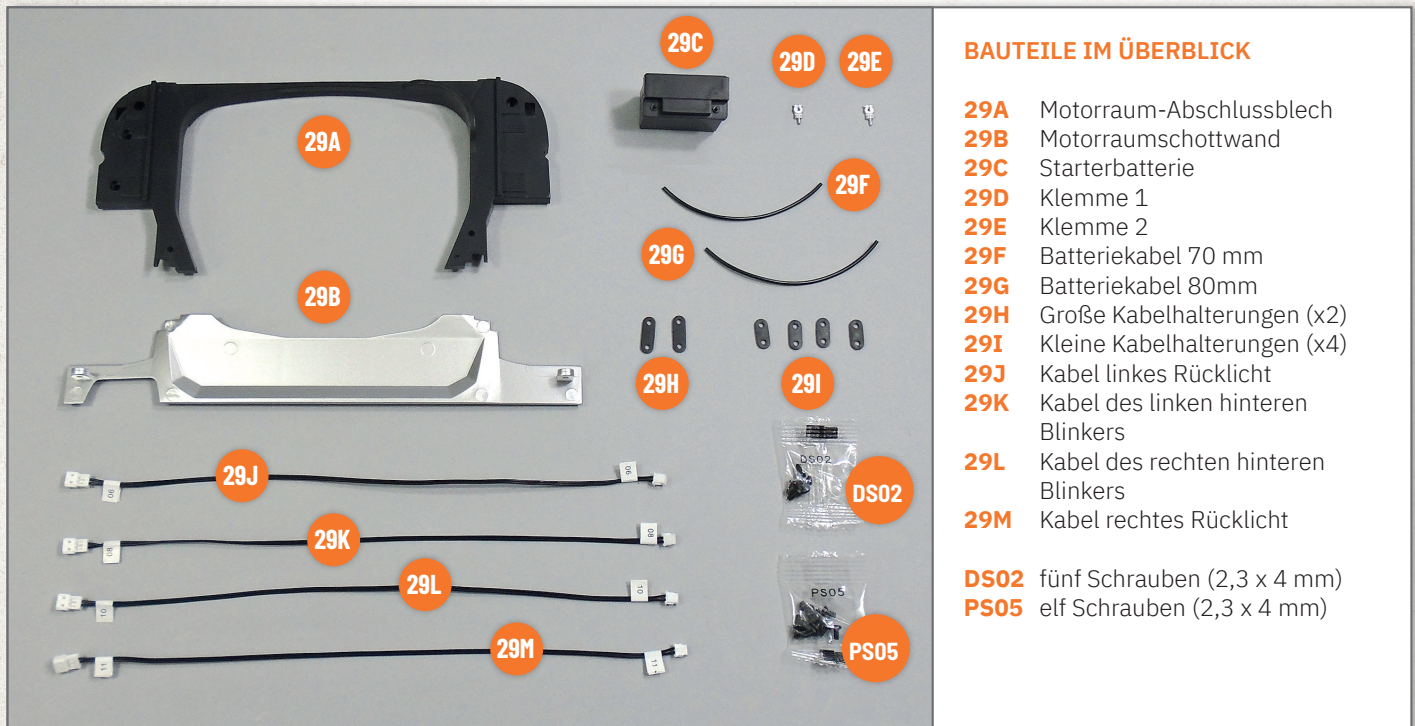

BAUTEILE IM ÜBERBLICK

- 29A** Motorraum-Abschlussblech
 - 29B** Motorraumschottwand
 - 29C** Starterbatterie
 - 29D** Klemme 1
 - 29E** Klemme 2
 - 29F** Batteriekabel 70 mm
 - 29G** Batteriekabel 80mm
 - 29H** Große Kabelhalterungen (x2)
 - 29I** Kleine Kabelhalterungen (x4)
 - 29J** Kabel linkes Rücklicht
 - 29K** Kabel des linken hinteren Blinkers
 - 29L** Kabel des rechten hinteren Blinkers
 - 29M** Kabel rechtes Rücklicht
- DS02** fünf Schrauben (2,3 x 4 mm)
PS05 elf Schrauben (2,3 x 4 mm)



1 Führen Sie die Enden mit den größeren Steckern von Kabel **29J** (Etikett 06) und **29K** (Etikett 08) durch das rechteckige Loch auf der linken Seite des Motorraum-Abschlussblechs **29A**. Richten Sie die Teile wie auf dem Foto gezeigt aus und beschädigen Sie die Kabel nicht.

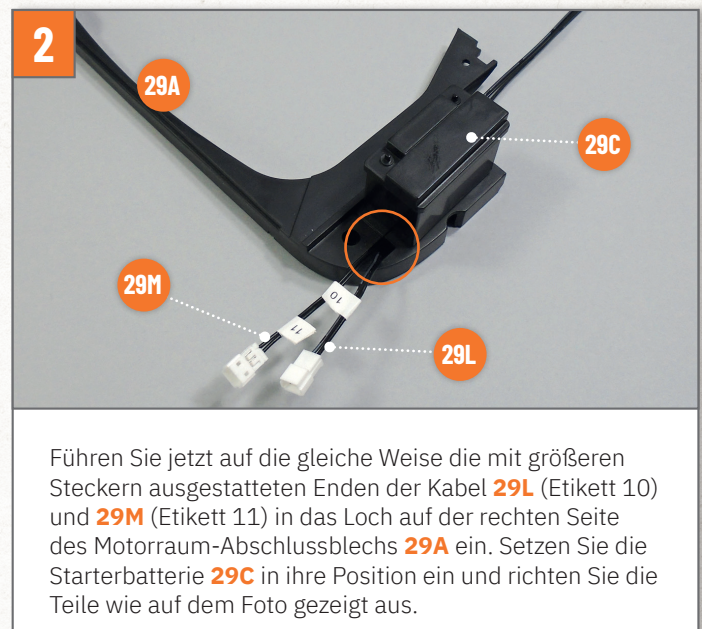

2 Führen Sie jetzt auf die gleiche Weise die mit größeren Steckern ausgestatteten Enden der Kabel **29L** (Etikett 10) und **29M** (Etikett 11) in das Loch auf der rechten Seite des Motorraum-Abschlussblechs **29A** ein. Setzen Sie die Starterbatterie **29C** in ihre Position ein und richten Sie die Teile wie auf dem Foto gezeigt aus.



Drehen Sie das Motorraum-Abschlussblech **29A** um und achten Sie darauf, dass die Starterbatterie dabei nicht herausfällt. Ziehen Sie zwei Schrauben **PS05** in den auf dem Foto durch Kreise markierten Löchern fest, um die Starterbatterie an der Querstange zu befestigen.

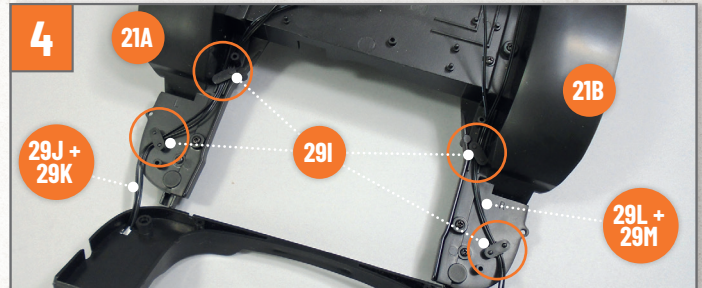

Nehmen Sie die Bodengruppe Ihres im Bau befindlichen Modells zur Hand. Ordnen Sie die Kabel **29J**, **29K**, **29L** und **29M** wie auf dem Foto gezeigt an und führen Sie sie zwischen den Stiftpaaren der hinteren Radkästen **21A** und **21B** hindurch. Platzieren Sie die vier kleinen Kabelhalterungen **29I** auf den Stiftpaaren, um zu verhindern, dass die Kabel herausfallen.

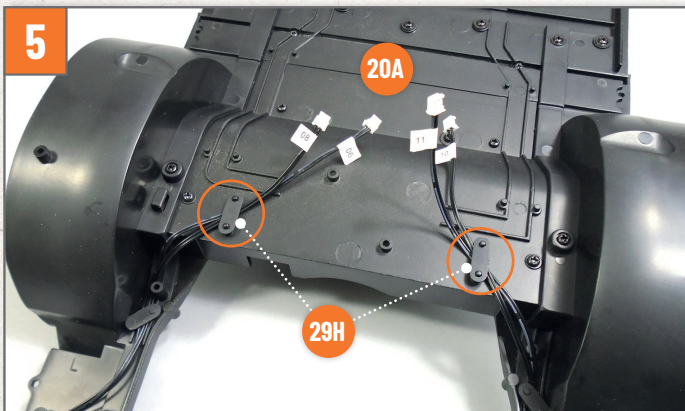

Ordnen Sie die Enden der Kabel wie auf dem Foto gezeigt an und führen Sie sie zwischen den beiden Bohrstiftpaaren am hinteren Teil des Bodenblechs **20A** hindurch. Stecken Sie die beiden großen Kabelhalterungen **29H** auf die Stiftpaare, damit die Kabel nicht herausfallen.

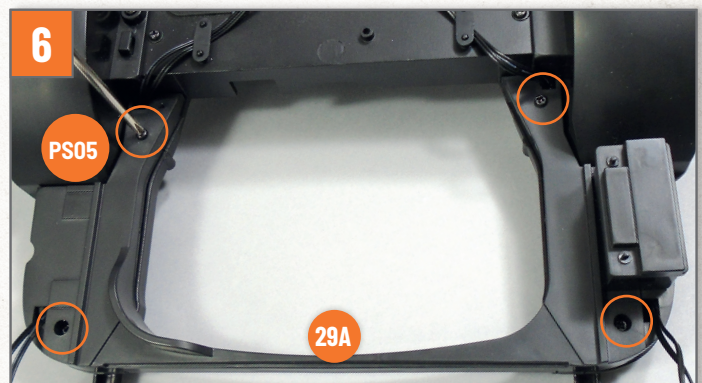

Verbinden Sie das Motorraum-Abschlussblech **29A** mit dem Rest der Baugruppe, richten Sie die Teile wie auf dem Foto gezeigt aus und achten Sie darauf, dass die Löcher übereinstimmen. Befestigen Sie jetzt das Motorraum-Abschlussblech, indem Sie vier Schrauben **PS05** in den auf dem Foto durch Kreise markierten Löchern festziehen.

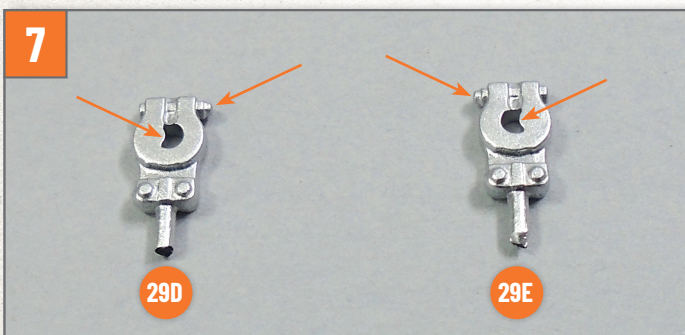

Schauen Sie sich die Unterschiede der Klemme 1 **29D** und Klemme 2 **29E** auf dem Foto genau an, damit Sie sie nicht verwechseln.



Stecken Sie ein Ende des 70 mm langen Batteriekabels **29F** auf den Stift der Klemme 1 **29D**. Stecken Sie dann ebenso ein Ende des 80 mm langen Batteriekabels **29G** auf den Stift der Klemme 2 **29E**.

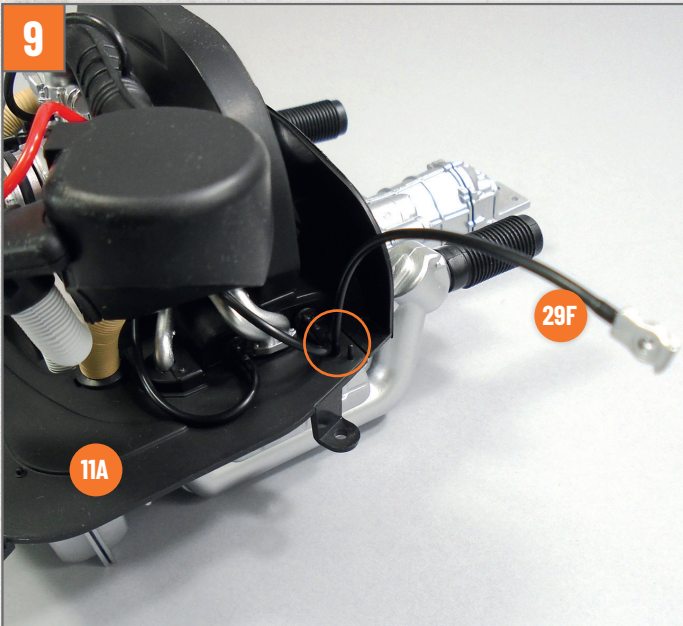

9
Nehmen Sie den Motor Ihres Modells wieder zur Hand. Stecken Sie das freie Ende des 70 mm langen Batterie-
kabels **29F** auf den Stift an der vorderen rechten Ecke des
hinteren Motorabdeckblechs **11A**, der auf dem Foto mit
einem Kreis markiert ist.

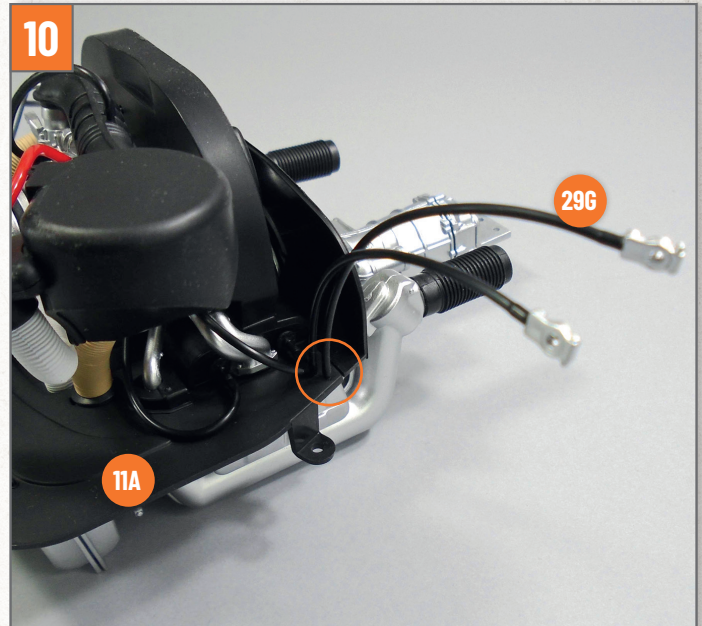

10
Stecken Sie das freie Ende des 80 mm langen Batterie-
kabels **29G** auf den verbleibenden Stift an der vorderen
rechten Ecke des hinteren Motorabdeckblechs **11A**, der
auf dem Foto mit einem Kreis markiert ist.

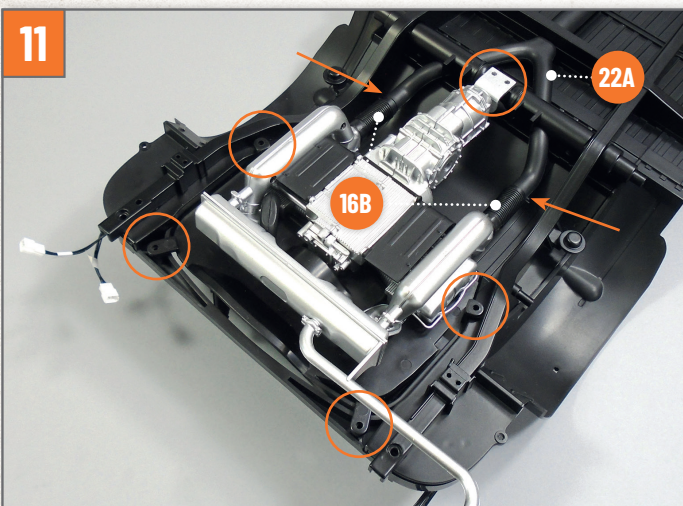

11
Legen Sie die Bodengruppe mit der Unterseite nach oben
hin. Installieren Sie den Motor, indem Sie die Teile wie
auf dem Foto gezeigt ausrichten und darauf achten, sie
nicht zu beschädigen. Richten Sie die auf dem Foto durch
Kreise markierten Löcher aus und versichern Sie sich,
dass die Batteriekabel nicht eingeklemmt sind. Verbinden
Sie die Enden der Warmluftschläuche **16B** mit denen des
Heizrohrverteilers **22A**.

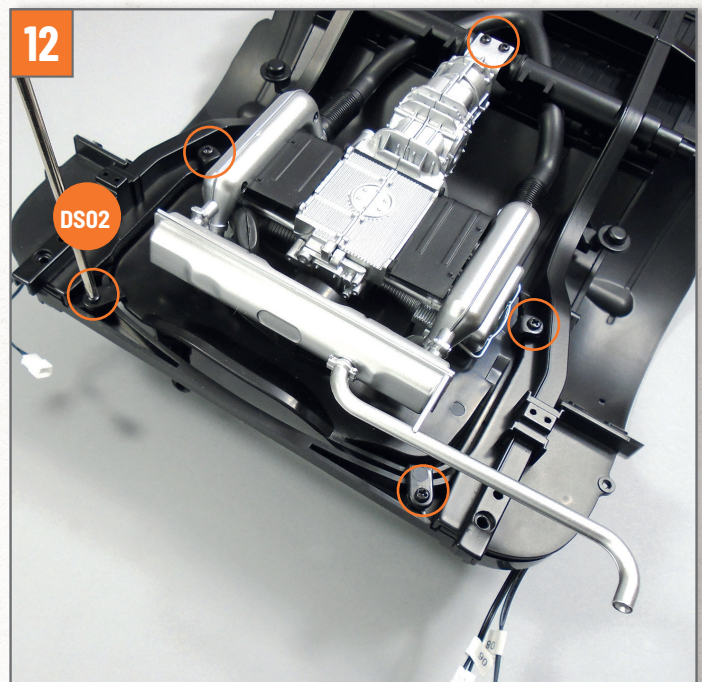

12
Ziehen Sie sechs Schrauben **DS02** in den auf dem Foto
durch Kreise markierten Löchern fest, um den Motor an
der Bodengruppe zu befestigen.

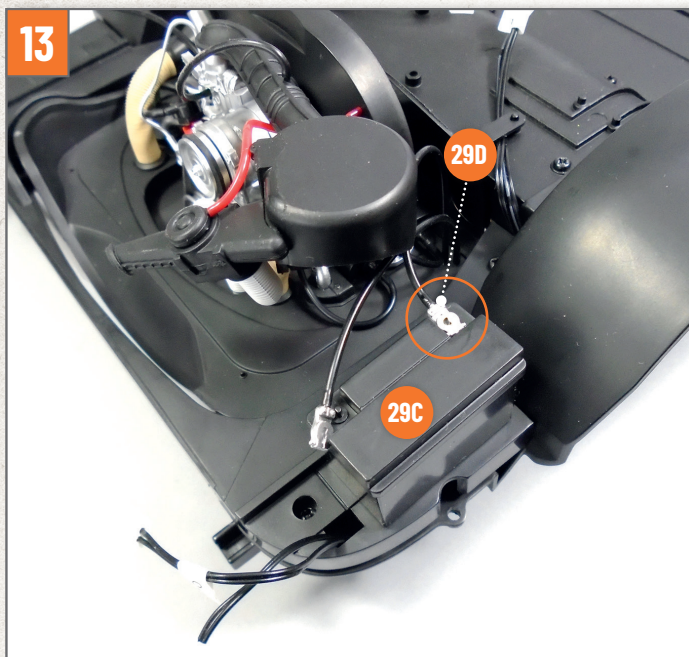

Drehen Sie die Bodengruppe um. Stecken Sie die Klemme 1 **29D** auf den entsprechenden Stift der Starterbatterie **29C**, wie auf dem Foto.

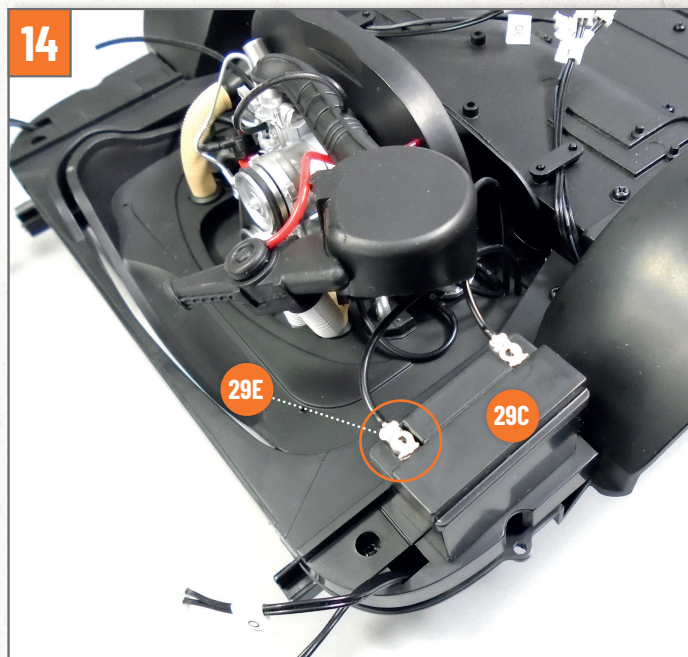

Montieren Sie die Klemme 2 **29E** ebenfalls auf den verbleibenden Stift der Starterbatterie **29C**.

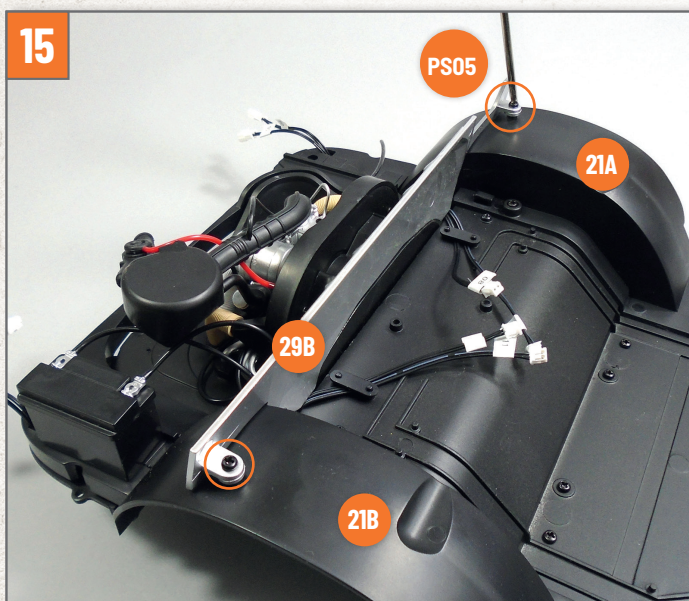

Installieren Sie die Schottwand **29B** wie auf dem Foto. Richten Sie die Löcher mit den Bohrstiften der hinteren Radkästen **21A** und **21B** aus. Befestigen Sie die Schottwand mit zwei Schrauben **PS05**.

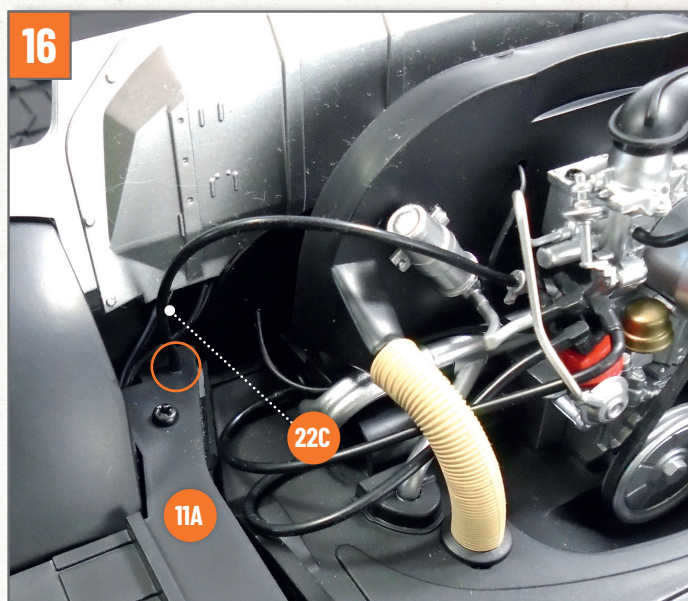

Stecken Sie das freie Ende des Benzinschlauchs **22C** auf den im Bild durch einen Kreis markierten Stift des hinteren Motorabdeckblechs **11A**.