

BREMSE, LENKUNG, RADAUFHÄNGUNG ...

In dieser Ausgabe werden auf der linken vorderen Fahrzeugseite verschiedene Komponenten der Lenkung, des Bremssystems und der Vorderradaufhängung zusammengefügt.



3



Setzen Sie die kleinere Öse des oberen Traghebels **31E** auf den Stift am gegenüberliegenden Ende des Achsschenkels **31D** und richten Sie die Teile wie auf dem Foto gezeigt aus. Befestigen Sie den oberen Traghebel mit einer Schraube **DS12** am Achsschenkel.

4



Nehmen Sie die Bodengruppe Ihres Modells wieder zur Hand. Stecken Sie das Loch am oberen Teil des Stoßdämpfers **31G** auf den entsprechenden Stift am linken Ende des Oberteils der Vorderachse **30E**. Richten Sie die Teile wie auf dem Foto gezeigt aus.

5

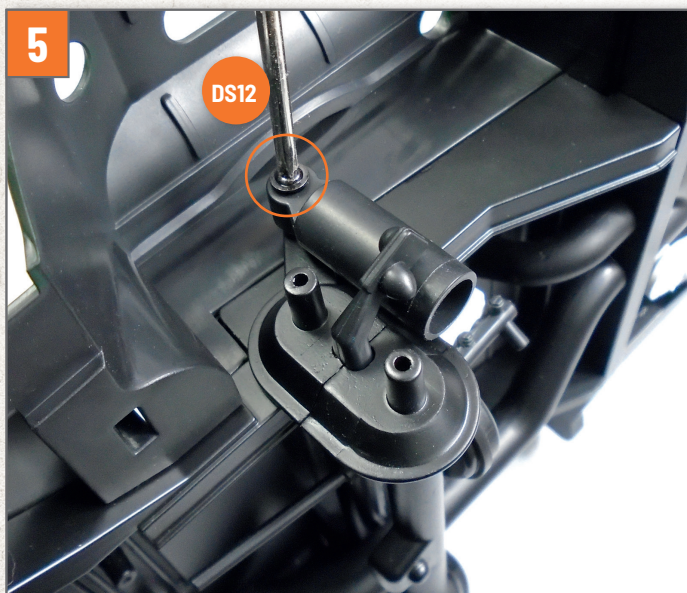

Befestigen Sie den oberen Teil des Stoßdämpfers mit einer Schraube **DS12** an der Vorderachse.

6

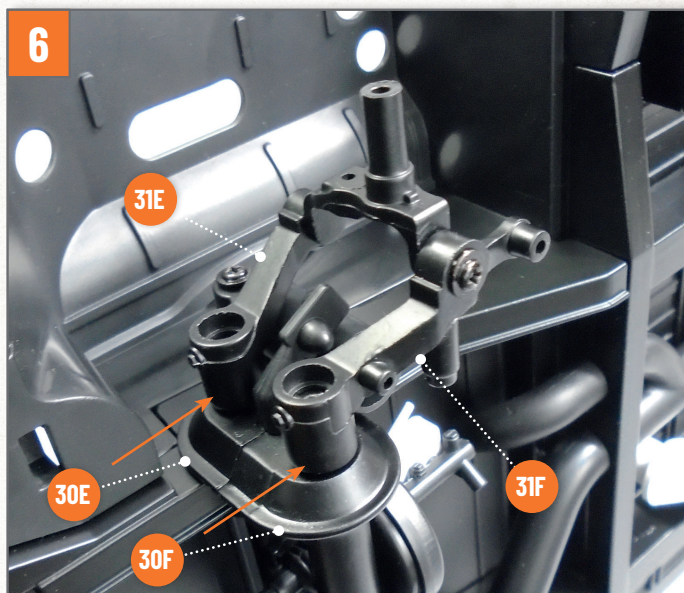

Stecken Sie die größeren Ösen der oberen (**31E**) und unteren (**31F**) Traghebel auf die jeweiligen Bohrstifte am linken Ende der Vorderachse (Oberteil **30E** und Unterteil **30F**). Richten Sie die Teile dabei so wie auf dem Foto aus.

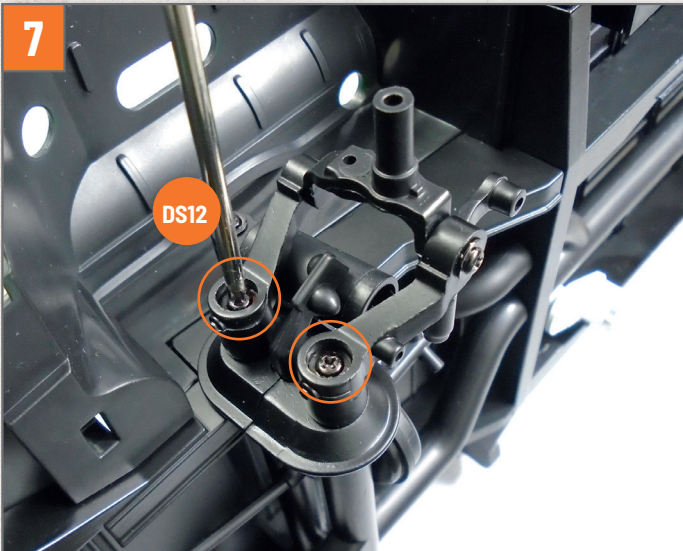

Ziehen Sie zwei Schrauben **DS12** in den auf dem Foto durch Kreise markierten Löchern fest, um die Teile aneinander zu befestigen.

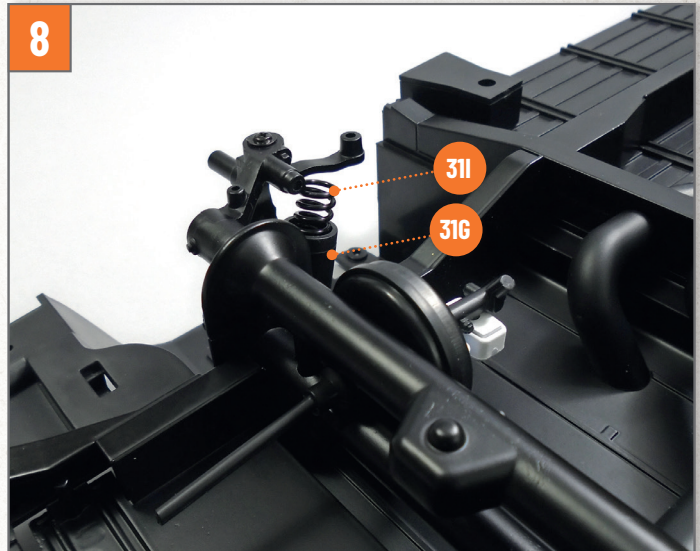

Setzen Sie die Feder **31I** oben in den Stoßdämpfer **31G** ein.



Stecken Sie den Schaft des Stoßdämpfers **31H** in seinen oberen Teil **31G** und drücken Sie dabei fest auf die Feder. Stecken Sie die Öse des Stoßdämpfers auf den Stift des unteren Traghebels **31F**, wie auf dem Foto durch den Kreis gezeigt.

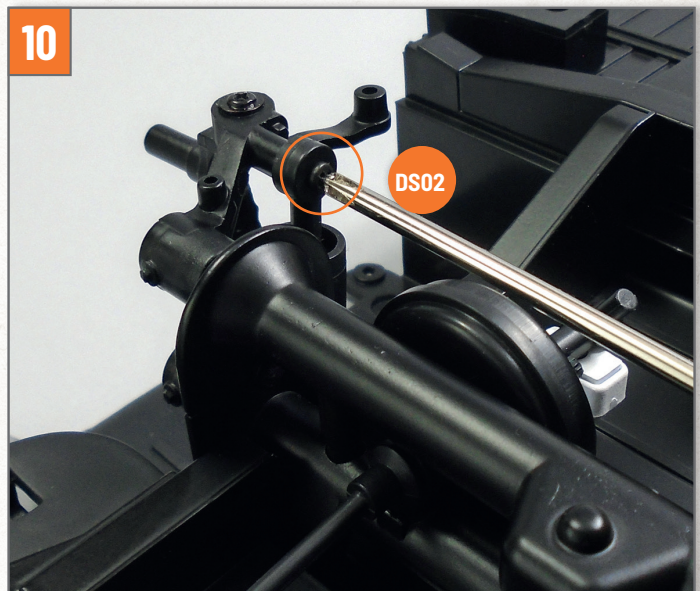

Befestigen Sie den Stoßdämpfer mit einer Schraube **DS02** am Traghebel.

11

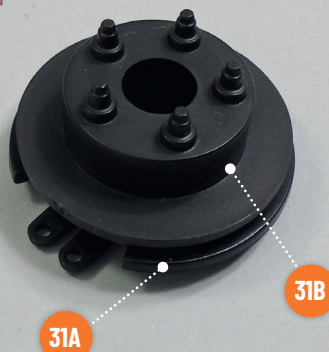

Platzieren Sie die Bremsscheibe **31B** auf dem Bremsträger **31A** und richten Sie die Teile wie auf dem Foto gezeigt aus.

12

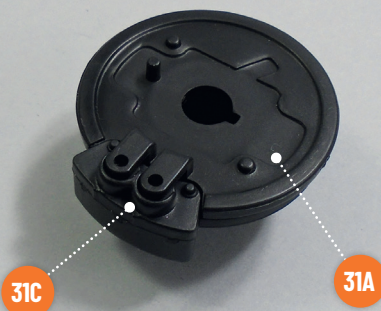

Drehen Sie die Gruppe um und achten Sie darauf, dass sich die Bremsscheibe nicht löst. Installieren Sie den Bremssattel **31C** in der auf dem Foto gezeigten Position und richten Sie seine Löcher mit denen der Laschen des Bremsträgers **31A** aus.

13



Befestigen Sie die Teile mit zwei Schrauben **PS07**.

14

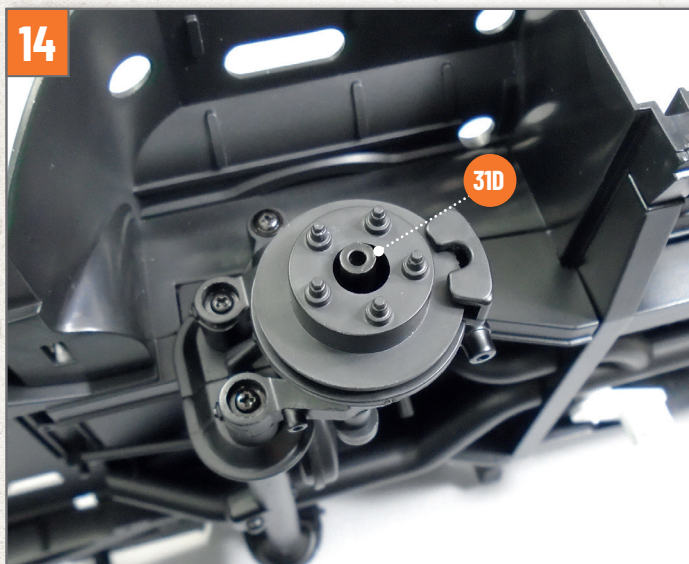

Platzieren Sie die Bremsscheibenbaugruppe auf dem Stift des linken vorderen Achsschenkels **31D** und richten Sie die Teile wie auf dem Foto gezeigt aus.

ACHTUNG: Die Bremsscheibe wird hier nur platziert und erst in Ausgabe 36 fixiert. Wenn Sie die Bremsscheibenbaugruppe separat aufbewahren wollen, heben Sie sie an einem sicheren Ort auf und notieren Sie, dass sie zum linken Vorderrad gehört.

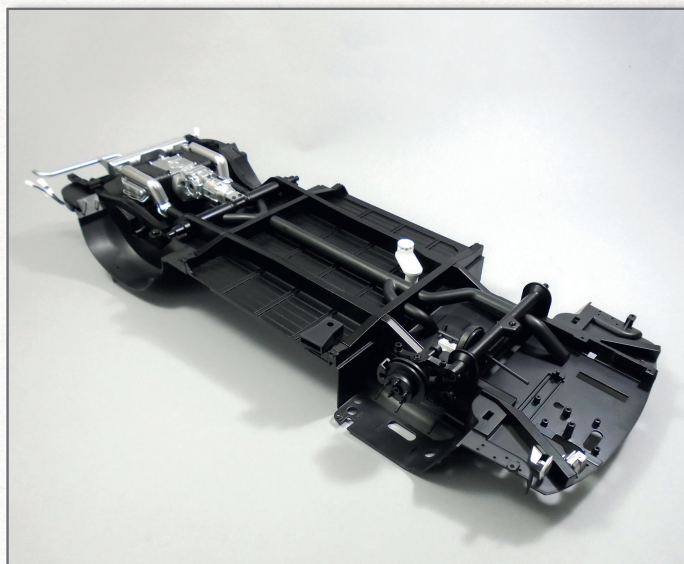

So sieht die Unterseite der Bodengruppe Ihres Modells nach dem Einbau der ersten Komponenten von Bremse, Lenkung und Vorderradaufhängung aus.