

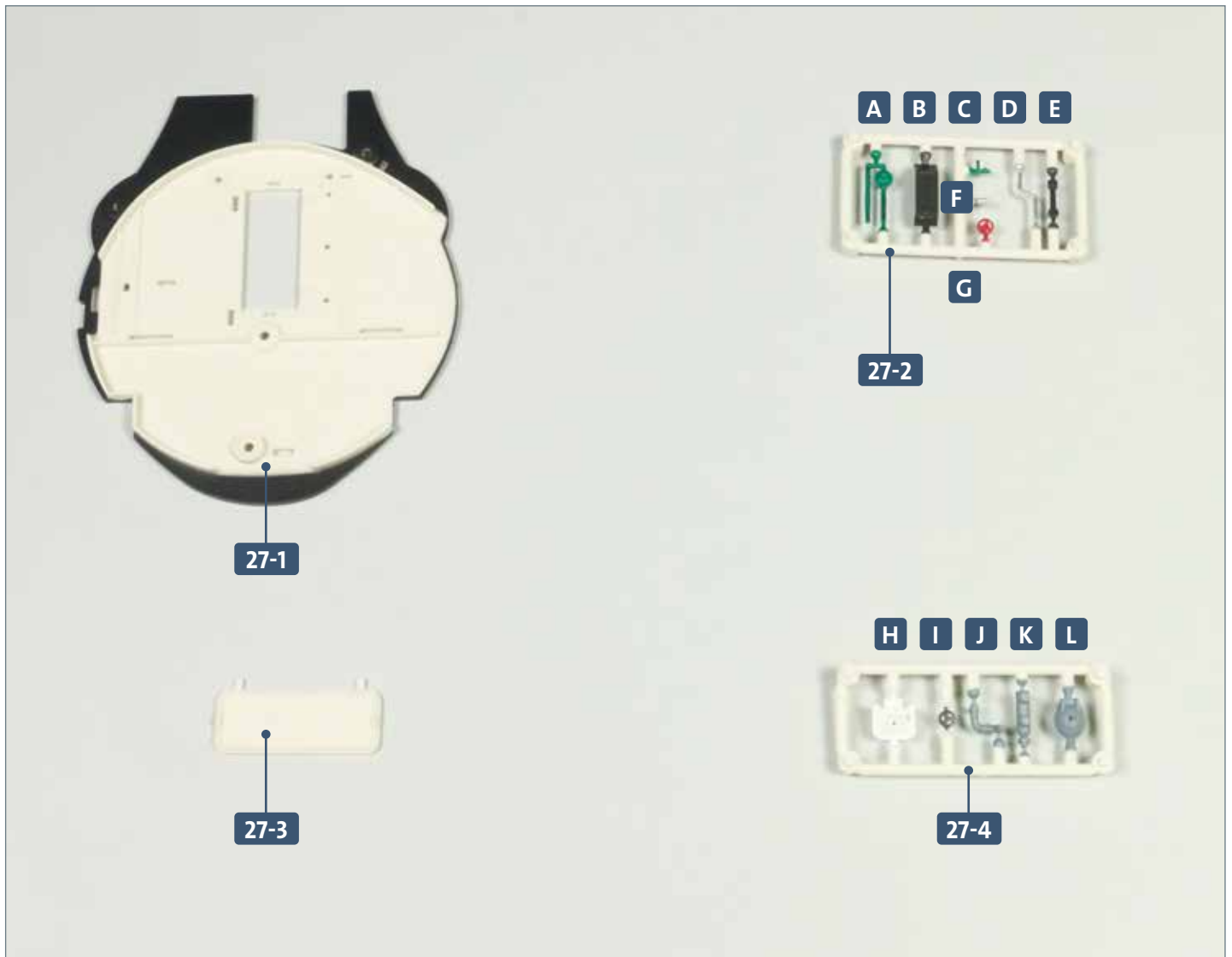

Details der zweiten Sektion

Im Horchraum werden zwei Details montiert. Am vorderen Schott der zweiten Sektion und im Abort werden weitere Kleinteile angebracht. Das Lärmschott wird am vorderen Schott festgeklebt.



Ihre Bauteile im Überblick

Teilenummer	Name	Material
27-1	vorderes Schott der zweiten Sektion	ABS
27-2	Rahmen (A, B, C, D, E, F, G)	ABS
27-3	Lärmschott	ABS
27-4	Rahmen (H, I, J, K, L)	ABS

SCHRITT 1 → Zwei Details für den Horchraum

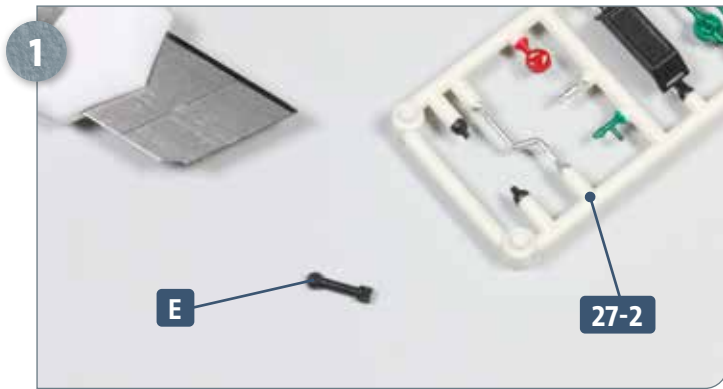

Legen Sie den Rahmen 27-2 auf Ihre Arbeitsplatte. Trennen Sie das Mikrofon E aus dem Rahmen heraus, wie abgebildet.

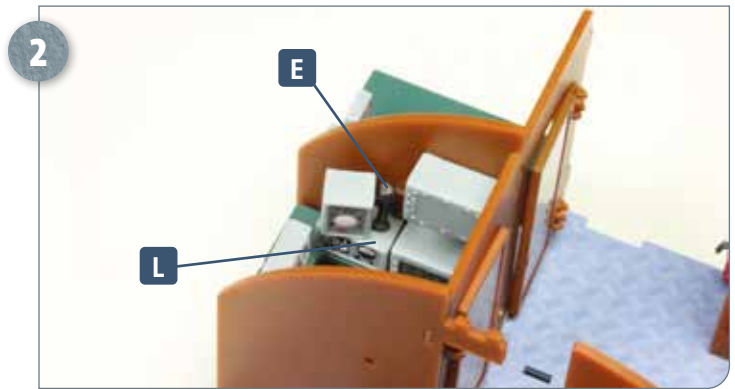

Stellen Sie die zweite Sektion so auf Ihre Arbeitsplatte, dass Sie Zugriff auf den Horchraum haben. Geben Sie etwas Klebstoff auf den Zapfen an der Unterseite vom Mikrofon E und kleben Sie es im Schlitz von Teil L (aus Ausgabe 23) fest.

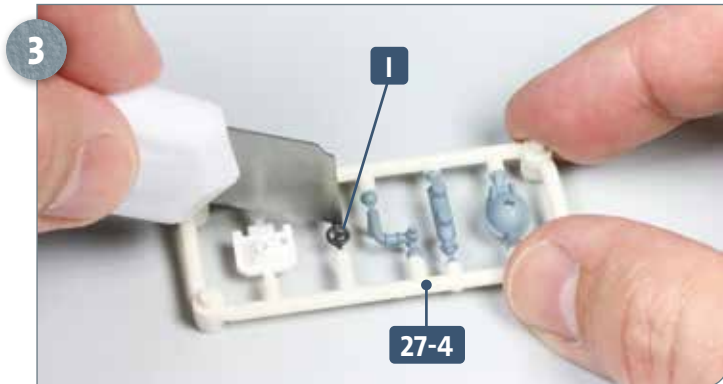

Trennen Sie das Handrad I aus dem Rahmen 27-4.

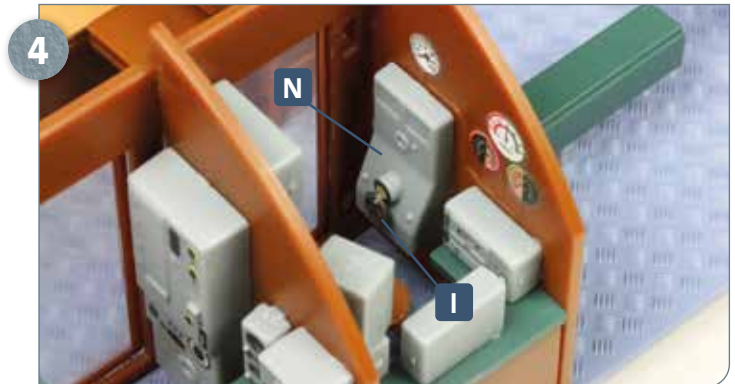

An der anderen Wand des Horchraums: Kleben Sie den Zapfen des Handrads I in der kleinen Bohrung fest, die sich am Teil N (aus Ausgabe 23) befindet.

SCHRITT 2 → Arbeiten am vorderen Schott und im Abort

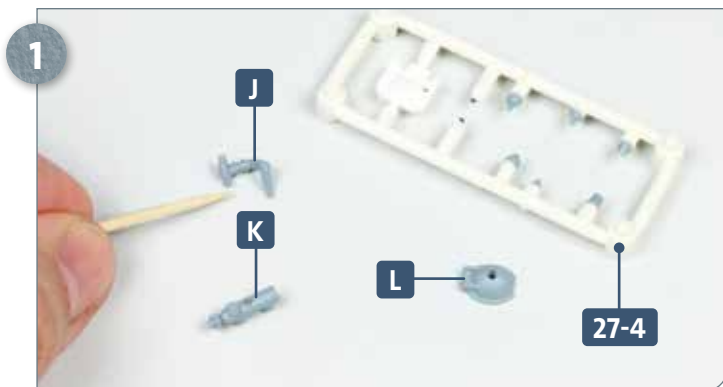

Das WC wird zusammengebaut. Trennen Sie dazu die Teile J, K und L aus dem Rahmen 27-4. Versehen Sie den kleinen Zapfen von Teil J mit etwas Klebstoff, wie angedeutet.

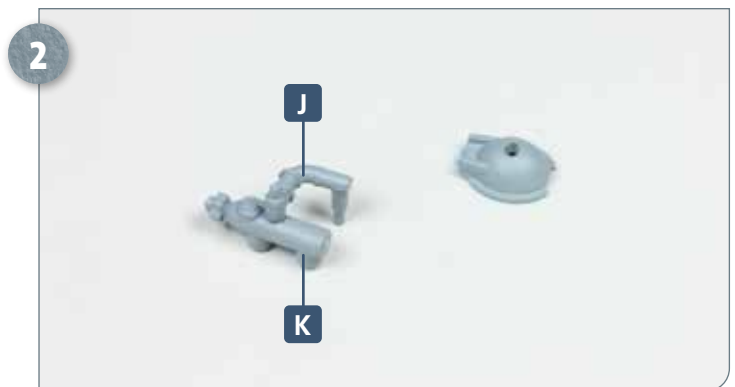

Kleben Sie das Teil J am Teil K fest.

Schritt-für-Schritt-Bauanleitung

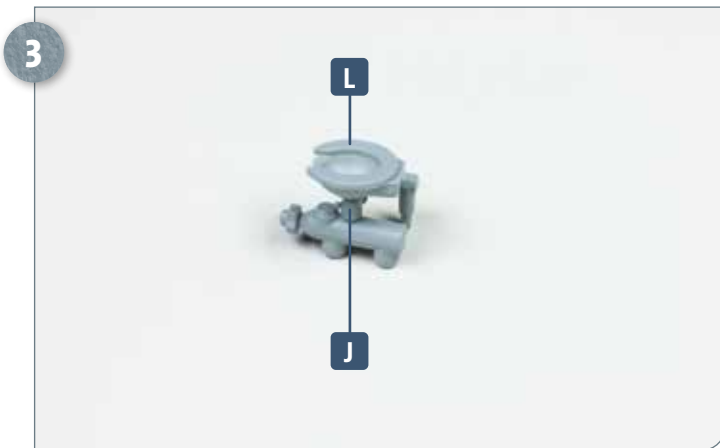

3
Versehen Sie den oberen Zapfen von Teil **J** mit etwas Sekundenkleber und fixieren Sie an diesem das Teil **L**.

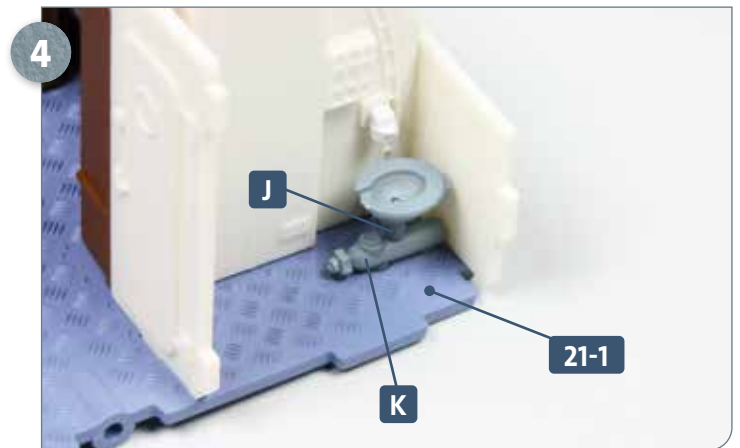

4
Versehen Sie den einen Zapfen an der Unterseite von Teil **J** und die beiden Zapfen an der Unterseite von Teil **K** mit etwas Sekundenkleber und fixieren Sie die Teile in den Löchern vom Boden **21-1**.

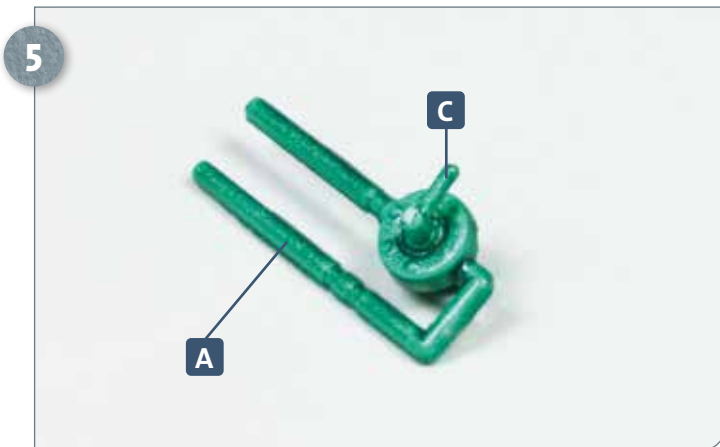

5
Trennen Sie die Teile **A** und **C** aus dem Rahmen **27-2**. Kleben Sie das Teil **C** in der kleinen Bohrung von **A** fest.

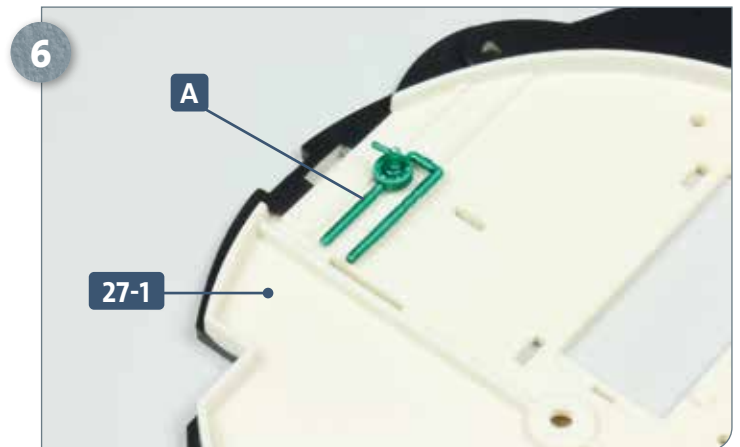

6
Legen Sie das vordere Schott der zweiten Sektion **27-1** auf Ihre Arbeitsplatte. Versehen Sie den Zapfen an der Rückseite von Teil **A** mit etwas Sekundenkleber und fixieren Sie das Teil am Schott.

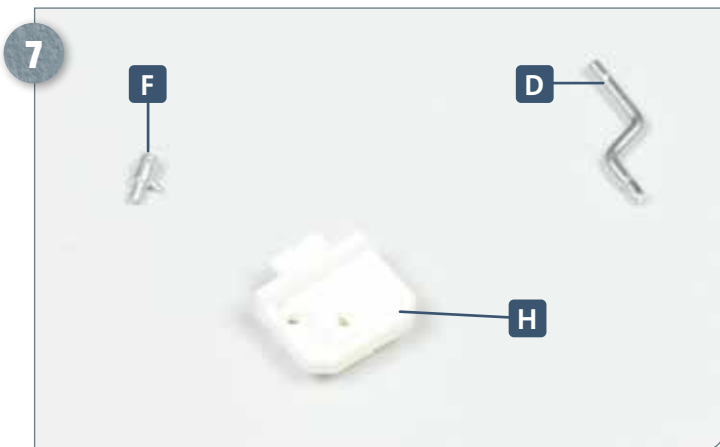

7
Weiter geht es mit dem Zusammenbau des Waschbeckens auf dem Abort. Trennen Sie die Teile **D** und **F** aus dem Rahmen **27-2** und das Waschbecken **H** aus dem Rahmen **27-4**.

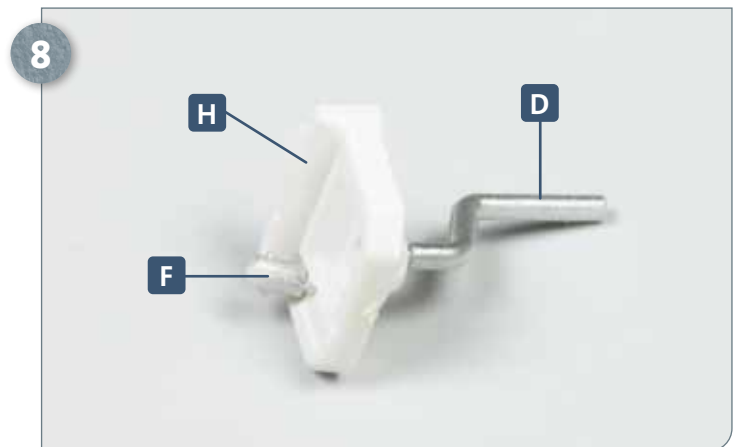

8
Kleben Sie die Teile **D** und **F** am Waschbecken **H** fest, wie es das Foto zeigt.

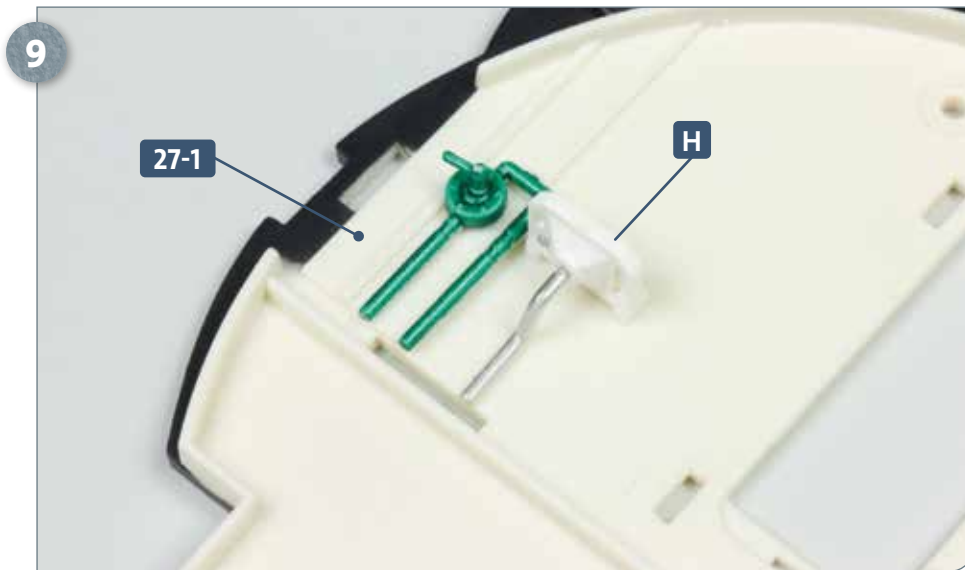

Versehen Sie den breiten Zapfen an der Rückseite vom Waschbecken **H** mit etwas Sekundenkleber und fügen Sie den Zapfen in den Schlitz im vorderen Schott **27-1** ein.

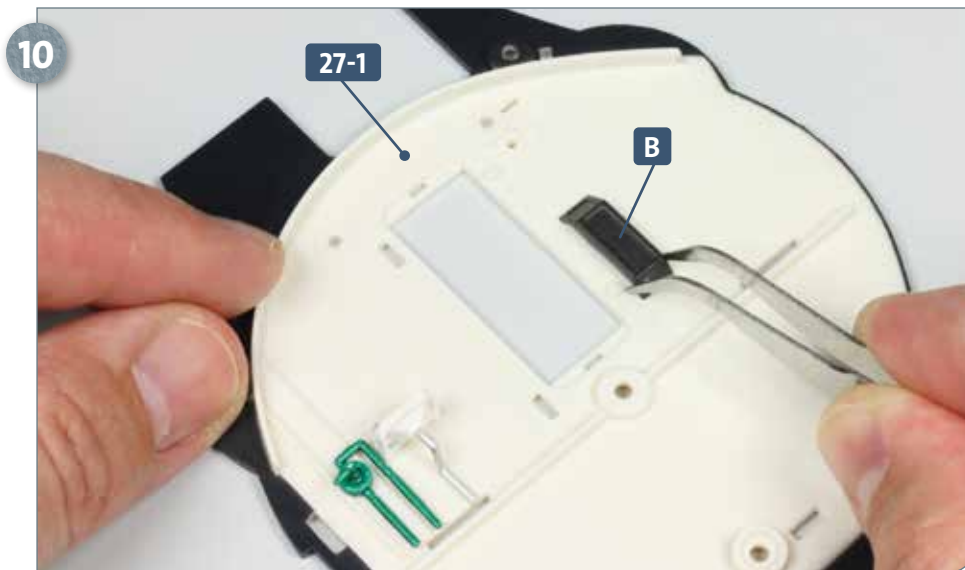

Trennen Sie den Heizkörper **B** aus dem Rahmen **27-2**. Geben Sie etwas Klebstoff auf die beiden Zapfen an der Rückseite des Heizkörpers und fügen Sie diese in die Löcher im vorderen Schott **27-1** ein.

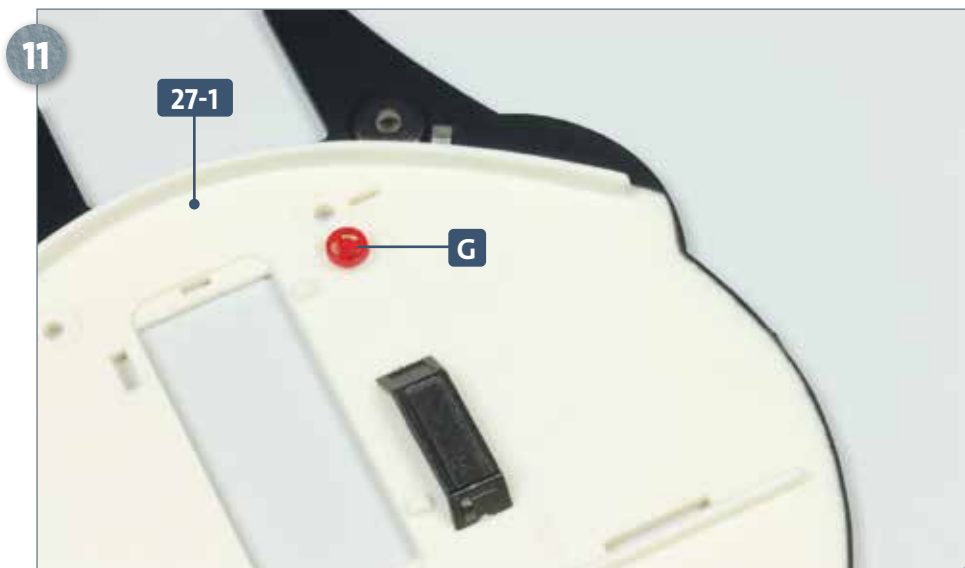

Trennen Sie das Handrad **G** aus dem Rahmen **27-2**. Kleben Sie das Handrad im oberen Bereich vom vorderen Schott **27-1** fest, wie es das Foto zeigt: Der Zapfen gehört in das entsprechende Loch.

Schritt-für-Schritt-Bauanleitung

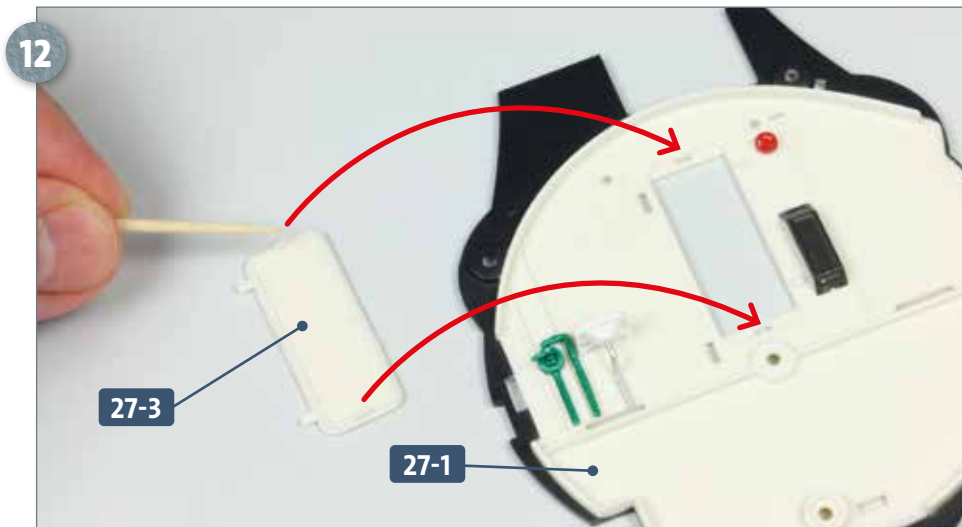

Richten Sie das Lärmschott 27-3 so aus, wie es das Foto zeigt. Versehen Sie die beiden kleinen Zapfen oben und unten am Schott mit etwas Klebstoff. Das Lärmschott wird in der großen Öffnung des Schotts 27-1 festgeklebt, wie es die Pfeile andeuten.

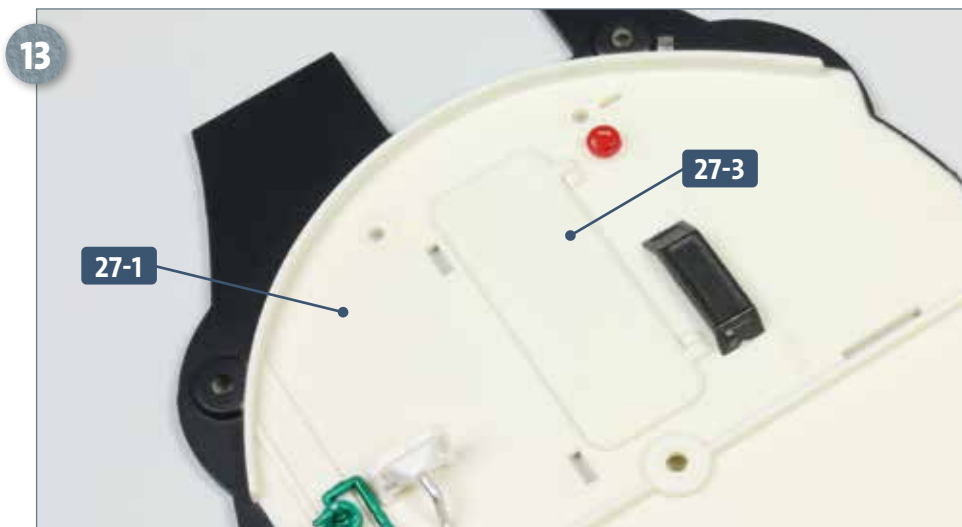

Das Lärmschott 27-3 ist in der großen Öffnung des Schotts 27-1 festgeklebt.

DAS BAUERGBNIS

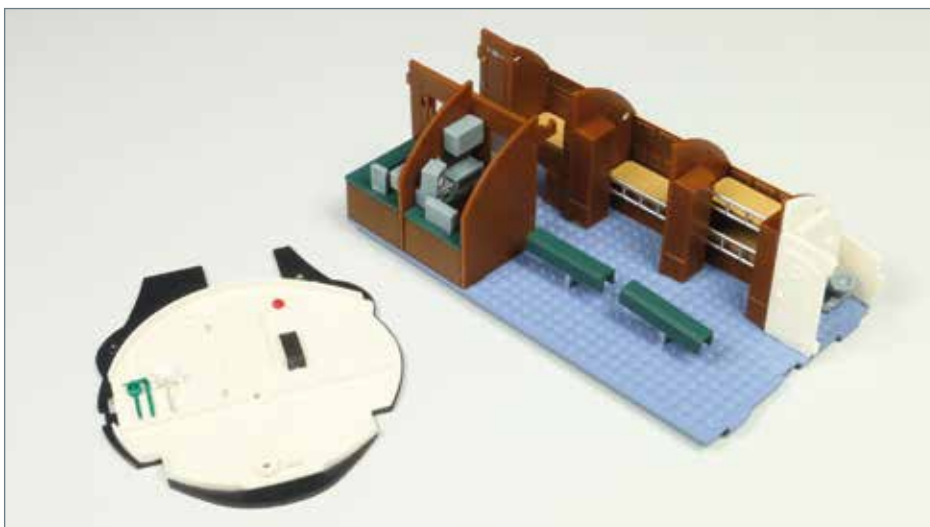

Weitere Details sind an der zweitvordersten Sektion des U-Boots angebracht. Deren vorderes Schott wurde bearbeitet.