

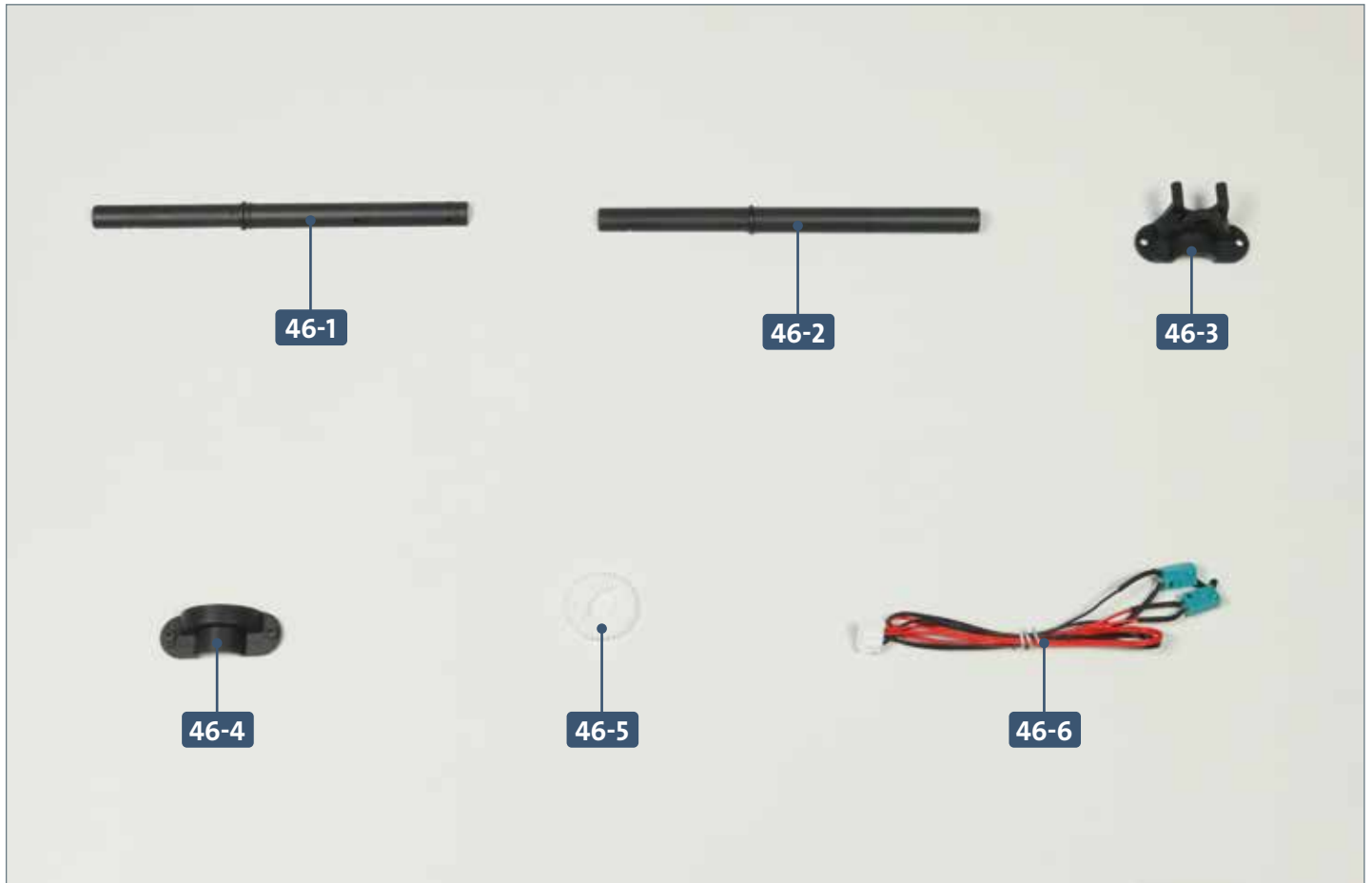

# Die Endschalter

Die Endschalter werden an der Führung des Zentralesehrohrs angebracht. Die Sehrohr-Baugruppe wird in die Zentrale-Baugruppe eingebaut und mit einem Schacht, einem Zahnrad und einer Halterung versehen.



Ihre Bauteile im Überblick		
Teilenummer	Name	Material
46-1	Schacht des Angriffssehrohrs	POM
46-2	Schacht des Angriffssehrohrs	POM
46-3	Motorhalterung, hintere Hälfte	POM
46-4	Motorhalterung, vordere Hälfte	POM
46-5	Zahnrad	POM
46-6	Endschalter	-

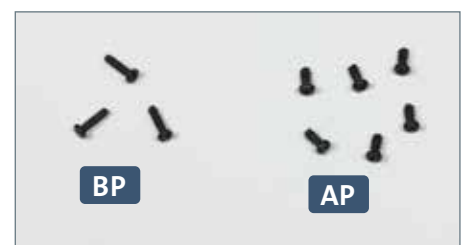

Schrauben		
Typ	Anzahl	Abmessungen
BP	2+1	1,7 x 6 mm
AP	5+1	2,0 x 4 mm

## SCHRITT 1 → Anbringen der Endschalter und Montage des Schachts

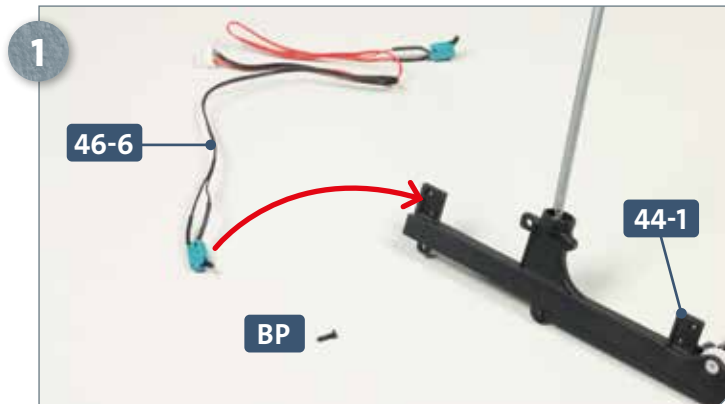

Legen Sie die Sehrohr-Baugruppe sowie die Endschalter-Baugruppe **46-6** und eine Schraube **BP** auf Ihrer Arbeitsplatte bereit. Der Endschalter mit dem schwarzen Kabel gehört ganz ans hintere Ende der Führung **44-1**, wie es der Pfeil andeutet.

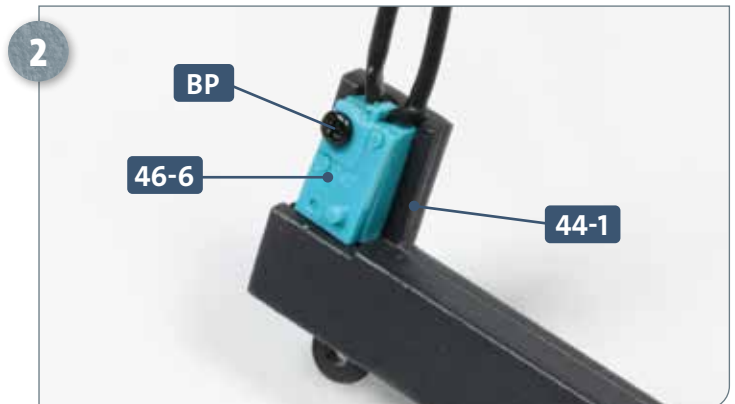

Befestigen Sie den Endschalter mit dem schwarzen Kabel **46-6** mit einer Schraube **BP** an der Führung **44-1**.



Nehmen Sie den Endschalter mit dem roten Kabel **46-6** und führen Sie ihn zu der Aufnahme der Führung **44-1**, auf die der Pfeil weist.

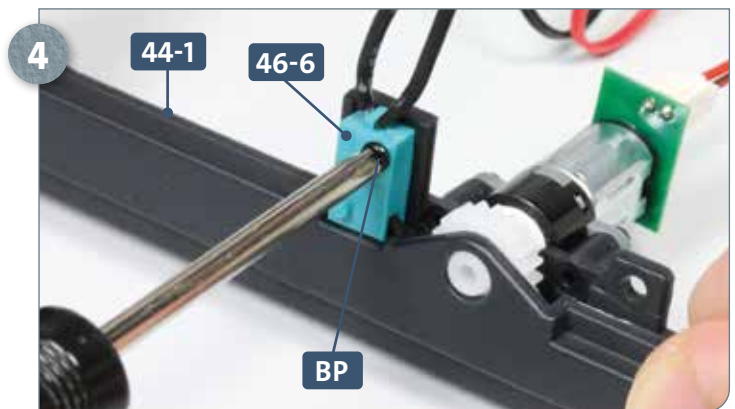

Fixieren Sie den Endschalter mit dem roten Kabel **46-6** mit einer Schraube **BP** an der Führung **44-1**.



Legen Sie die beiden Hälften des Schachts des Angriffssehrohrs **46-1** und **46-2** bereit. Versehen Sie die Zapfen an den Innenseiten von **46-1** mit etwas Sekundenkleber.

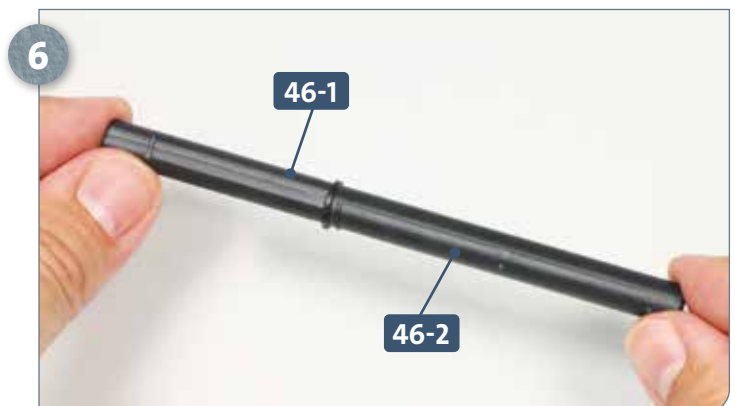

Kleben Sie die beiden Hälften des Schachts des Angriffssehrohrs **46-1** und **46-2** zusammen.

## Schritt-für-Schritt-Bauanleitung

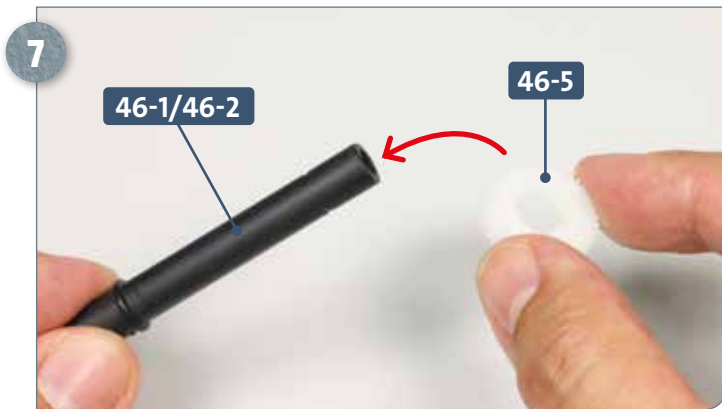

Nehmen Sie das Zahnrad 46-5 und führen Sie es zum abgeflachten Ende des Schachts 46-1/46-2.

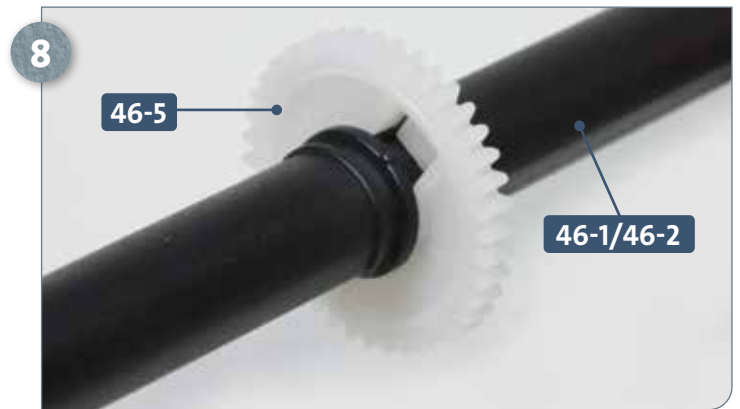

Setzen Sie das Zahnrad 46-5 auf den Schacht 46-1/46-2 und schieben Sie es bis zur Wulst am Schacht herunter. Achten Sie dabei auf die Ausrichtung des Zahnrads.

### SCHRITT 2 → Einbau der Sehrohr-Baugruppe in die Zentrale-Baugruppe

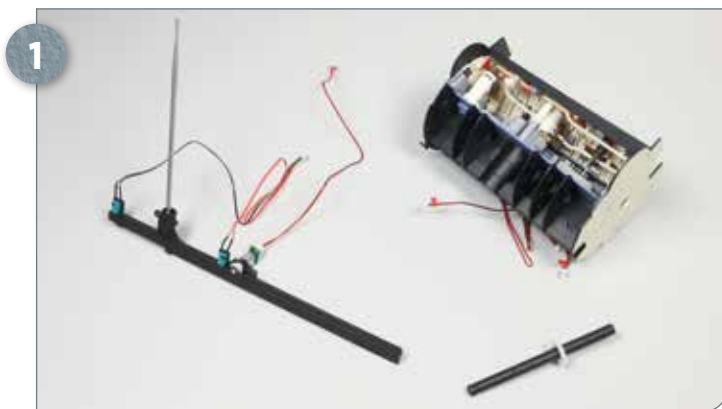

Nun werden die Baugruppen zusammengefügt: Das Sehrohr und sein Schacht werden an der Zentrale-Baugruppe montiert.

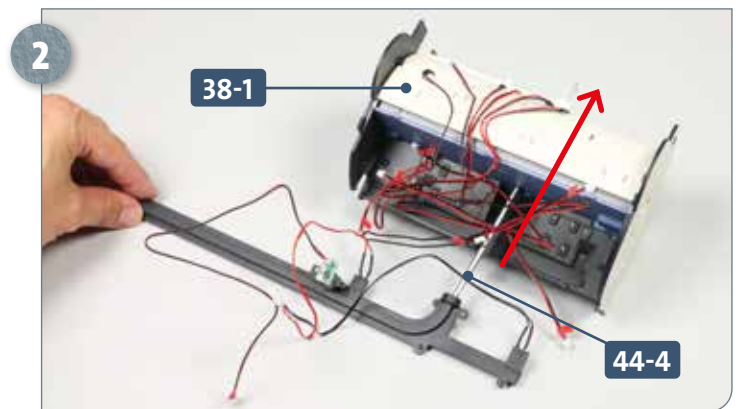

Drehen Sie die Zentrale-Baugruppe um und führen Sie das Sehrohr 44-4 vorsichtig von unten durch die Öffnung im Boden der Zentrale 38-1, wie es der Pfeil verdeutlicht.

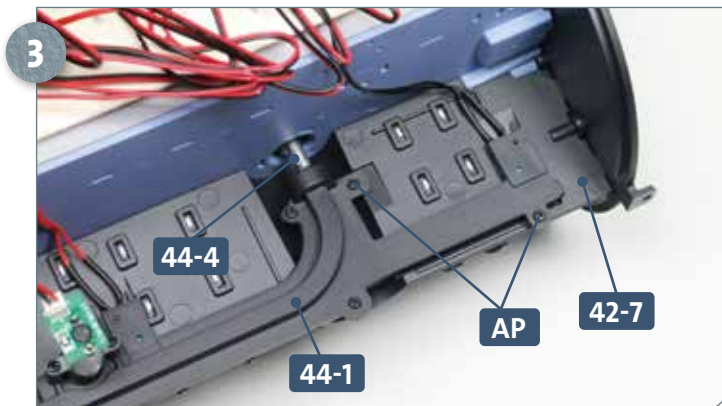

Schieben Sie das Sehrohr 44-4 so weit durch, bis die Führung 44-1 in den entsprechenden Vertiefungen der Tauchzelle 42-7 sitzt. Fixieren Sie die Führung mit zwei Schrauben AP an der Tauchzelle.

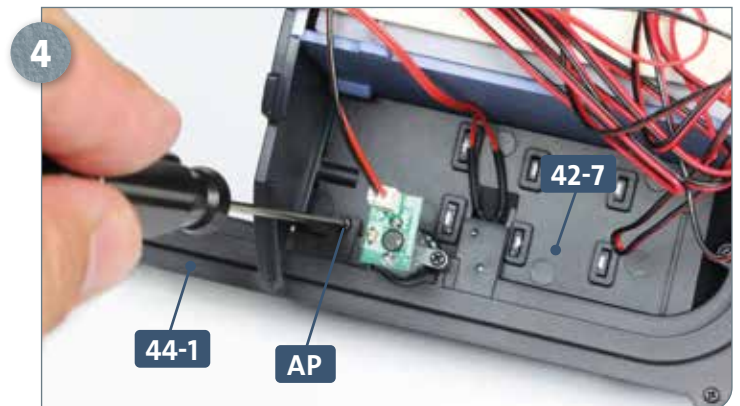

Am vorderen Ende wird die Führung 44-1 mit einer weiteren Schraube AP an der Tauchzelle 42-7 befestigt.

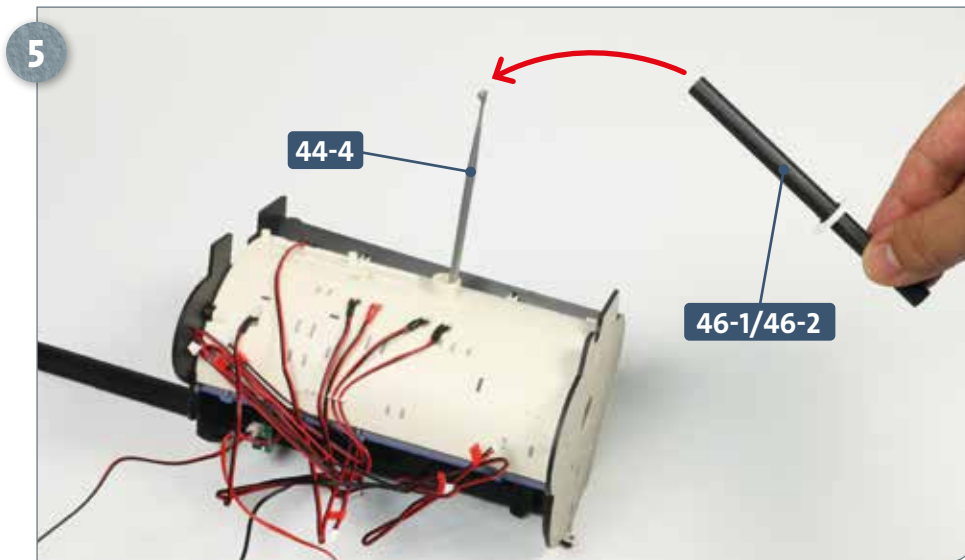

Nehmen Sie den Schacht **46-1/46-2**, ausgerichtet wie abgebildet, und setzen Sie ihn auf das Sehrohr **44-4**, wie es der Pfeil andeutet.

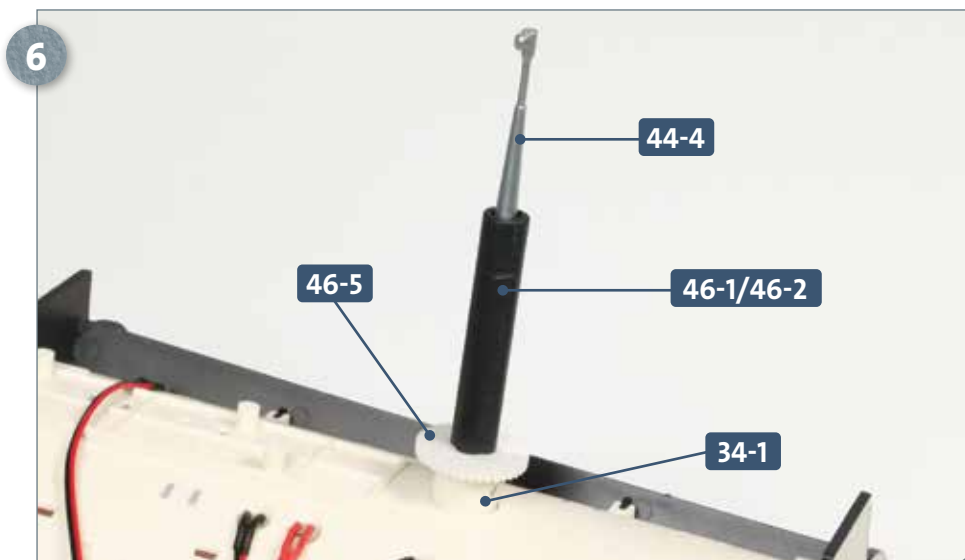

Der Schacht **46-1/46-2** ist korrekt um das Sehrohr **44-4** platziert. Das Zahnrad **46-5** befindet sich über der kreisrunden Vorwölbung der Zentraledecke **34-1**.

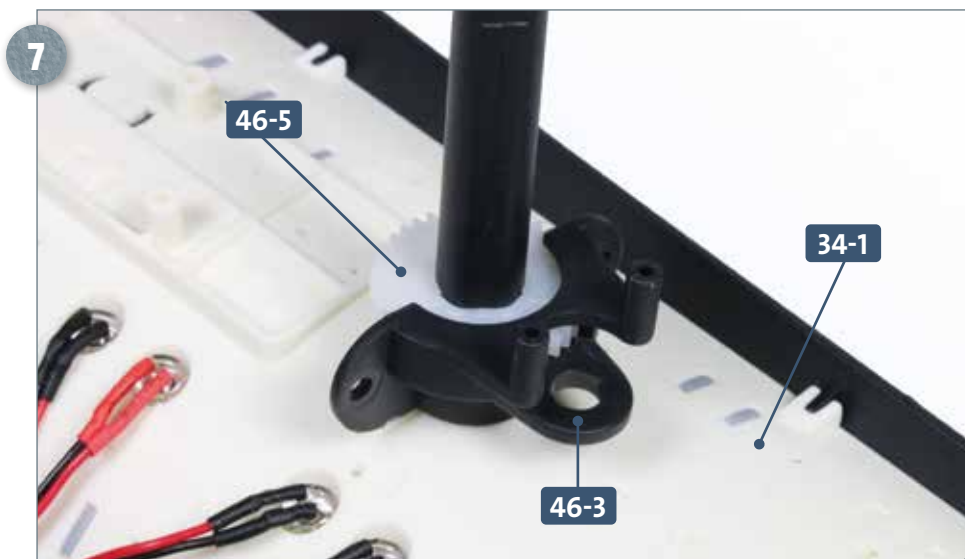

Setzen Sie die hintere Hälfte der Motorhalterung **46-3** am Zahnrad **46-5** auf. Der Zapfen an der Innenseite der Halterung greift in das Loch der Vorwölbung der Zentraledecke **34-1**.



## Schritt-für-Schritt-Bauanleitung

8



Nehmen Sie die vordere Hälfte der Motorhalterung **46-4** und setzen Sie sie gegen die hintere Hälfte **46-3**.

9

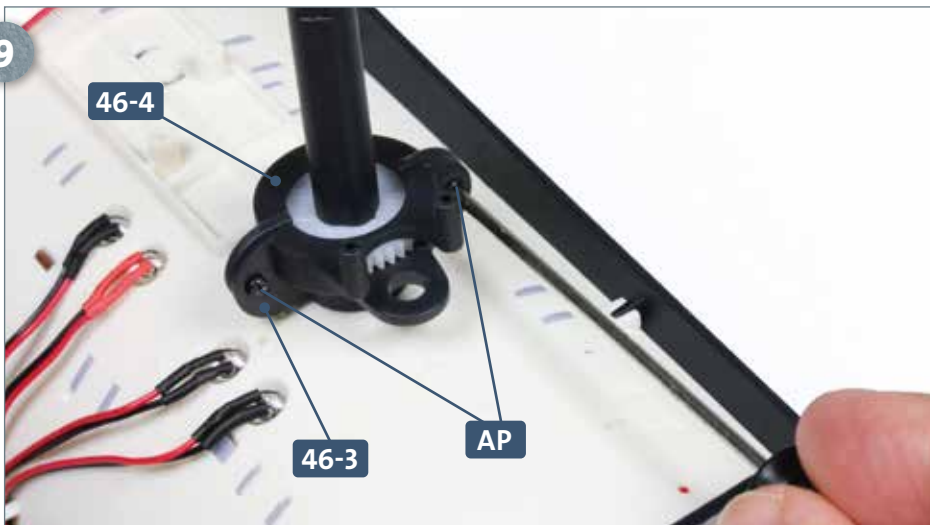

Befestigen Sie die beiden Hälften der Motorhalterung **46-3** und **46-4** aneinander, indem Sie in die Bohrungen der Teile zwei Schrauben **AP** eindrehen.

### DAS BAUERGBNIS

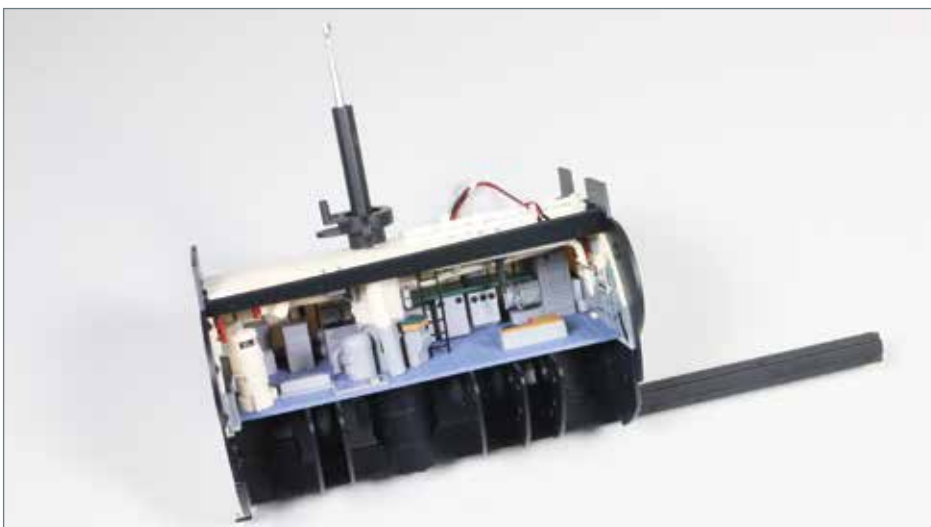

Die Sehrohr-Baugruppe hat Endschalter erhalten und wurde an der dritten Sektion des U-Boots befestigt.