

Die Montage der seitlichen Hangars

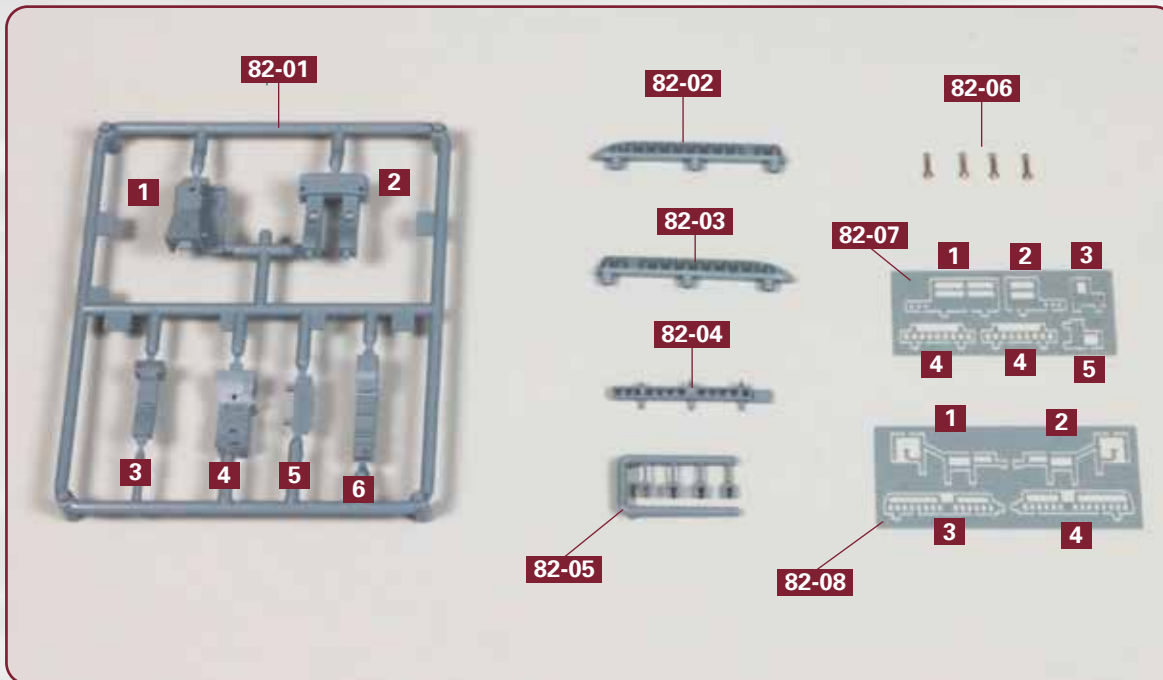

Bauteile im Überblick

82-01: Lüfterteile für „Bruno“

82-02: linker hinterer Wellenbrecher

82-03: rechter hinterer Wellenbrecher

82-04: Fallreep

82-05: vier Gelenke

82-06: vier Hebel

82-07: Laufgänge und Leitern

82-08: Handläufe und Leitern

SCHRITT 1: Lüfter für die Barbette des zweiten SA-Turms

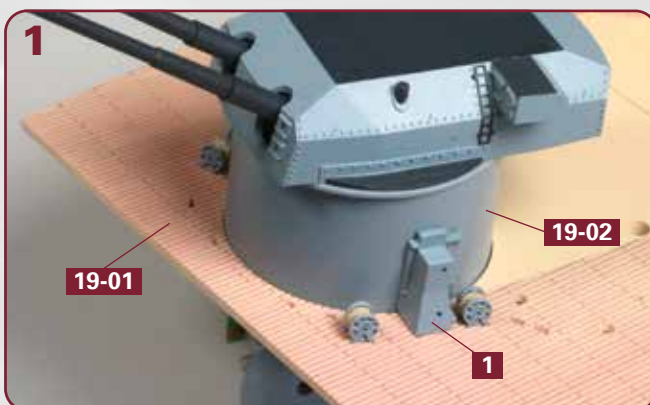

Nehmen Sie die große Oberdeckstruktur **19-01** zur Hand. Kleben Sie an der Backbordseite der Barbette **19-02** den Lüfter **1** aus dem Rahmen **82-01** fest, wie es das Foto zeigt.

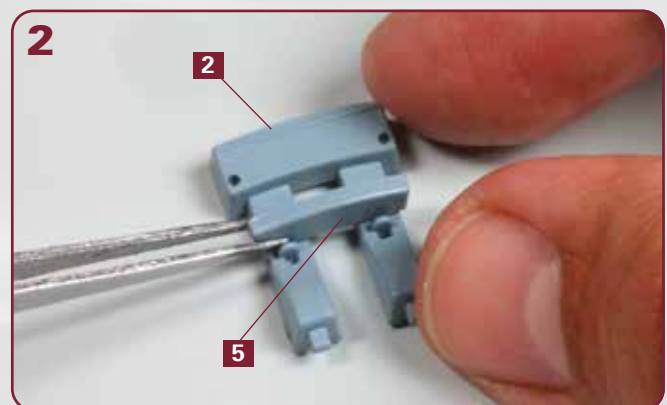

Trennen Sie den Lüfter **2** und den Laufgang **5** aus dem Rahmen **82-01**. Kleben Sie den Laufgang in den Bohrungen des Lüfters fest, wie abgebildet.

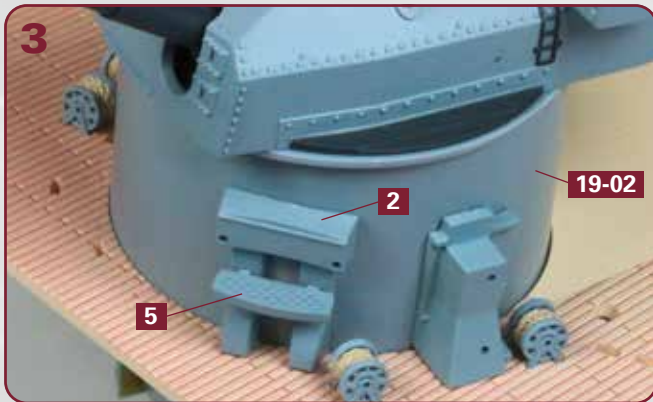

Kleben Sie den Lüfter **2** mit dem daran befestigten Laufgang **5** im backbord-vorderen Bereich der Barbette **19-02** fest.

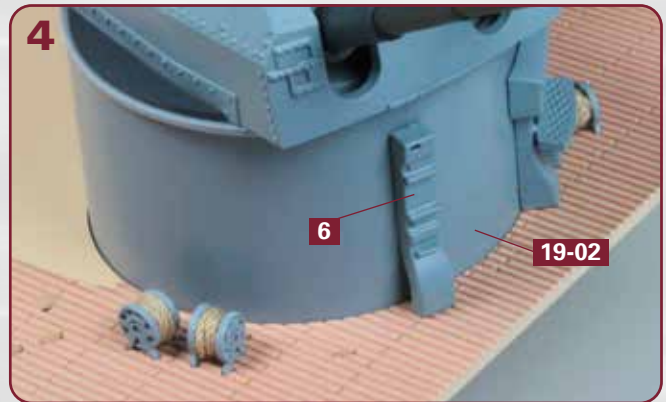

Der Lüfter **6** wird im steuerbord-vorderen Bereich der Barbette **19-02** festgeklebt, wie abgebildet.

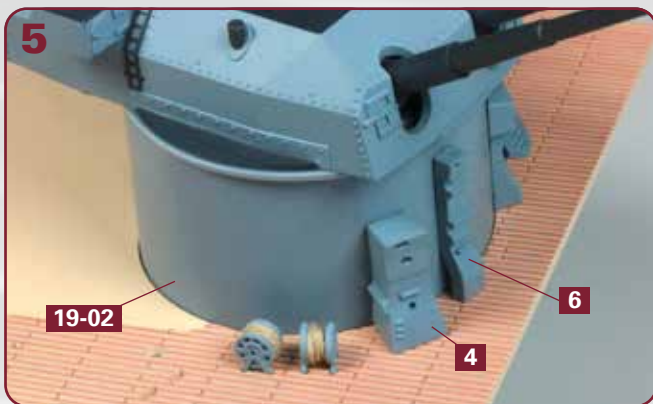

Neben dem Lüfter **6** wird auf der Steuerbordseite der Barbette **19-02** der Lüfter **4** festgeklebt.

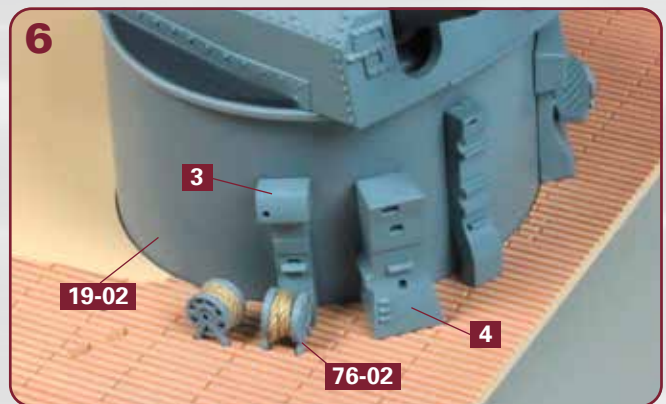

Als Letztes kleben Sie den Lüfter **3** neben dem Lüfter **4** an der Barbette **19-02** fest. Der Lüfter wird dazu innen an der Seiltrommel **76-02** entlang nach unten geführt, wie abgebildet.

SCHRITT 2: Zwei Wellenbrecher und ein Fallreep



Legen Sie einen Hebel **82-06** bereit. Trennen Sie ein Gelenk aus dem Rahmen **82-05** und glätten Sie dessen Unterseite mit Sandpapier.



Drücken Sie den Hebel **82-06** in das Gelenk **82-05** hinein. Der Hebel „rastet ein“ und bleibt beweglich. Verwenden Sie daher keinen Klebstoff!



Wiederholen Sie den Vorgang mit drei weiteren Hebeln **82-06** und Gelenken **82-05**, sodass insgesamt vier Paare entstehen.

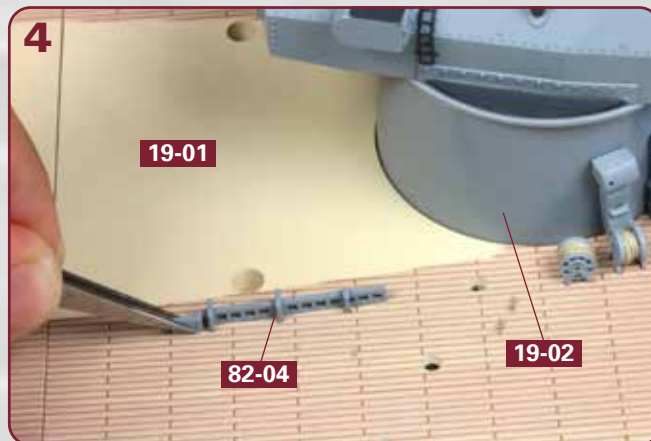

Das Fallreep **82-04** wird steuerbord-achtern von der Barrette **19-02** auf dem Oberdecksabschnitt **19-01** festgeklebt, wie es das Foto zeigt.

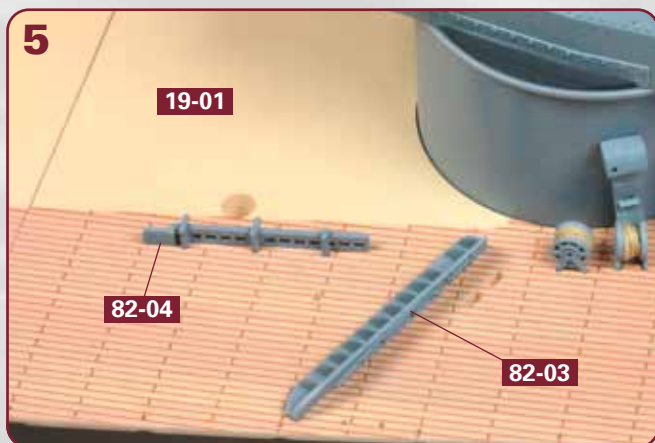

Unweit des Fallreeps **82-04** wird der rechte hintere Wellenbrecher **82-03** auf der Steuerbordseite des Oberdecksabschnitts **19-01** festgeklebt.

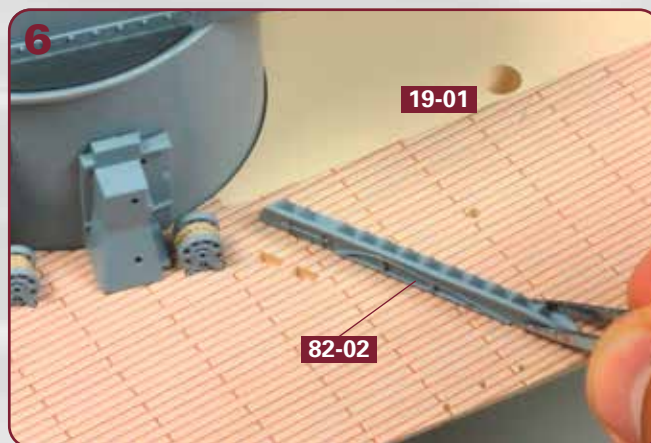

An der gleichen Stelle wird auf der anderen Seite des Oberdecksabschnitts **19-01** der linke hintere Wellenbrecher **82-02** montiert.

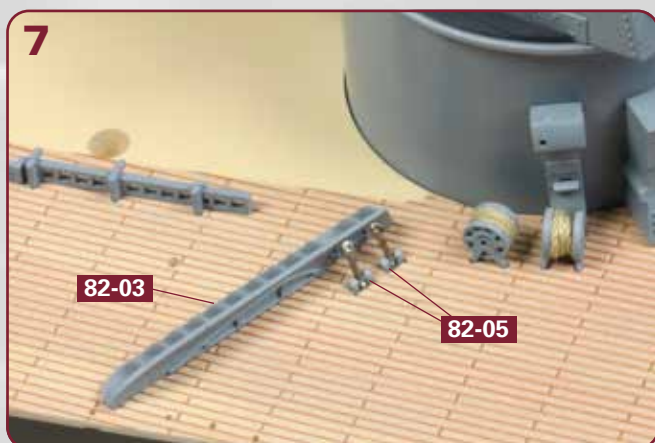

Zurück zum rechten hinteren Wellenbrecher **82-03**: Kleben Sie zwei der Gelenke **82-05** in den Decks-Vertiefungen vor dem Wellenbrecher fest.

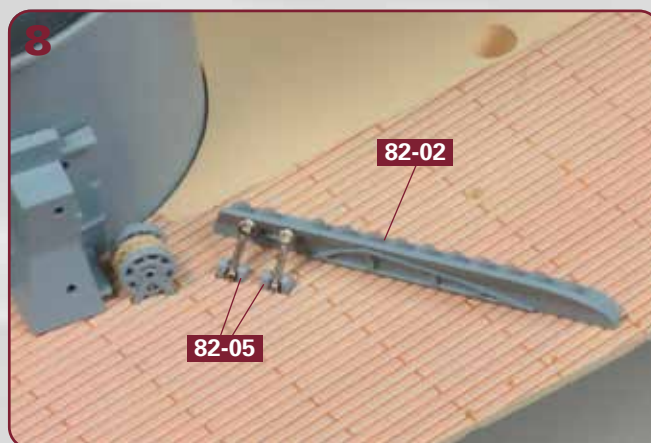

Vor dem linken hinteren Wellenbrecher **82-02** werden ebenfalls zwei Gelenke **82-05** in den Decks-Vertiefungen festgeklebt.

SCHRITT 3: Handläufe, Leitern, Laufgänge und Endmontage

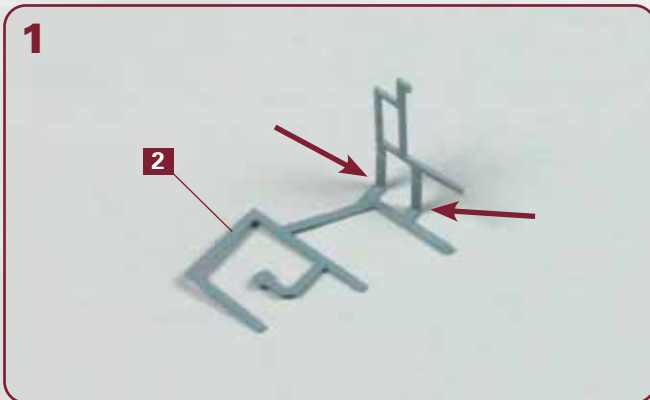

Trennen Sie den Handlauf **2** aus dem Rahmen **82-08**. Biegen Sie den Handlauf entlang der beiden Falze (Pfeile) rechtwinklig nach oben.

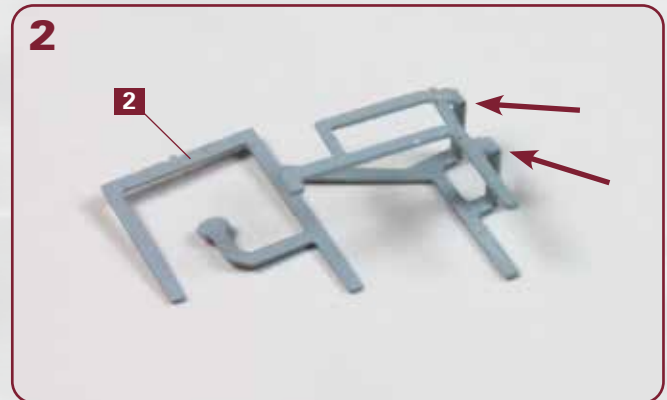

Entlang der beiden anderen Falze (Pfeile) biegen Sie den Handlauf **2** erneut rechtwinklig, sodass dieser eine „eckige U-Form“ annimmt.

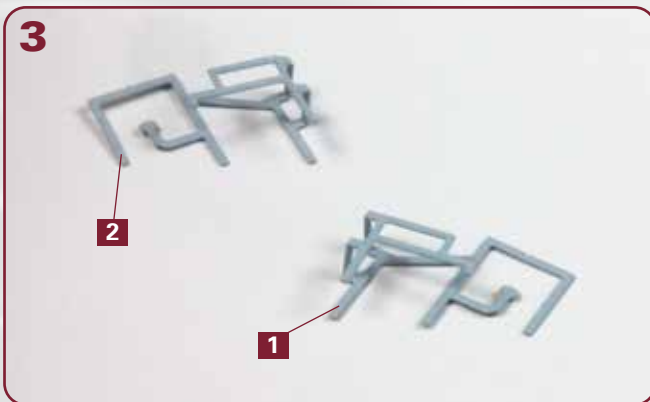

Wiederholen Sie die beiden Arbeitsschritte mit dem Handlauf **1** aus dem Rahmen **82-08**: Dieser erhält eine zum Handlauf **2** spiegelbildliche Form, wie es das Foto zeigt.

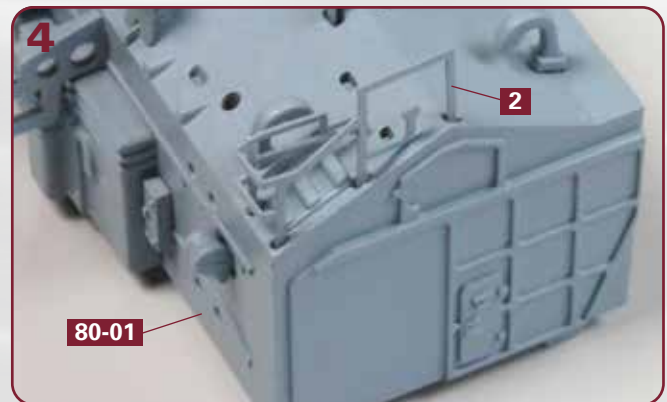

Stellen Sie den linken Hangar **80-01** auf Ihre Arbeitsplatte. Auf seinem Dach wird der Handlauf **2** befestigt, indem Sie dessen Pfosten in den Vertiefungen des Daches festkleben.

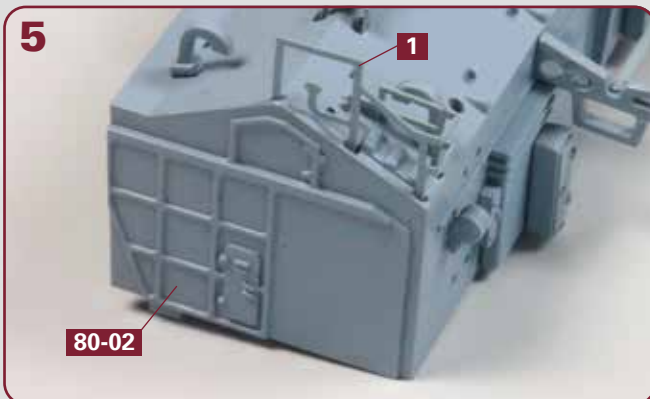

An der gleichen Stelle wird auf dem Dach des rechten Hangars **80-02** der Handlauf **1** festgeklebt, wie abgebildet.

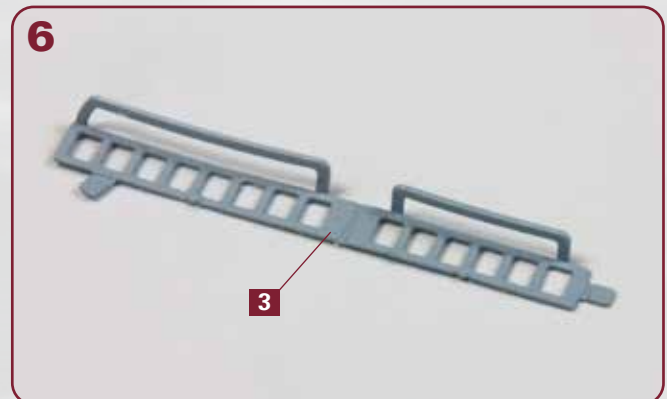

Trennen Sie die Leiter **3** aus dem Rahmen **82-08** und biegen Sie deren zwei Handläufe entlang der Falze rechtwinklig nach oben.

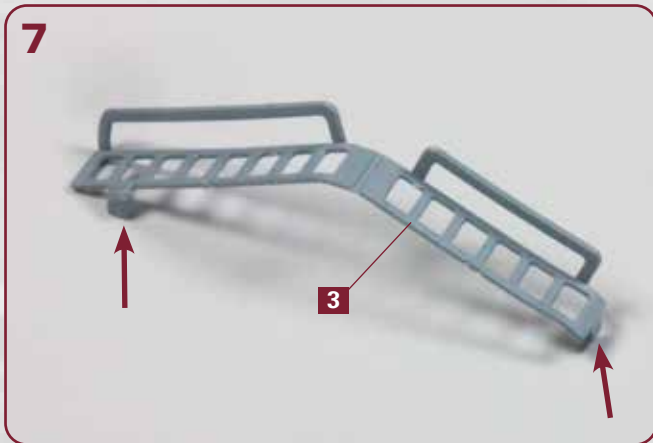

Biegen Sie die beiden „Füße“ (Pfeile) der Leiter **3** rechtwinklig nach oben. Biegen Sie die Leiter mittig entlang des Falzes: Der Biegewinkel entspricht dem Dachwinkel der Hangars (siehe Schritt 3-9).

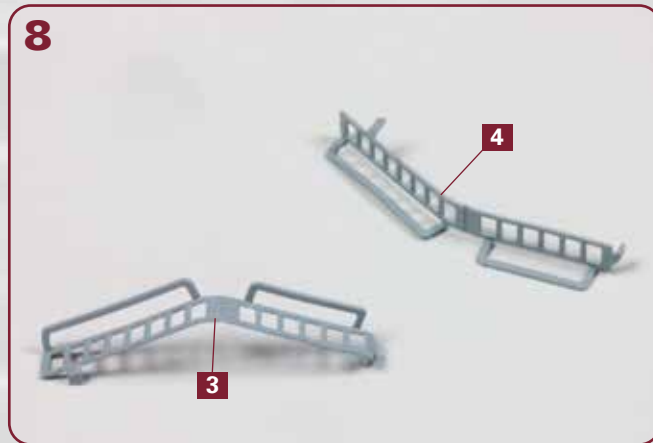

Wiederholen Sie die beiden letzten Arbeitsschritte mit der Leiter **4** aus dem Rahmen **82-08** : Biegen Sie die Handläufe, die „Füße“ und die Mitte.

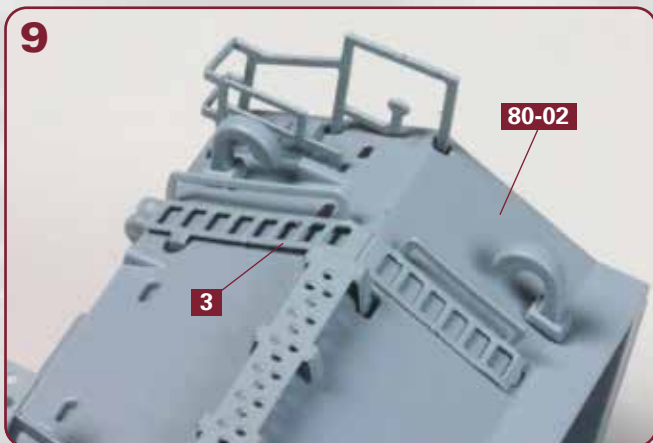

Kleben Sie die Leiter **3** auf dem Dach des rechten Hangars **80-02** fest. Fügen Sie dazu ihre beiden „Füßchen“ in die Löcher des Dachs ein.

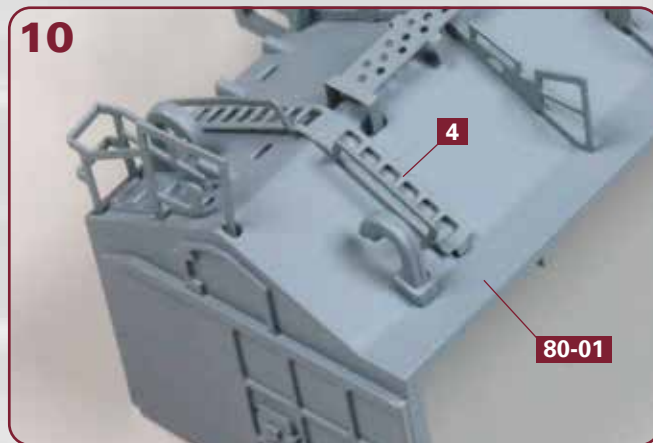

Die Leiter **4** wird an der gleichen Stelle auf dem Dach des linken Hangars **80-01** festgeklebt, wie es das Foto zeigt.

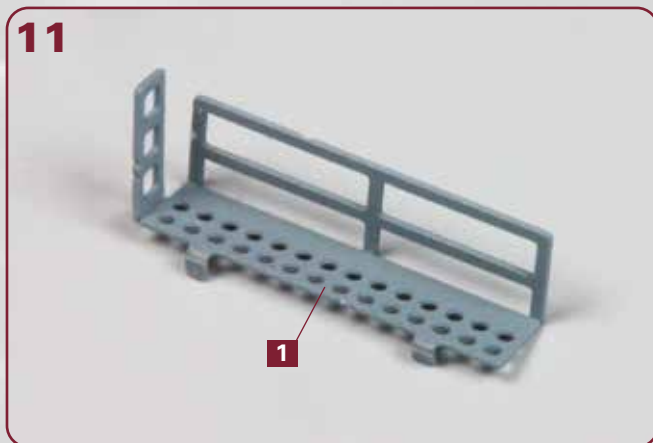

Nun werden die sechs Teile aus dem Rahmen **82-07** vorbereitet. Als Erstes ist der Laufgang **1** an der Reihe: Biegen Sie zunächst die beiden Relings und dann die beiden „Füßchen“ im rechten Winkel.

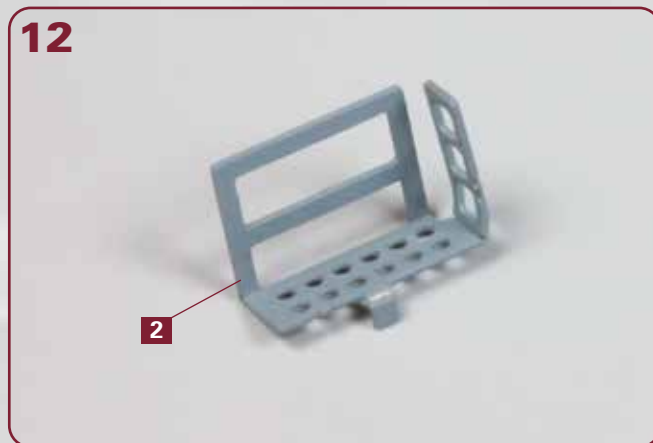

Als Nächstes nehmen Sie den Laufgang **2**: Biegen Sie hier ebenfalls zunächst die beiden Relings und dann das „Füßchen“ rechtwinklig.

13

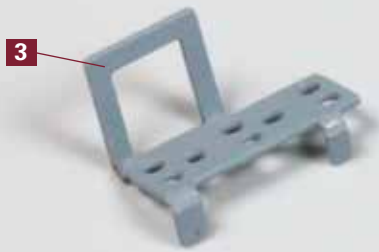

Beim kleinen Laufgang **3** werden die Reling und die beiden „Füßchen“ rechtwinklig gebogen, wie es das Foto zeigt.

14

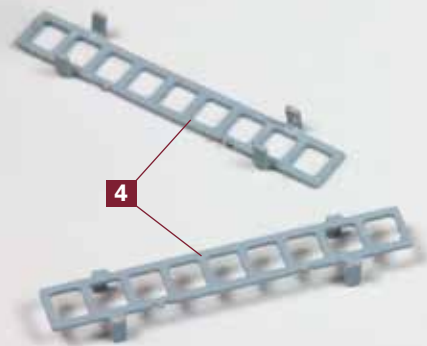

Die beiden Leitern **4** sind identisch: Biegen Sie bei ihnen die jeweils vier seitlichen „Füßchen“ rechtwinklig nach unten.

15

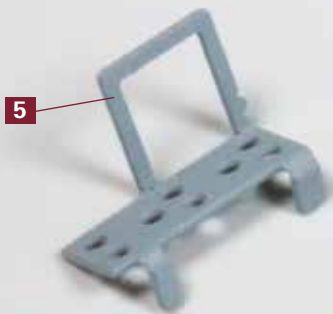

Als Letztes ist der kleine Laufgang **5** an der Reihe: Biegen Sie bei ihm die Reling und die beiden „Füßchen“ rechtwinklig, wie abgebildet.

16

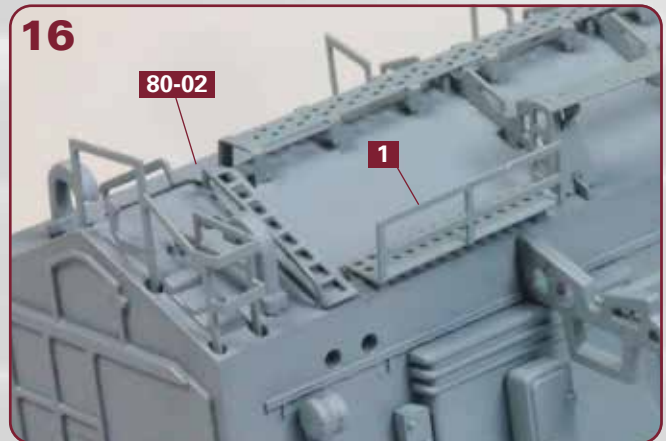

Kleben Sie den Laufgang **1** auf dem Dach des rechten Hangars **80-02** fest, wie abgebildet.

17

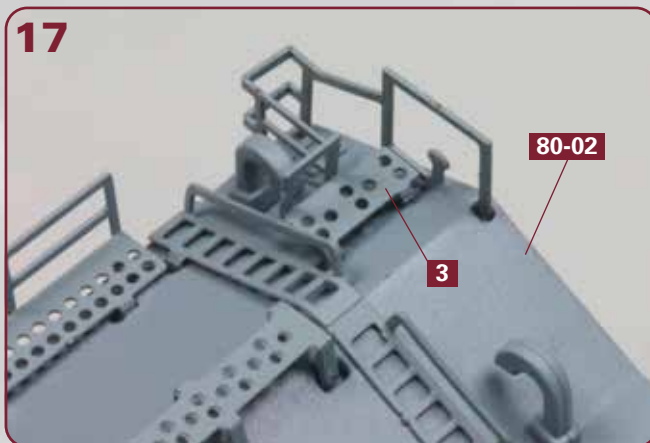

Wir bleiben auf dem Dach des rechten Hangars **80-02**: Ganz hinten wird der kleine Laufgang **3** festgeklebt, wie abgebildet.

18

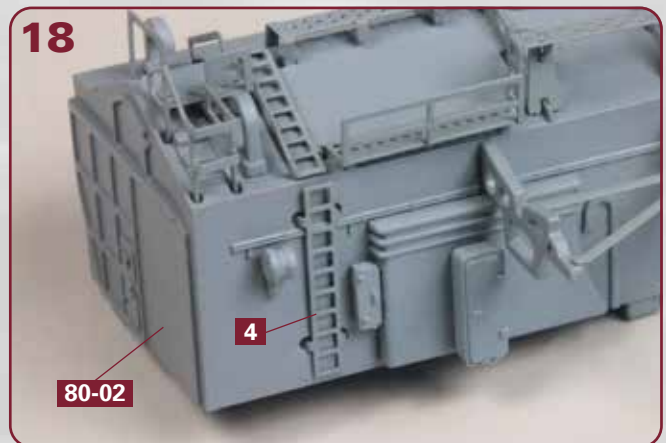

An der Außenwand des rechten Hangars **80-02** wird eine der beiden Leitern **4** festgeklebt.

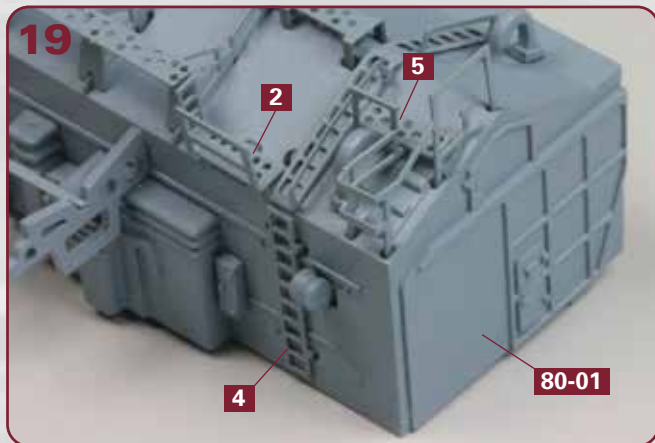

Am linken Hangar **80-01** werden die Laufgänge **2** und **5** sowie die zweite Leiter **4** festgeklebt.

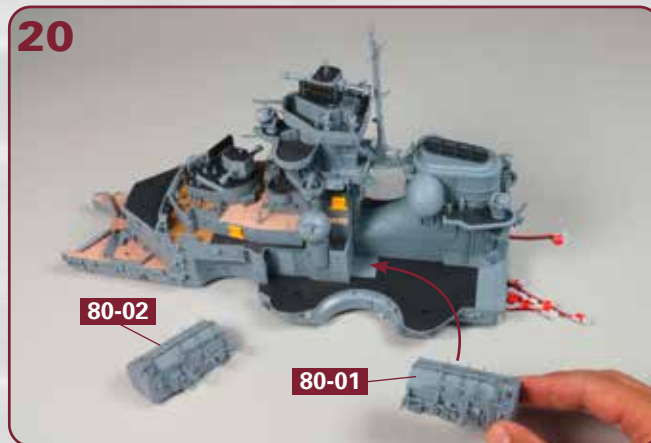

Stellen Sie die vorderen Aufbauten auf Ihre Arbeitsplatte. Nehmen Sie den linken Hangar **80-01** und führen Sie ihn zur Backbordseite des Schornsteins, wie es der Pfeil andeutet.



Geben Sie auf die beiden Zapfen des linken Hangars **80-01** etwas Klebstoff und kleben Sie diese in den Vertiefungen des Aufbaudecks fest.



Der rechte Hangar **80-02** wird an der Steuerbordseite des Schornsteins auf dem Aufbaudeck festgeklebt, wie es das Foto zeigt.



Das Bauergebnis dieser Ausgabe:

Die beiden seitlichen Hangars wurden mit weiteren Details ausgestattet und auf dem Aufbaudeck befestigt. Lüfter, Wellenbrecher und ein Fallreep wurden auf dem Oberdeck montiert (nicht abgebildet).