

# DIE LICHTMASCHINE

Die Lichtmaschine wird zusammgebaut und mit zwei Halterungen auf der linken Seite des Motors befestigt. Auf der anderen Motorseite findet der Öleinfüllstutzen seinen Platz.



## Ihre Bauteile im Überblick

Teilenummer	Name	Material
15A	Lichtmaschine, Vorderteil	ABS
15B	Lichtmaschine, Hinterteil	ABS
15C	obere Halterung	ABS
15D	untere Halterung	ABS
15E	Öleinfüllrohr	ABS
15F	Öleinfüllstutzen	ABS
15G	Deckel	ABS
15H	Riemenscheibe	ABS
15I	Rotor	ABS



## Schrauben

Typ	Anzahl	Abmessungen
DM	2+1	1,7 x 4 mm
AP	2+1	1,7 x 4 mm
DP	1+1	1,7 x 3 x 5 mm

## SCHRITT 1 // ZUSAMMENBAU DER LICHTMASCHINE

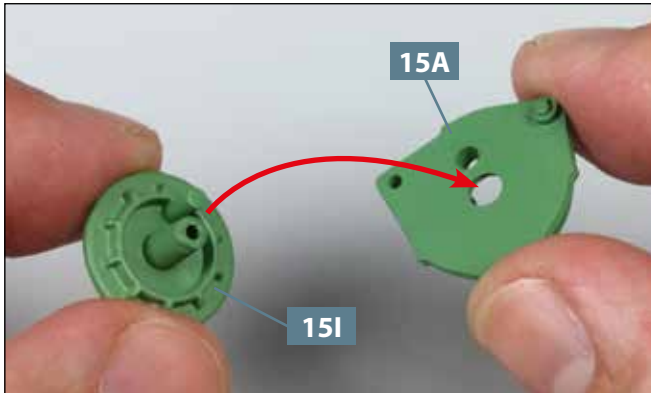

**01** Nehmen Sie den Rotor **15I** und führen Sie seine Nabe durch die zentrale Bohrung des Vorderteils der Lichtmaschine **15A**, wie angedeutet.

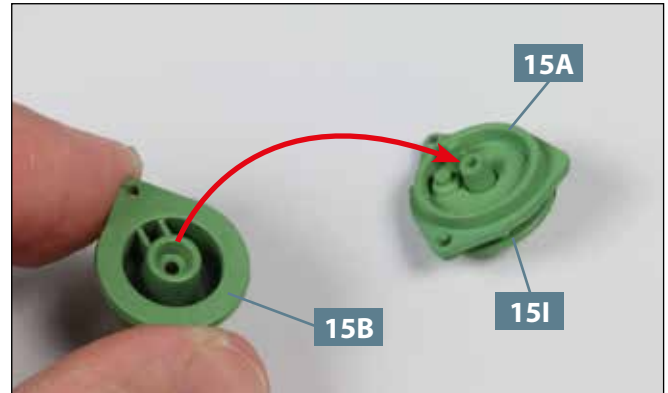

**02** Der Rotor **15I** und das Vorderteil der Lichtmaschine **15A** sind zusammengefügt. Platzieren Sie nun das Hinterteil der Lichtmaschine **15B** auf der Nabe von **15I**, wie angedeutet.

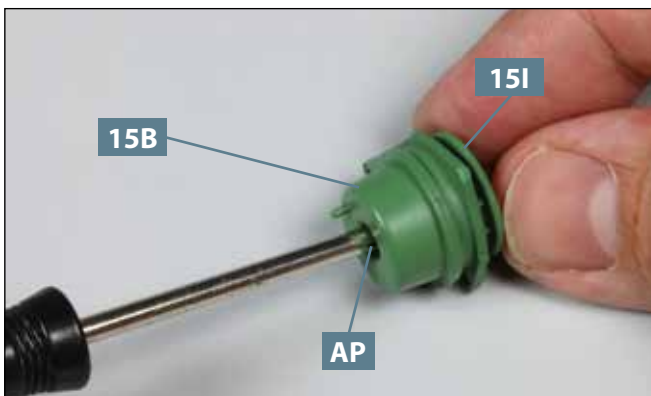

**03** Das Hinterteil der Lichtmaschine **15B** ist auf der Nabe des Rotors **15I** platziert und wird mit einer Schraube **AP** befestigt, wie es das Foto zeigt.

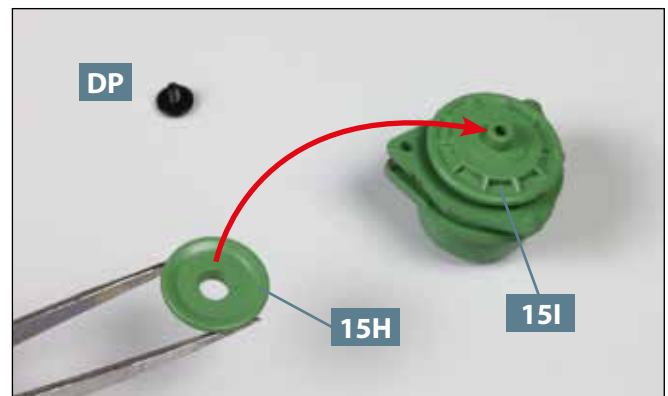

**04** Drehen Sie die Lichtmaschine um und führen Sie die Riemenscheibe **15H** zur Nabe des Rotors **15I**, wie angedeutet. Legen Sie eine Schraube **DP** bereit.

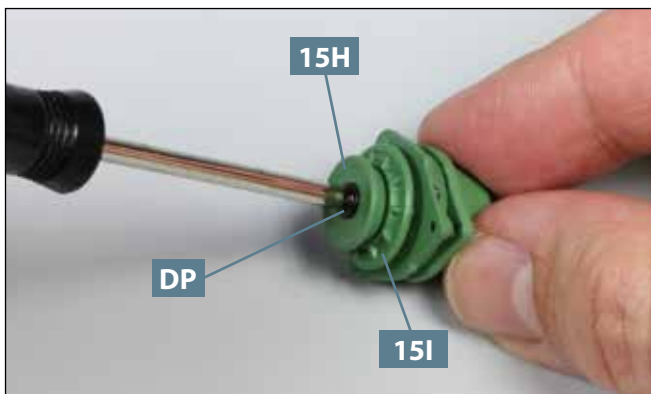

**05** Fixieren Sie die Riemenscheibe **15H** mit der Schraube **DP** an der Nabe des Rotors **15I**.



**06** Legen Sie die Motor-Getriebe-Baugruppe bereit. Nehmen Sie die untere Halterung **15D** und platzieren Sie sie vorne auf der linken Motorhälfte **7A**, wie abgebildet.

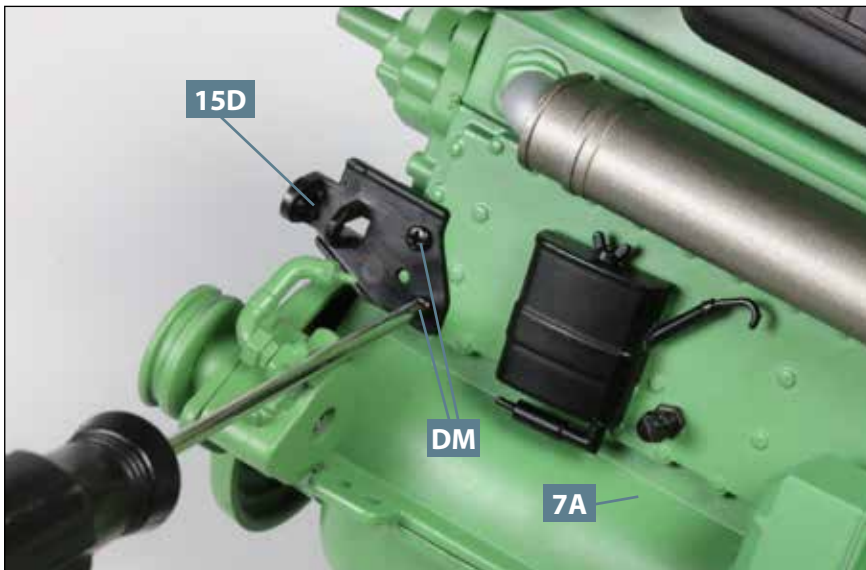

**07** Befestigen Sie die untere Halterung **15D** mit zwei Schrauben **DM** an der linken Motorhälfte **7A**, wie es das Foto zeigt.



**08** Nehmen Sie die obere Halterung **15C** und fixieren Sie sie an der Lichtmaschine, indem Sie ihren kleinen Zapfen in die Bohrung des Vorderteils **15A** einfügen.

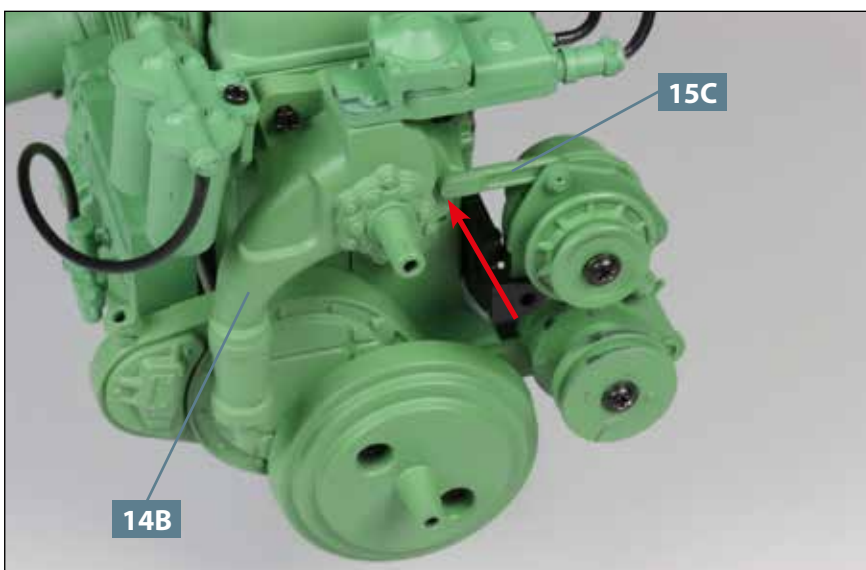

**09** Nehmen Sie die Lichtmaschine und drücken Sie den Zapfen der oberen Halterung **15C** vorsichtig in das Sackloch der Kühlwasserpumpe **14B** hinein. Der Pfeil weist auf diese Stelle.

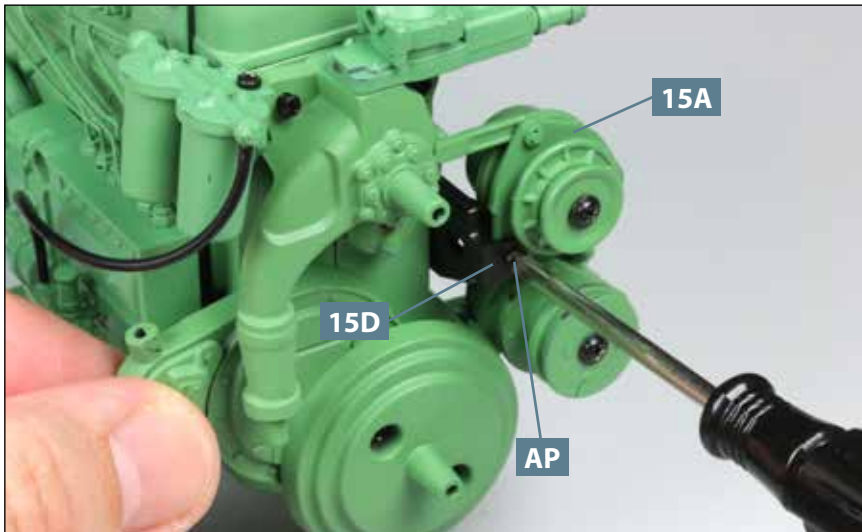

**10** Befestigen Sie die Lichtmaschine an der unteren Halterung **15D**, indem Sie eine Schraube **AP** in die Bohrung des Vorderteils **15A** eindrehen, wie abgebildet.

## SCHRITT 2 // DER ÖLEINFÜLLSTUTZEN WIRD MONTIERT

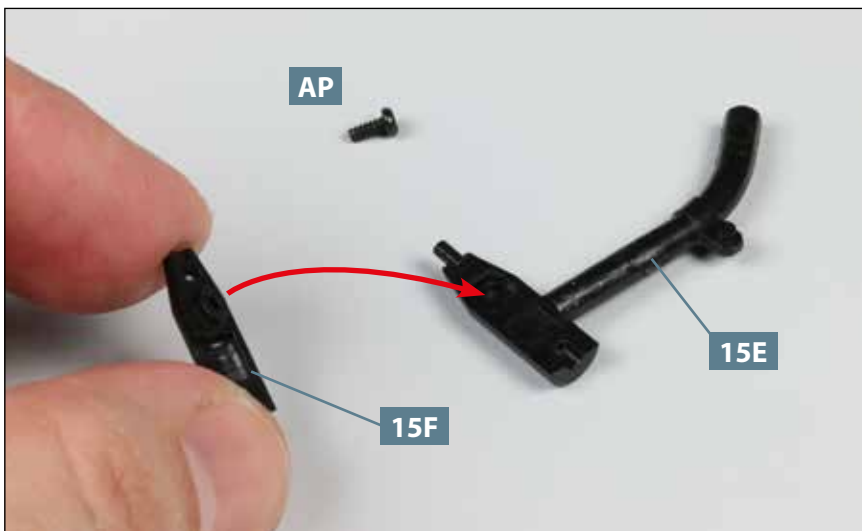

**01** Legen Sie das Öleinfüllrohr **15E** und eine Schraube **AP** auf Ihre Arbeitsplatte. Nehmen Sie den Öleinfüllstutzen **15F** und führen Sie ihn zum Ende von Teil **15E**, wie es das Foto andeutet.

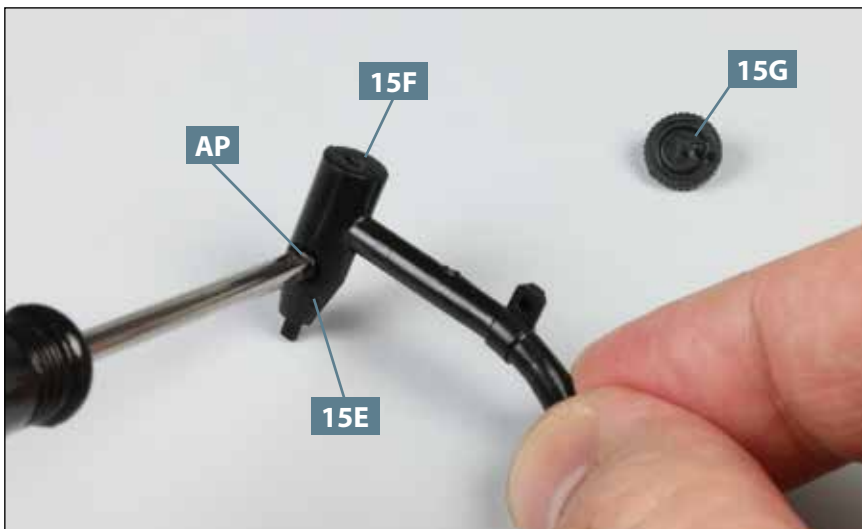

**02** Fixieren Sie den Öleinfüllstutzen **15F** am Öleinfüllrohr **15E**, indem Sie in der Bohrung von **15E** die Schraube **AP** festziehen. Legen Sie den Deckel **15G** bereit.



**03** Befestigen Sie den Deckel **15G** am Öleinfüllrohr **15E**: Drücken Sie dazu den kleinen Zapfen an der Unterseite des Deckels vorsichtig in die Bohrung am Teil **15E** hinein.

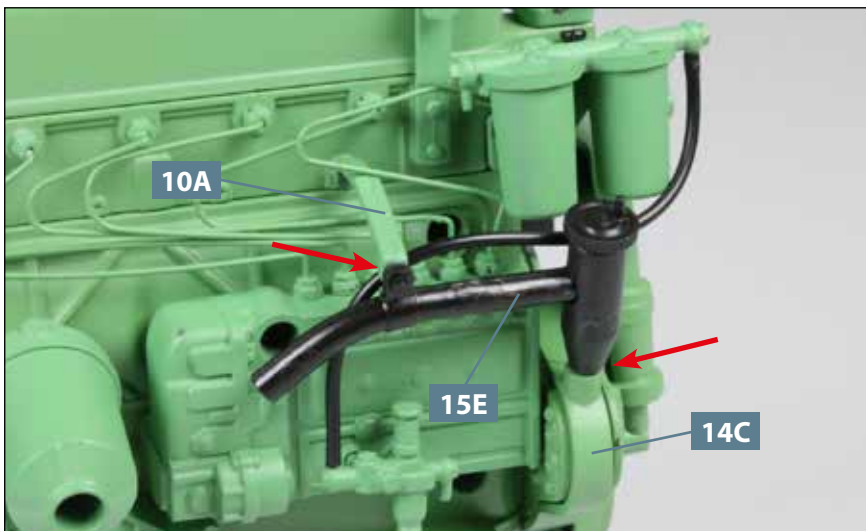

**04** Befestigen Sie das Öleinfüllrohr **15E** an der rechten Seite des Motors: Der Zapfen am unteren Ende des Öleinfüllstutzens wird in die Bohrung des Steuergehäuses **14C** eingefügt, der Zapfen an der Halterung **10A** verschwindet im Sackloch an der Lasche von **15E**. Die zwei Pfeile weisen auf die beiden Stellen.

## DAS BAUERGBNIS



Die Motor-Getriebe-Baugruppe nähert sich ihrer Fertigstellung. Die Lichtmaschine und der Öleinfüllstutzen wurden am Motor angebracht.