

DER LEITERRAHMEN (I)

Der Zusammenbau des gekröpften Leiterraahmens beginnt. Am linken vorderen Längsträger werden ein Querlenkerhalter, die Windenhalterung sowie das Gehäuse der Handbremse angebracht.

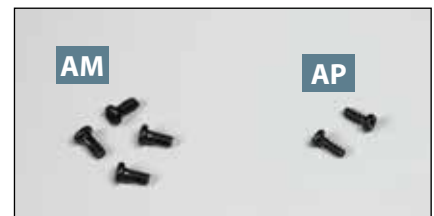

Ihre Bauteile im Überblick

Teilenummer	Name	Material
17A	linker vorderer Längsträger	Zink-Druckguss
17B	linke Windenhalterung	Zink-Druckguss
17C	Gehäuse der Handbremse	ABS
17D	linker vorderer Querlenkerhalter	Zink-Druckguss

Schrauben

Typ	Anzahl	Abmessungen
AM	3+1	2,0 x 4 mm
AP	1+1	1,7 x 4 mm

SCHRITT 1 // ERSTE ARBEITEN AM LINKEN LÄNGSTRÄGER

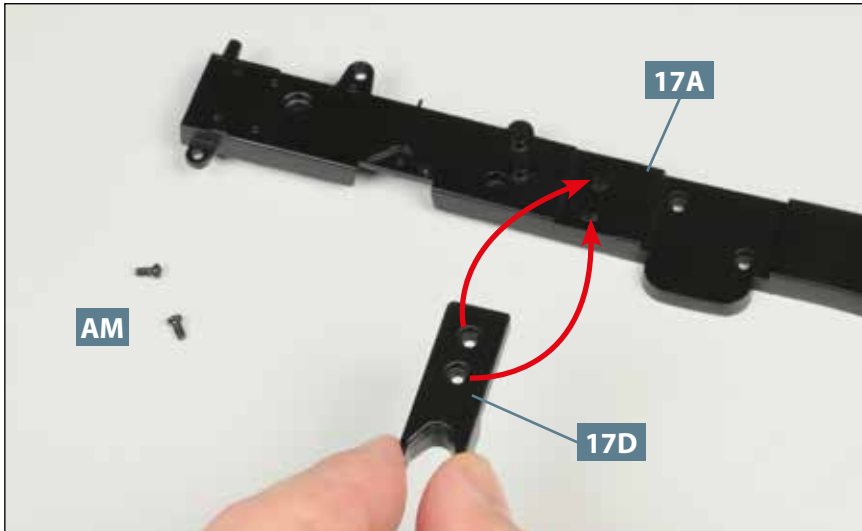

01 Richten Sie den linken vorderen Längsträger **17A** so auf Ihrer Arbeitsplatte aus, wie es das Foto zeigt. Führen Sie den linken vorderen Querlenkerhalter **17D** heran: Die beiden Bohrungen nehmen die beiden Zapfen des Längsträgers auf, wie es die Pfeile andeuten. Legen Sie zwei Schrauben **AM** bereit.

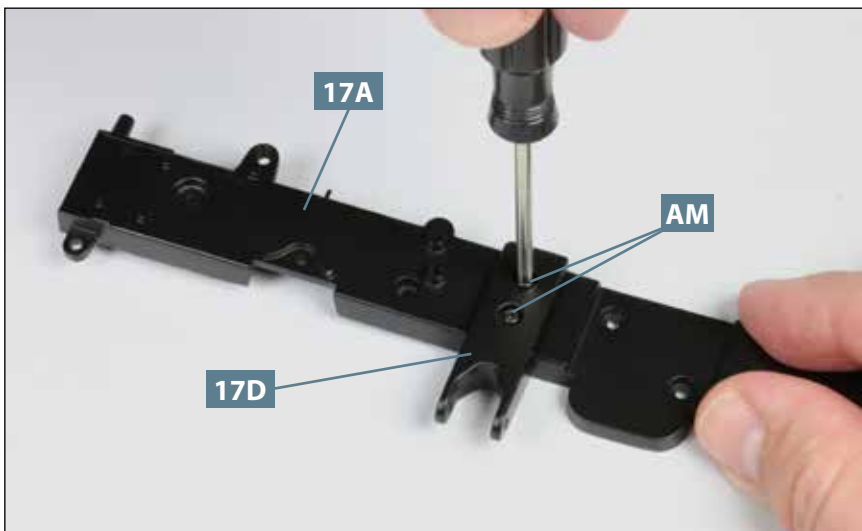

02 Fixieren Sie den Querlenkerhalter **17D** am Längsträger **17A**, indem Sie die zwei Schrauben **AM** festziehen.

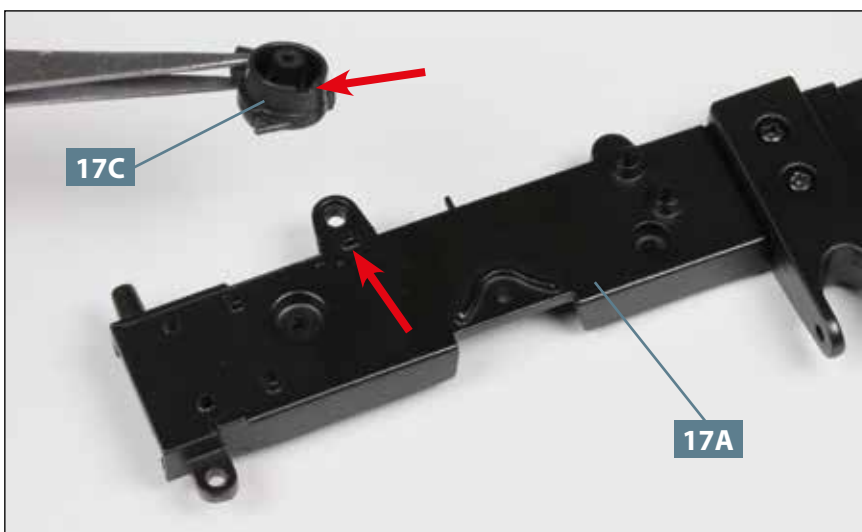

03 Nehmen Sie das Gehäuse der Handbremse **17C** und platzieren Sie es auf dem Längsträger **17A**: Der Zapfen am Träger (Pfeil) nimmt die Aussparung am Gehäuse (zweiter Pfeil) auf. Das Detailbild zeigt das korrekt auf der Lasche des Längsträgers aufgesetzte Gehäuse.



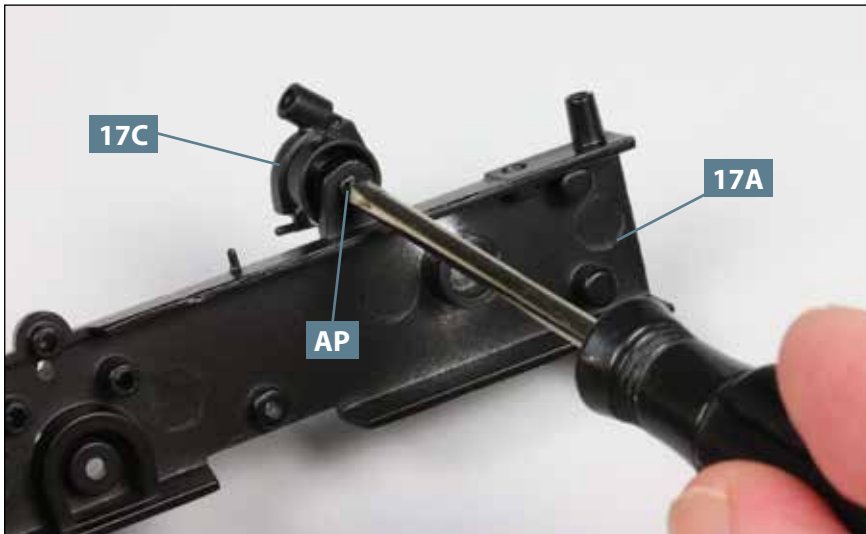

04 Halten Sie das Gehäuse der Handbremse **17C** in Position, während Sie die Baugruppe umdrehen. Befestigen Sie das Gehäuse mit einer Schraube **AP**, die Sie von innen in die Lasche des Längsträgers **17A** eindrehen, wie abgebildet.

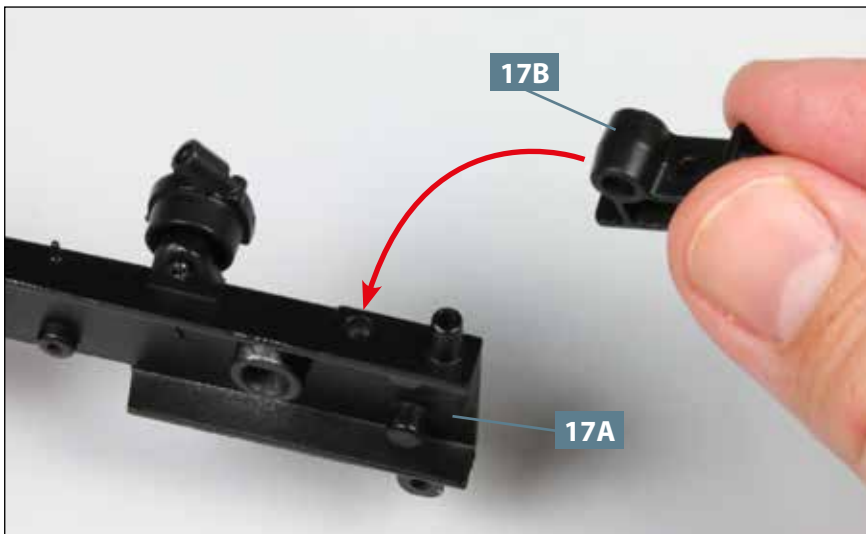

05 Führen Sie die linke Windenhalterung **17B** zur Oberseite des Längsträgers **17A**, wie es der Pfeil andeutet. Fixieren Sie die Windenhalterung **17B** mit einer Schraube **AM**, siehe Detailbild.

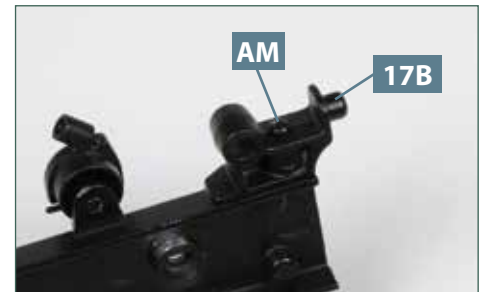

DAS BAUERGBNIS



Die Montage des Leiterraumens hat mit dem linken vorderen Längsträger begonnen: eine Windenhalterung, das Gehäuse der Handbremse und ein Querlenkerhalter wurden angebracht.