

# DIE SCHEIBENWISCHER

Die Scheibenwischer, die Scheibenwaschdüse, die Hupe und die Haubenstütze werden am Fahrerhaus bzw. der Front-Baugruppe angebracht. Die Vorderwand-Erhöhung erhält BefestigungsfüÙe.

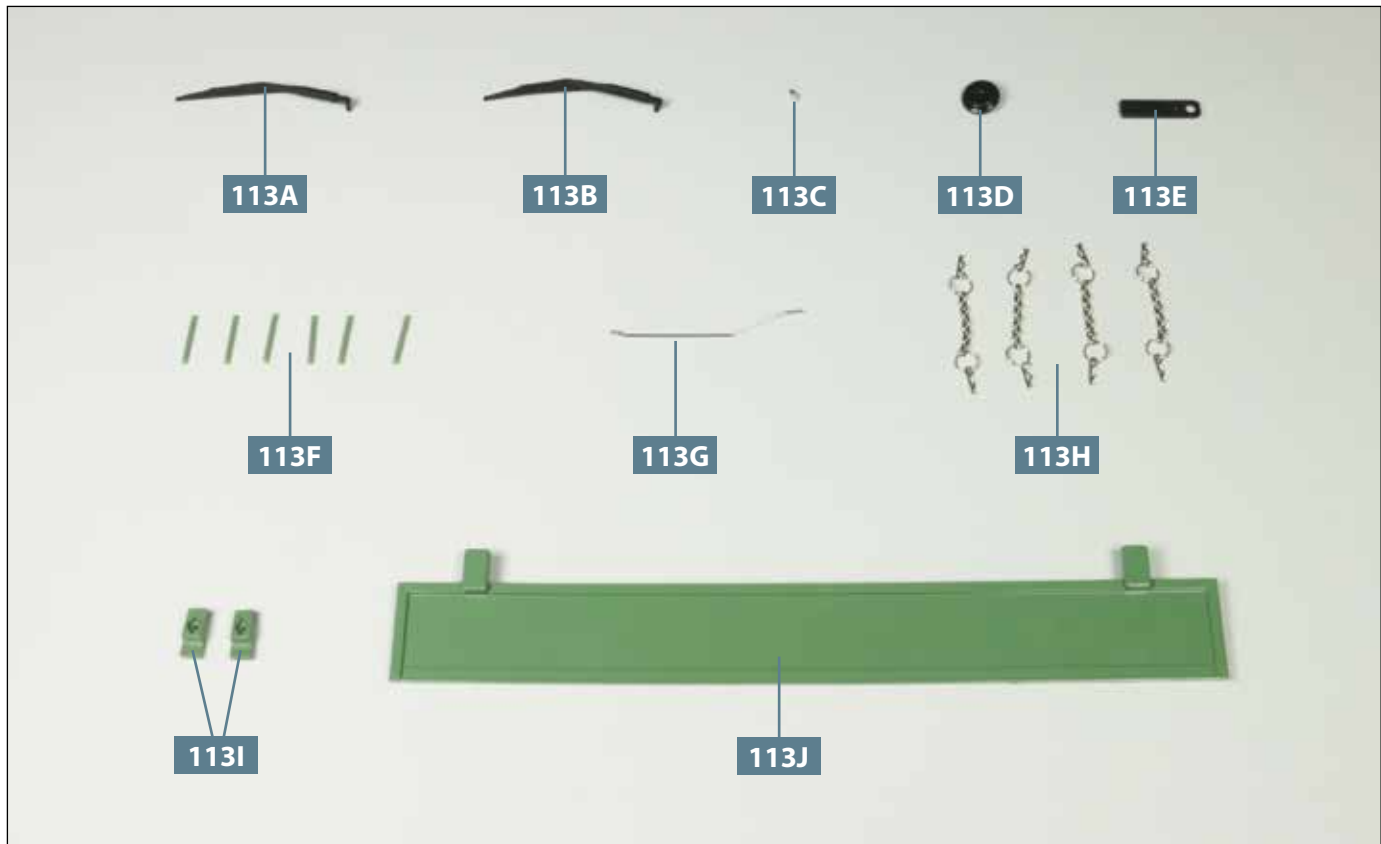

## Ihre Bauteile im Überblick

Teilenummer	Name	Material
113A	linker Scheibenwischer	ABS
113B	rechter Scheibenwischer	ABS
113C	Scheibenwaschdüse	ABS
113D	Hupe	ABS
113E	Hupenhalter	ABS
113F	sechs Steckbolzen (zwei als Ersatz)	ABS
113G	Motorhaubenstütze	Stahl
113H	vier Sicherungsketten mit Federstiften	Stahl
113I	zwei BefestigungsfüÙe	ABS
113J	Vorderwand-Erhöhung	ABS

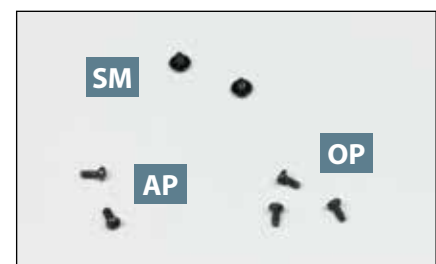

## Schrauben

Typ	Anzahl	Abmessungen
SM	1+1	1,7 x 2,3 x 5 mm
AP	1+1	1,7 x 4 mm
OP	2+1	1,7 x 3,5 mm

## SCHRITT 1 // MONTAGE VON HUPE UND SCHEIBENWISCHERN

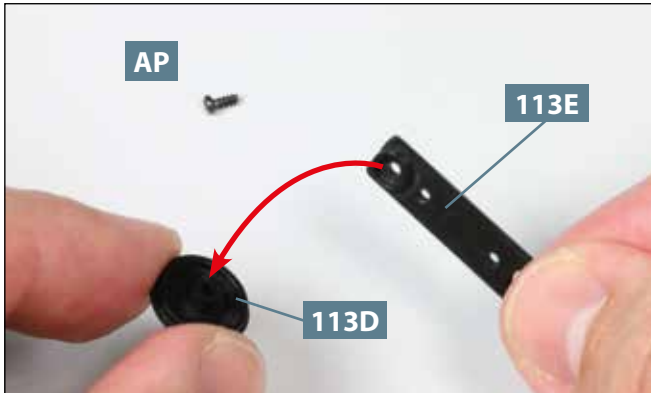

**01** Legen Sie eine Schraube **AP** bereit. Nehmen Sie die Halterung **113E** und platzieren Sie sie auf der Rückseite der Hupe **113D**: Der Fixierstift gehört in die Bohrung.

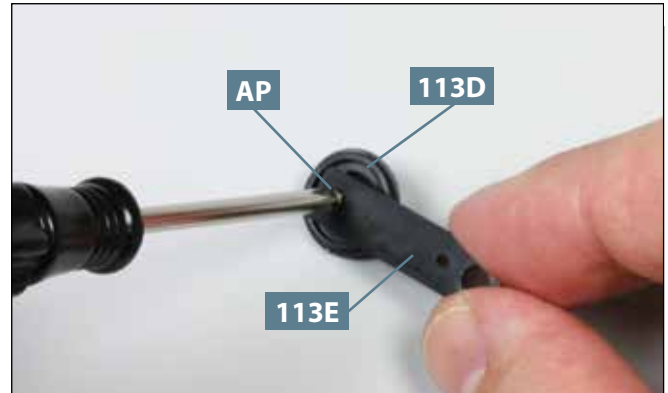

**02** Fixieren Sie die Hupe **113D** an der Halterung **113E**, indem Sie an der Rückseite der Baugruppe die Schraube **AP** eindrehen, wie abgebildet.



**03** Legen Sie die Front-Baugruppe auf Ihre Arbeitsplatte. Setzen Sie die Halterung **113E** von hinten an die rechte Beplankung **4B** und befestigen Sie sie mit einer Schraube **SM**.

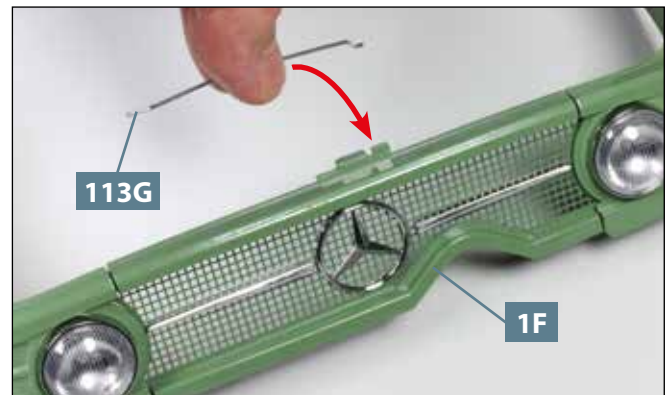

**04** Drehen Sie die Front-Baugruppe um. Nehmen Sie die Haubenstütze **113G** und führen Sie sie zur Aufnahme in der Frontplatte **1F**, wie es der Pfeil andeutet.

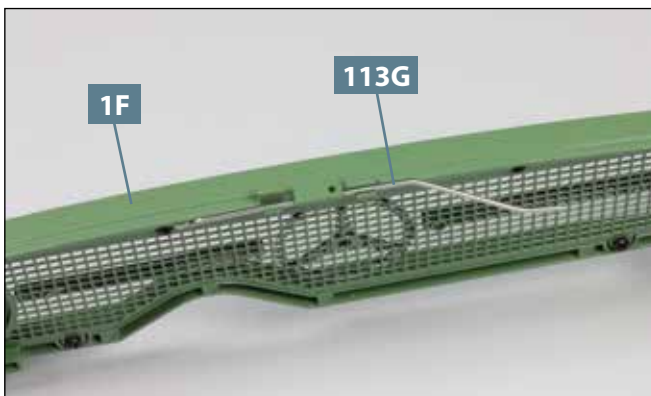

**05** Die Haubenstütze **113G** ist korrekt in die Aufnahme der Frontplatte **1F** eingefügt.

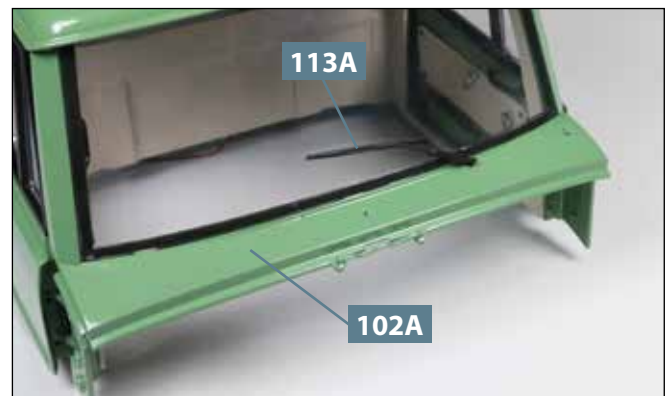

**06** Stellen Sie das Fahrerhaus **102A** auf Ihre Arbeitsplatte. Nehmen Sie den linken Scheibenwischer **113A** und fügen Sie seinen Zapfen in die Bohrung des Fahrerhauses ein.

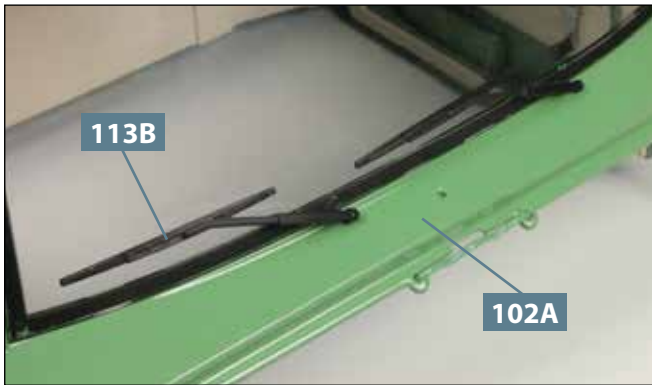

**07** Der Zapfen des rechten Scheibenwischers **113B** gehört in die entsprechende zweite Bohrung des Fahrerhauses **102A**. (Zur Unterscheidung: Die Krümmung des Wischblatts von **113B** ist größer als die von **113A**.)

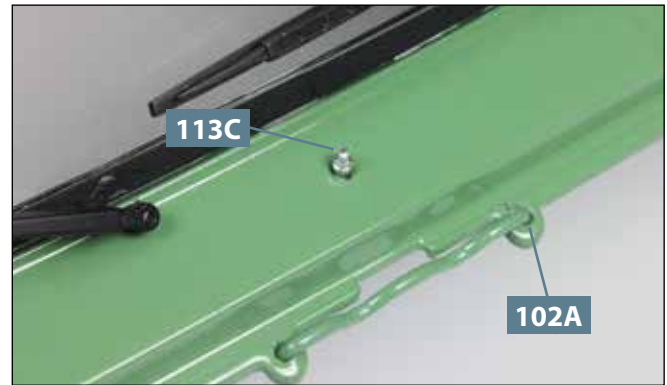

**08** Befestigen Sie die Scheibenwaschdüse **113C** in der zentralen Bohrung vorne am Fahrerhaus **102A**.

## SCHRITT 2 // AUSTAUSCH DER STECKBOLZEN

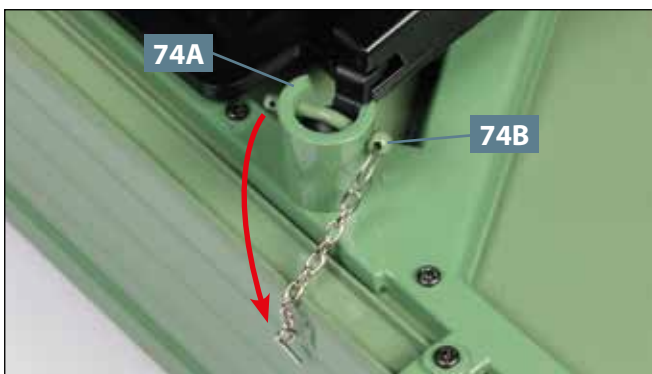

**01** Legen Sie die Pritsche bereit. Nun werden die vier Steckbolzen **74B** entfernt und durch dünnere Bolzen ersetzt. Lösen Sie die vier Splinte aus den Bohrungen der Bolzen **74B** – hier gezeigt an der linken vorderen Kugelhalbschale **74A**.

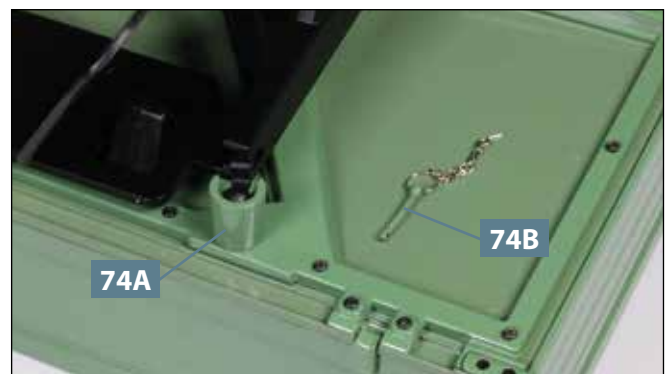

**02** Entfernen Sie den Steckbolzen **74B** aus der linken vorderen Kugelhalbschale **74A**. Wiederholen Sie den Schritt an den anderen drei Kugelhalbschalen mit den dortigen Steckbolzen **74B**.



**03** Fügen Sie an der linken vorderen Kugelhalbschale einen Steckbolzen **113F** ein und sichern Sie diesen, indem Sie die Federstifte einer Kette **113H** durch die Bohrungen führen.



**04** An der rechten vorderen Kugelhalbschale wird ebenfalls ein Steckbolzen **113F** eingefügt und mit einer Sicherungskette **113H** in Position gehalten.



**05** Weiter geht es an der rechten hinteren Kugelhalbschale: Fügen Sie hier ebenfalls einen Steckbolzen **113F** ein und sichern Sie ihn mit den Federstiften einer Kette **113H**, wie abgebildet.



**06** Zuletzt ist die hintere linke Kugelhalbschale an der Reihe. Bringen Sie auch hier einen Steckbolzen **113F** an und sichern Sie diesen mit den Federstiften der letzten Kette **113H**.

### SCHRITT 3 // ARBEITEN AN DER VORDERWAND-ERHÖHUNG

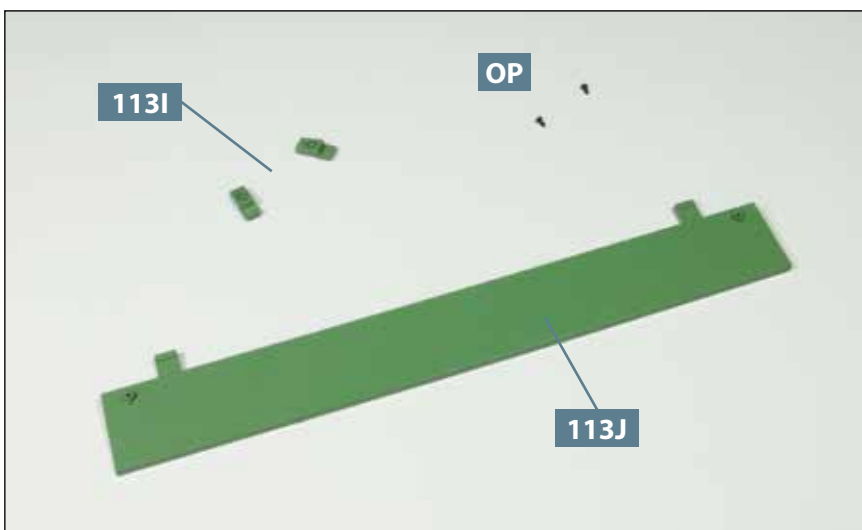

**01** Legen Sie die Vorderwand-Erhöhung **113J**, die beiden Befestigungsfüße **113I** sowie zwei Schrauben **OP** bereit.



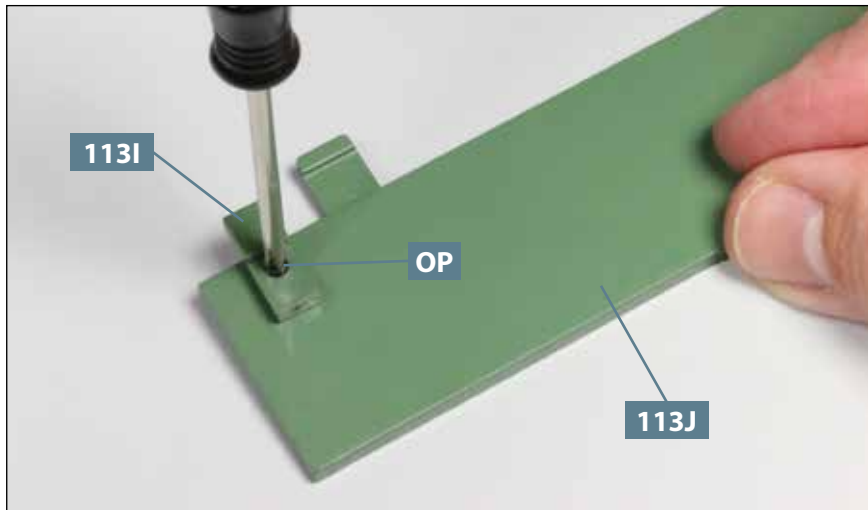

**02** Platzieren Sie den einen Befestigungsfuß **113I** auf dem Zapfen am rechten Ende der Vorderwand-Erhöhung **113J** und fixieren Sie ihn mit einer der Schrauben **OP**.

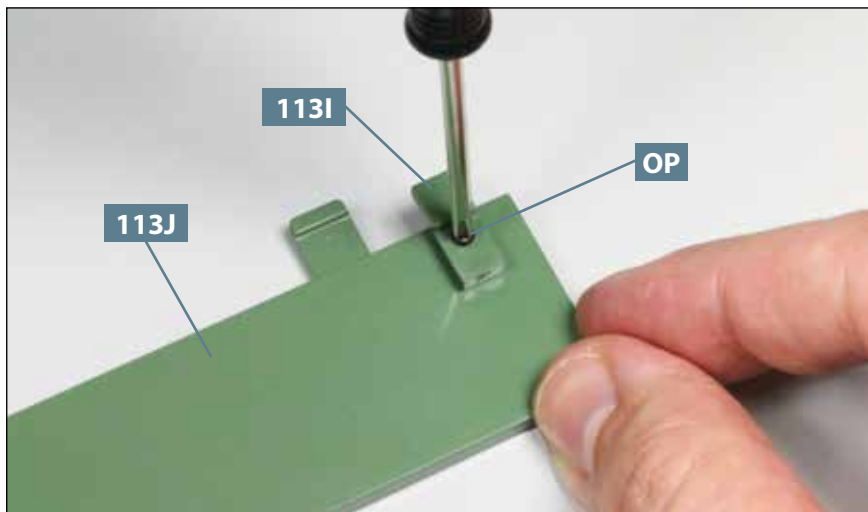

**03** Der zweite Befestigungsfuß **113I** wird auf dem Zapfen am linken Ende der Vorderwand-Erhöhung **113J** aufgesetzt und mit der verbliebenen Schraube **OP** fixiert, wie abgebildet.

## DAS BAUERGBNIS



Die Scheibenwischer und die Scheibenwaschdüse sind am Fahrerhaus montiert. Die Hupe und die Haubenstütze wurden an der Front-Baugruppe befestigt. Die Vorderwand-Erhöhung wurde bearbeitet und die Steckbolzen der Pritsche sind durch schmalere Bolzen ersetzt.