

DER RECHTE SEITENSPIEGEL

Der rechte Seitenspiegel wird zusammengebaut, seine Aufnahme an der rechten Seite der Front-Baugruppe befestigt. Die Front-Baugruppe und die Motorhaube werden mit dem Fahrerhaus verbunden.

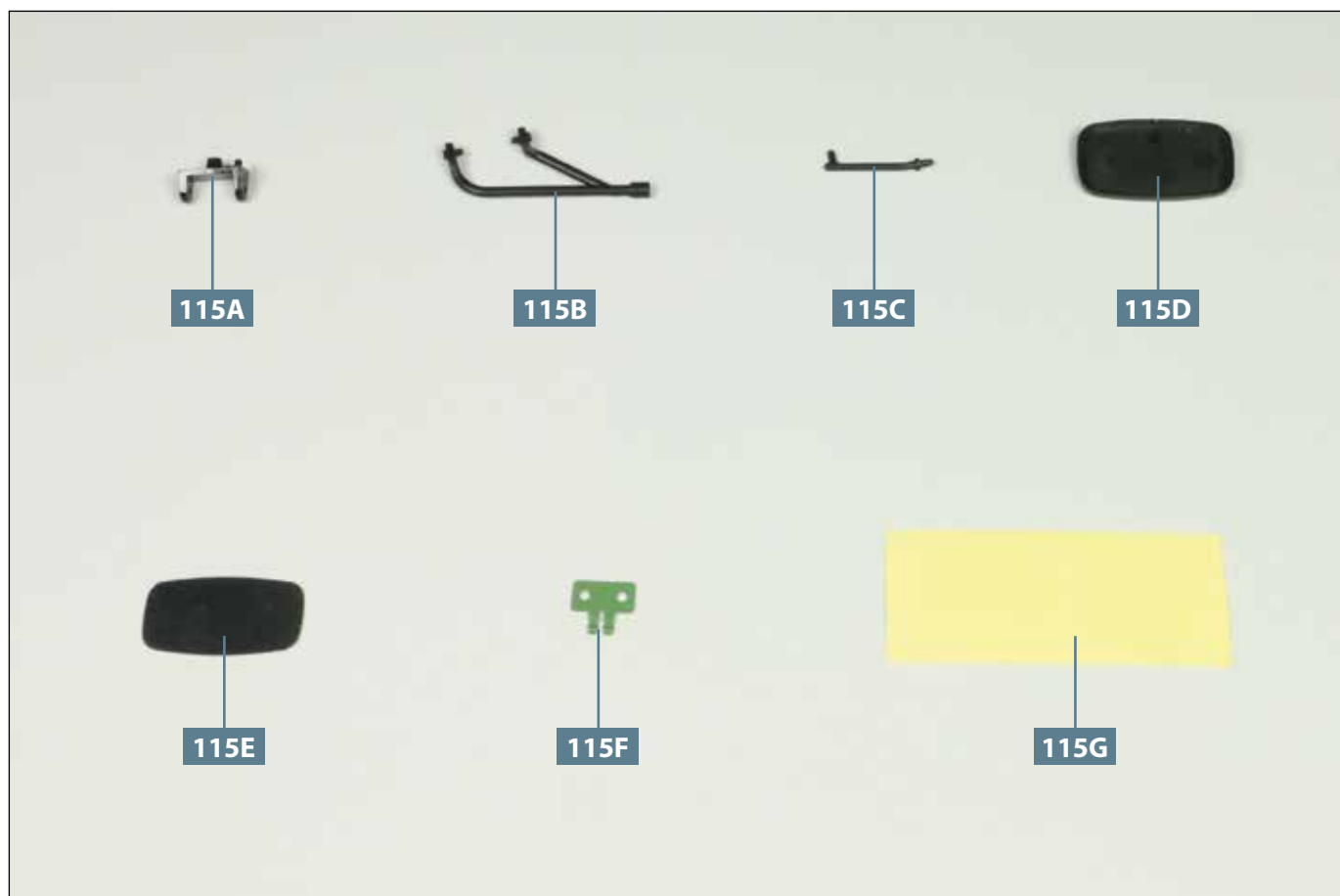

Ihre Bauteile im Überblick

Teilenummer	Name	Material
115A	Aufnahme	Zink
115B	Halter	ABS
115C	Endstück	ABS
115D	Seitenspiegel	ABS
115E	Spiegelglas	-
115F	Halterung	Stahl
115G	zwei transparente Klebestreifen	-

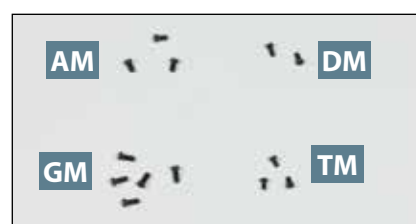

Schrauben

Typ	Anzahl	Abmessungen
AM	2+1	2,0 x 4 mm
DM	1+1	1,7 x 4 mm
GM	4+1	2,0 x 5 mm
TM	2+1	1,7 x 3 mm

SCHRITT 1 // ZUSAMMENBAU DES SEITENSPIEGELS

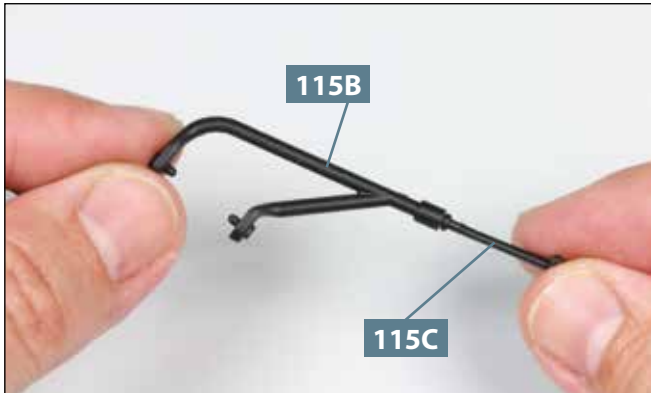

01 Nehmen Sie das Endstück **115C** und fügen Sie dessen kürzeren Zapfen in die Aufnahme des Halters **115B** ein.



02 Der abgewinkelte Zapfen am anderen Ende des Endstücks **115C** wird in die Aufnahme an der Rückseite des Seitenspiegels **115D** eingefügt.



03 Lösen Sie die Trägerfolie von dem Spiegelglas **115E**.



04 Drehen Sie die Seitenspiegel-Baugruppe um und kleben Sie das Spiegelglas **115E** auf dem Seitenspiegel **115D** fest, wie abgebildet.

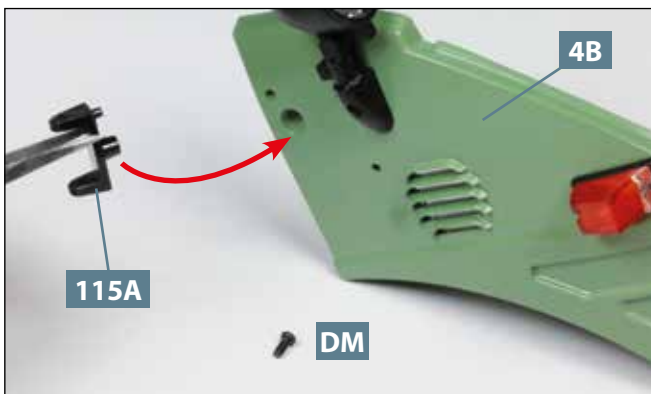

05 Stellen Sie die Front-Baugruppe auf Ihre Arbeitsplatte. Führen Sie die Aufnahme **115A** zu den Bohrungen an der rechten Beplankung **4B**. Legen Sie eine Schraube **DM** bereit.

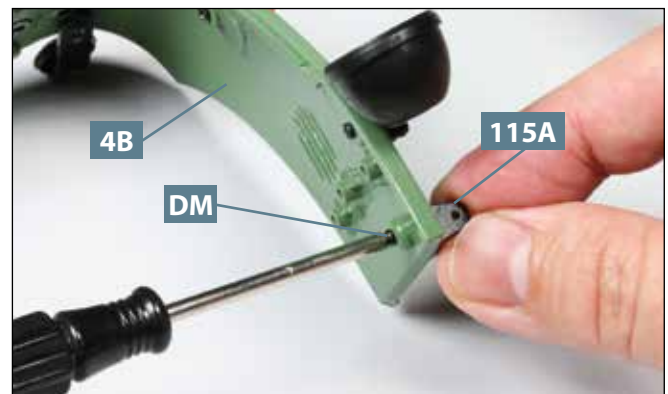

06 Fixieren Sie die Aufnahme **115A** an der rechten Beplankung **4B**, indem Sie von der Innenseite eine Schraube **DM** eindrehen, wie es das Foto zeigt.



SCHRITT 2 // MONTAGE DER FRONT-BAUGRUPPE

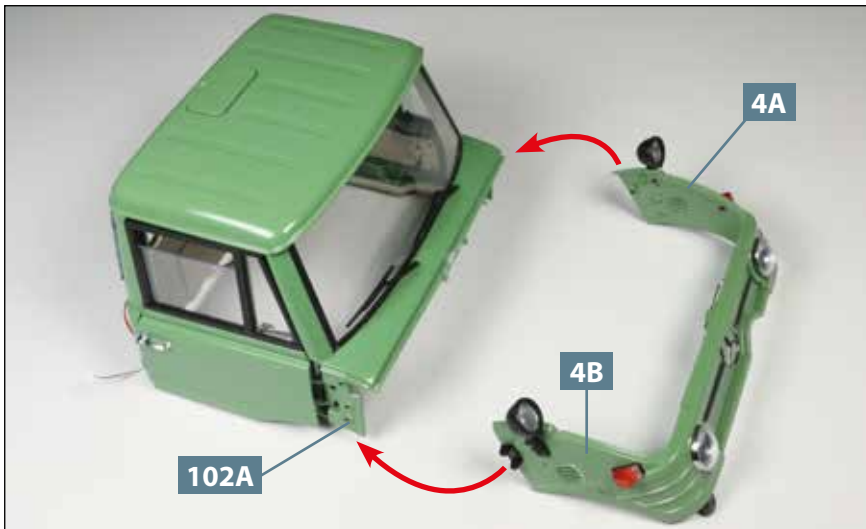

01 Stellen Sie das Fahrerhaus **102A** auf Ihre Arbeitsplatte. Führen Sie die Front-Baugruppe so zum Fahrerhaus, dass die beiden Beplankungen **4A** und **4B** die Seitenteile des Fahrerhauses von außen überlappen, wie es die Pfeile andeuten.

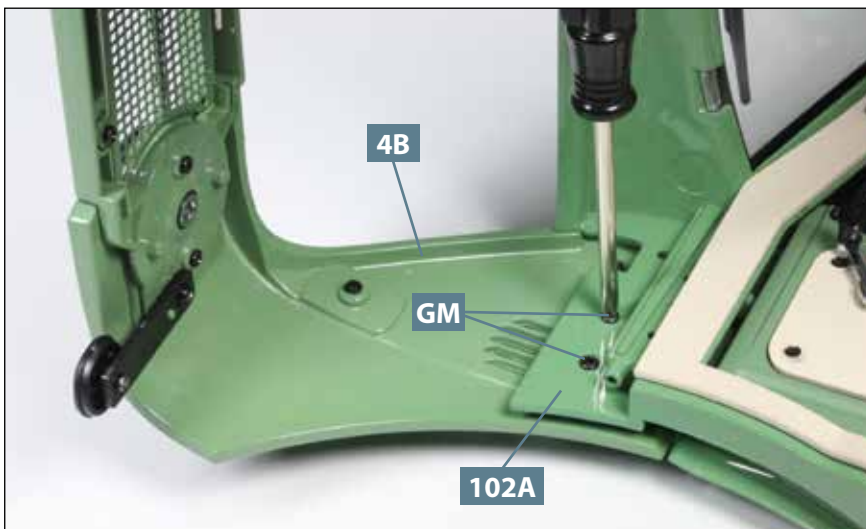

02 Befestigen Sie das Fahrerhaus **102A** an der rechten Beplankung **4B**, indem Sie von innen zwei Schrauben **GM** eindrehen.

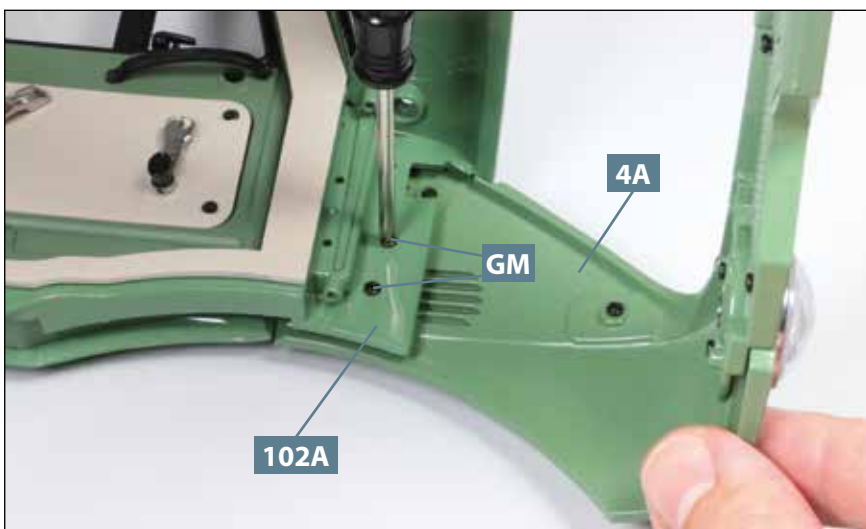

03 Wechsel auf die linke Seite: Die linke Beplankung **4A** wird ebenfalls mit zwei Schrauben **GM** am Fahrerhaus **102A** befestigt, wie abgebildet.

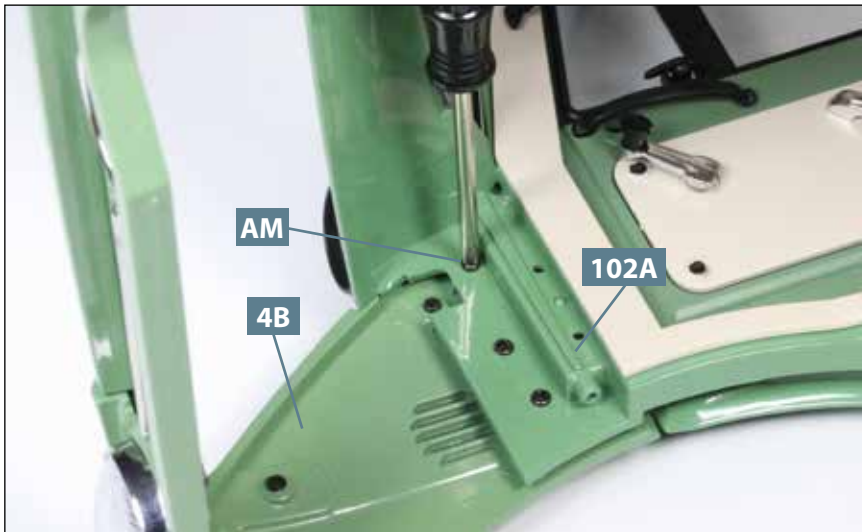

04 Zurück auf die rechte Seite: Das Fahrerhaus **102A** wird zusätzlich mit einer Schraube **AM** an der rechten Beplankung **4B** fixiert, wie es das Foto zeigt.

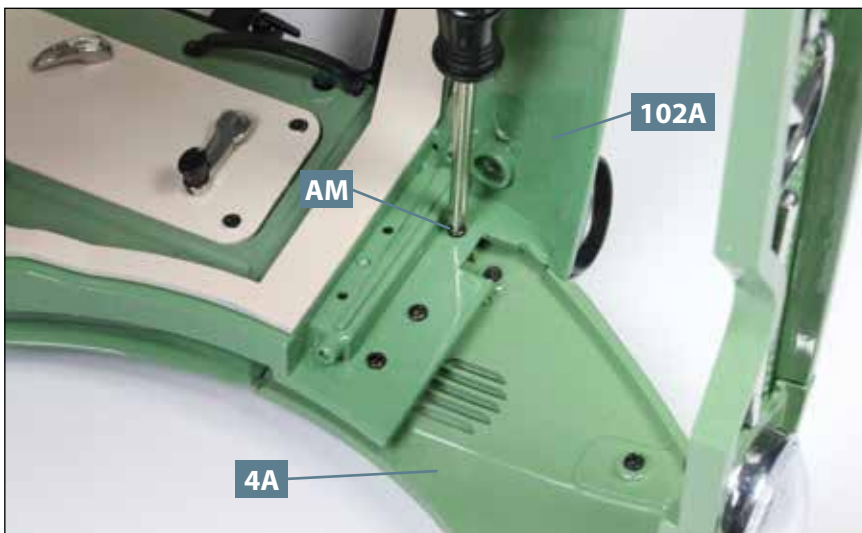

05 Auch die linke Beplankung **4A** wird zusätzlich mit einer Schraube **AM** am Fahrerhaus **102A** gesichert.

SCHRITT 3 // ANBRINGEN DER MOTORHAUBE



01 Nehmen Sie die Motorhaube **2A** und fügen Sie sie in die Aussparung zwischen der Frontplatte **1F** und dem Fahrerhaus **102A** ein, wie abgebildet.

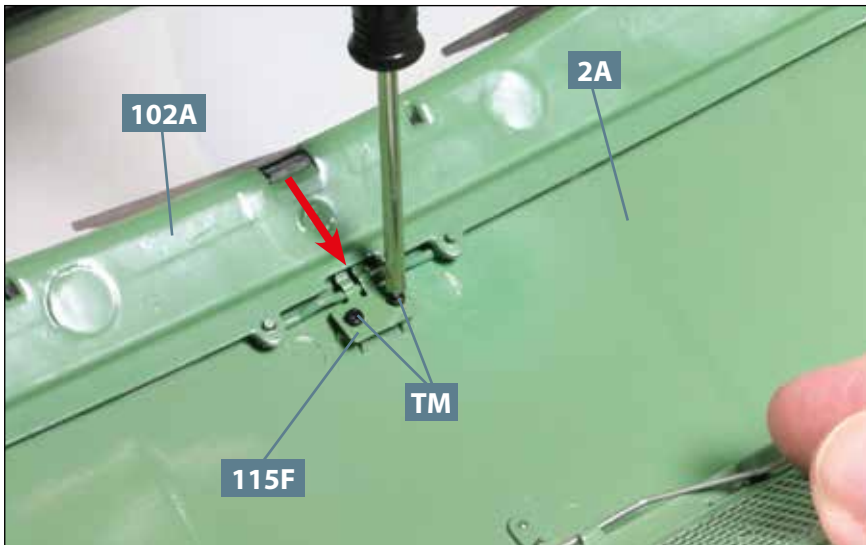

02 Halten Sie die Motorhaube **2A** in Position, während Sie das Fahrerhaus **102A** vorsichtig umdrehen. Platzieren Sie die Halterung **115F** auf den beiden Aufnahmen an der Unterseite der Motorhaube und fixieren Sie sie mit zwei Schrauben **TM**. Die beiden gewellten Laschen der Halterung **115F** umfassen die gewölbte Stange am Fahrerhaus: Der Pfeil weist auf die Stelle.

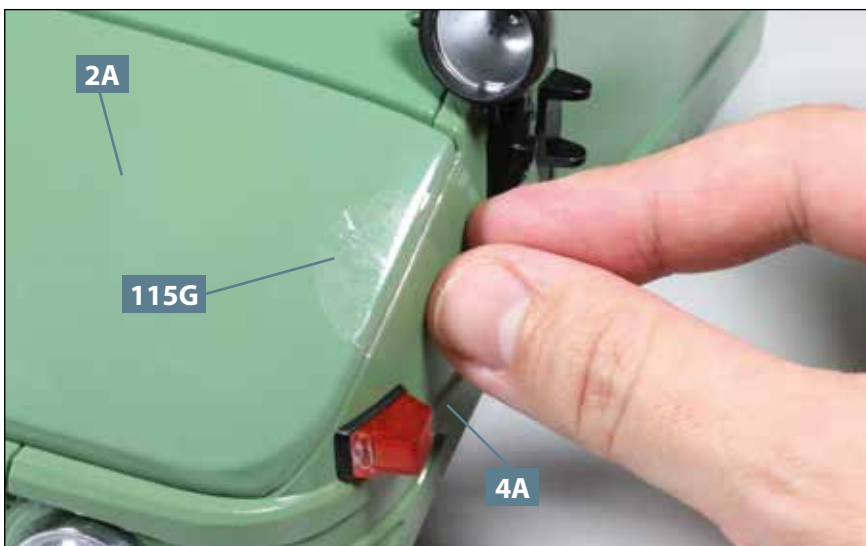

03 Damit sich die Motorhaube **2A** während der Endmontage nicht aus der Halterung löst, empfehlen wir Ihnen, Sie auf beiden Seiten temporär mit je einem Klebestreifen **115G** an den seitlichen Beplankungen **4A** bzw. **4B** zu befestigen.



DAS BAUERGBNIS



Der rechte Seitenspiegel ist zusammengebaut, seine Aufnahme am Modell montiert. Die Front-Baugruppe und die Motorhaube sind mit dem Fahrerhaus verbunden.